

前言

尊敬的用户，感谢您选择 AITO 汽车的问界新 M7 Plus 标准版车型（以下简称“M7”）。在使用 M7 车型的过程中，您将获得 AITO 汽车贴心的服务体验。

在使用 M7 前请您认真阅读本手册内容，并妥善保存本手册。您能从本手册中了解车辆功能、使用注意事项，以及车辆维护和定期保养的信息，以帮助您安全地驾驶和延长车辆使用寿命。

切勿私自改装车辆的任何一个零部件、车辆信息及标识等，改装可能会影响车辆的性能，甚至可能违反国家法规。

为持续提升您的驾乘体验，AITO 汽车可能在不另行通知的情况下对车辆进行优化改进，届时请以实车为准。

您可以通过以下方式获取完整的车辆使用信息：

- 中控屏：打开**服务与应用** > **应用中心**内的**车主指南**应用。
- 手机：打开 AITO 应用，进入**我的** > **车主指南**。
- AITO 官网：打开 AITO 汽车官方网站 <https://aito.auto>，进入**服务** > **使用说明书**。

本手册版权归赛力斯汽车有限公司所有。未经赛力斯汽车有限公司书面同意，不得转载、复印或翻译手册内容。

如果您有任何问题、意见或建议，请致电 400-008-9999 联系我们。

车辆制造厂：赛力斯汽车有限公司

地址：重庆市江北区福生大道 229 号

网址：<https://aito.auto>

目录

重要提示		换挡	107
重要提示.....	5	制动	109
用车建议		驻车	114
行车注意事项.....	8	驾驶设置	115
家庭用车建议.....	9	行车记录仪	117
日常养护技巧.....	10	胎压监测系统	120
特殊场景用车.....	11	电子不停车收费系统	121
		疲劳分神监测	122
车辆概览		辅助驾驶	
外观简介.....	14	辅助驾驶系统传感器.....	124
内部简介.....	16	行车辅助	127
仪表显示屏.....	18	后向预警	136
抬头显示.....	26	泊车辅助	139
中控屏.....	28		
后控制面板.....	35	出行与娱乐	
驾驶安全		用户账号.....	146
正确的驾驶坐姿.....	37	地图与导航.....	149
安全带.....	38	车内摄像头.....	151
安全气囊.....	41	通信社交.....	152
汽车事件数据记录系统.....	45	日程提醒.....	154
车辆安全标识.....	46	多媒体.....	155
儿童安全座椅.....	48	音效.....	159
		服务中心.....	161
车辆控制		隐私管理.....	162
钥匙.....	56	更多设置.....	163
车门.....	60	座舱管家.....	168
前机舱盖.....	64	车管家.....	169
后备箱.....	65	恢复出厂设置.....	170
车窗.....	67		
座椅.....	71	智慧用车	
方向盘.....	80	智慧助手.....	172
后视镜.....	82	情景智能.....	174
空调.....	84	多设备互联.....	184
车外灯.....	88		
车内灯.....	91	充电加油	
雨刮.....	93	充电和供电.....	195
车载电源.....	95	应急解锁充电枪.....	209
储物空间.....	98	加油.....	210
其他附件.....	103		
驾驶车辆		保养维护	
启动和下电.....	105	保养须知.....	213
		三包条款.....	214
		质保政策.....	217
		汽车保养周期.....	219

动力电池保养.....	221
低压蓄电池保养.....	222
雨刮更换.....	223
油液检查.....	225
轮胎保养.....	230
车辆清洗和漆面保养.....	232
保险丝盒.....	234

故障救援

随车工具.....	236
故障指示灯.....	237
故障处理.....	239
联系道路救援.....	243
激活拖车模式.....	244
牵引车辆.....	245

车辆规格

车辆识别标签.....	247
整车参数.....	249
缩略语.....	256
单位术语.....	258

隐私保护

隐私保护.....	260
-----------	-----

免责声明

免责声明.....	263
-----------	-----

重要提示

建议您在首次使用车辆前，认真阅读本手册内容。为了更好地理解本手册内容，您需要了解以下所有信息。

重要提示

敬告用户

为了您的安全，请您在驾驶车辆时遵守当地的法律法规，并遵循以下注意事项：

- 保持清醒的驾驶状态，切勿在饮酒或服用安眠类药物后驾驶车辆，否则会影响您对车辆的操控能力，从而引发事故，导致人员伤亡。
- 请您务必谨慎驾驶，准确判断天气与路况是否适合出行，随时注意路面其他车辆或人员的动向，以便准确、及时地做出判断，防止意外事故的发生。
- 驾驶时请务必保持专注，在驾驶过程中接听电话、查看短信或是调节控制按键等，会分散注意力，都可能引发事故，导致人员伤亡。
- 由于车辆的配置不同，以及后期的升级等，本手册内容可能与实际车辆不符，具体功能请以实车为准。

提示信息

请仔细阅读手册中相关的提示信息，无视这些内容，可能会对驾乘人员造成人身伤害或导致车辆损坏。

▲ 危险

危险标识提醒您，如未按照该标识内容操作，可能会直接造成车辆损毁或人身伤亡。

▲ 警告

警告标识提醒您，如未按照该标识内容操作，在车辆使用过程中可能会造成车辆损毁或人身伤亡。

▲ 注意

注意标识提醒您，如未按照该注意事项操作，可能会导致车辆相关功能无法使用，严重时可能会造成车辆损坏。

① 提示

在这里您可以找到一些关于车辆使用的帮助提示或详细信息。

原厂配件、选装装备和非法改装

AITO 汽车原厂配件能够与您车辆的性能、安全等系统完美兼容，为了尽可能的保证车辆性能与安全，在进行车辆保养或维修时，请使用 AITO 汽车原厂配件。

如果使用非 AITO 汽车原厂配件，可能会对您车辆的性能、安全等系统产生不利影响，因此产生的任何问题，本公司将不会承担责任。

请不要私自改装您车辆的任何一个零部件、车辆信息及标识等，改装可能会影响车辆的性能，如安全性、可靠性等，甚至可能违反国家法规。由此而导致的直接或间接损失，本公司不承担任何责任。此外，也可能导致您的车辆丧失三包权利。

无线电设备

车辆配备的无线电设备在使用时，应当严格遵守以下规定：

- 使用无线电设备时，请遵循车辆所在地法律法规。
- 切勿将车辆停放在变压器等电磁干扰较强的地方。
- 对于使用电子医疗设备及其他相关设备的人士，应向该设备制造商咨询无线电波对设备工作的影响情况，无线电波可能会对这类医疗设备的工作产生难以预料的影响。

▲ 警告

切勿加装或变更无线电设备，否则可能会造成某些电气系统故障。

保养提醒

定期的专业保养有利于保持车辆良好的运行状态，延长车辆的使用寿命。请您仔细阅读手册中的保养相关信息，并按照正确的保养要求进行保养，若您的车辆在恶劣环境中行驶，建议增加保养频次。若因未保养或保养不当导致车辆故障，可能会丧失车辆的质保权益。

安全注意事项

请遵循以下注意事项：

- 严禁自行拆装动力电池及相关高压部件。
- 严禁对动力电池进行挤压、刺穿等行为。
- 严禁私自对废旧动力电池进行处理和存放，如有需要请联系 AITO 用户中心。
- 禁止将儿童单独留在车内。

- 车辆行驶过程中，务必全程佩戴安全带，若有儿童乘坐时，应使用合适的儿童安全座椅。
- 遵守交通规则，避免超速、超载行驶。
- 请遵循危险、警告等各类安全提示信息。
- 为避免人身伤害，禁止触碰车辆任何高压部件，如高压电缆、高压插头、连接插头等。
- 车辆使用环境应无腐蚀性、爆炸性和破坏绝缘的气体或导电尘埃等。
- 为保证您的安全，车辆系统更新时，车辆必须处于安全状态并严格按照相关提示进行更新。

车联网提醒

- 基于法律法规要求，您车上的车联网卡需要进行实名登记。
- 车辆销售后，您需要将您的基础信息、车联网卡号、车辆识别码等传递至相关电信企业进行变更。
- 车辆过户、报废或更换含车联网卡的零部件，应同步办理车联网卡过户、注销手续。

提示

切勿私自拆除或破坏车联网模块。

车辆报废

按照国家相关法规要求，请到获得国家相关机构认证资质的企业进行报废，具体报废车辆的相关事宜请咨询 AITO 用户中心。

用车建议

在本章中，您可了解驾驶车辆时的注意事项及车辆日常养护，请仔细阅读本部分。

行车注意事项

行车前检查

为了您的行车安全，每次出行前需对车辆进行检查，行车检查有以下事项：

- 检查车辆周边有无障碍物。
- 检查车辆下方是否有异常积液（空调水为正常现象）。
- 检查雨刮系统是否正常工作。
- 检查轮胎情况及胎压是否正常。
- 检查车辆灯光系统是否正常，尤其是车辆外部车灯。
- 检查车窗是否清晰、后视镜视野是否良好。
- 检查座椅及安全带是否正常工作。
- 检查车辆续航里程，仪表指示灯是否有警告信息。
- 检查制动踏板及加速踏板是否正常工作。

长途驾驶

在开车长途驾驶之前请您务必注意以下事项：

- 为了保证您的出行安全，长途驾驶前请先检查车辆状态。
- 提前了解出行路线，确保车辆电量、油量充足。
- 途中休息时，您可以使用小憩模式功能来缓解长途驾驶的疲劳，避免疲劳驾驶。
- 长途旅行，带好水及必要的食物，及时补充能量。

夜间驾驶

夜间视野较短，当您在夜间驾驶车辆时，请您务必注意以下事项：

- 行车前要检查喇叭和车辆灯光系统是否正常。
- 注意观察前照灯照射范围的路面状况。
- 正确使用远近光灯。
- 请勿直视对向车辆的前照灯。
- 请使用转向灯向其他车辆提示您的行驶方向。
- 为了避免在紧急情况下，反应不及时导致与前车发生碰撞，请适当增加跟车距离。
- 尽量避免夜间超车，必须超车时，请您在确认周围及道路环境允许的情况下，再进行超车。
- 在视野受影响时，请谨慎低速行驶，注意观察周围及道路环境，紧急情况下随时准备制动。

家庭用车建议

儿童乘车

带儿童出行时，为保障儿童乘车安全，请您务必注意以下事项：

- 请勿将儿童单独留在车内。
- 禁止怀抱儿童乘车。
- 禁止让儿童站在车内、跪在座位上或将身体部分探出窗外。
- 12 周岁以下（或身高低于 1.5m）的儿童不宜在前排副驾驶位置乘车。
- 12 周岁以下（或身高低于 1.5m）的儿童乘车时，必须使用适合的儿童安全座椅。
- 儿童在后排乘坐时，建议开启车门儿童锁，避免儿童误开车门。
- 若您的车辆配备主驾头枕音响，您可在儿童休息时开启头枕私享模式，避免音乐、导航播报等吵醒儿童。

老人乘车

带老人出行时，为保障老人乘车安全，请您务必注意以下事项：

- 适度打开车窗或空调，以保持车内空气新鲜，可预防老人出现头痛、头晕等症状。
- 请勿将老人单独留在车内。
- 车辆遇到坑洼或者弯道请减速缓慢通过，避免产生大幅度的晃动，导致老人产生头晕、心慌等症状。
- 老人在后排乘坐时，建议开启车门儿童锁，避免老人误开车门。
- 若您的车辆配备主驾头枕音响，您可在老人休息时开启头枕私享模式，避免音乐、导航播报等吵醒老人。

宠物乘车

带宠物出行时，为保障宠物乘车安全，请您务必注意以下事项：

- 请勿将宠物单独留在车内。
- 行车时正确固定宠物，例如使用适当的宠物托架。
- 开门前先带好宠物，尤其是陌生地方，容易因为惊吓、好奇等原因，导致宠物跳车跑丢或被撞。
- 尽量避免全开车窗进行通风，并关闭宠物身边的车窗，以免宠物将头探出窗外发生意外。

日常养护技巧

座椅养护

对于车辆所配备的真皮座椅，您在日常中也要对其进行养护，请您务必注意以下事项：

- 远离热源，如离热源太近会导致皮革干裂。
- 请勿长时间在阳光下暴晒，避免皮革退色。
- 定期实施清洁保养，用半干的湿抹布抹去灰尘，保持干爽、整洁。
- 若座椅表面脏污，用多功能泡沫清洗剂少量清洗即可，保持皮面干燥。
- 坐在座椅上时避免身上的钥匙扣、衣服上的铁纽扣等接触座椅，以防划伤座椅。
- 防止液体等浸泡座椅。

轮胎养护

日常对轮胎进行保养，能提高轮胎的使用寿命，对轮胎日常养护您可以进行以下事项：

- 定期检查胎压，避免胎压过高或者过低，并按照车辆推荐胎压进行充气。
- 经常清除胎纹内杂物。
- 检查轮胎的磨损情况。
- 行车时应避开道路路肩和坑洞。

特殊场景用车

光滑或湿滑路面行驶

环氧地坪、金刚砂地坪、瓷砖路等光滑路面附着系数极低，尤其有水渍时附着系数更低甚至接近冰面，在光滑或湿滑路面行驶时，请注意以下事项：

- 车辆容易打滑，应减速慢行，避免急加速、急制动或急转方向盘等操作。
- 制动距离变长，应保持足够的车距并随时注意路面状况，以免发生追尾或碰撞等事故。
- 车辆容易失控，应谨慎超车，切勿盲目超车或超车过程中急加速。

雨天出行

遇风雨天行车时，您的视野可能受阻，请您务必注意以下事项：

- 确保车辆雨刮功能及雨刮片工作正常。
- 确保车辆灯光系统工作正常。
- 确保轮胎胎压正常。
- 确保车辆制动系统正常。
- 开启后雾灯，用以提醒后方交通参与者。
- 车辆行驶时，由于视野受阻，请您集中精神且缓慢行驶。

涉水驾驶

车辆涉水驾驶时，为避免车辆损坏或功能故障，请您务必注意以下事项：

- 涉水前应减速或停车观察水位，若水位高于车辆的离地间隙，请选择更换路线。
- 提前开启雨刮功能，缓慢驶入水面，车速过快可能会使车辆与水之间的冲击力过大，导致车辆损坏或功能故障，建议涉水行驶车速不超过 8km/h。
- 驶出水面后间歇踩下制动踏板，清除制动盘上水分确保制动系统能正常工作。
- 请勿长时间涉水驾驶，避免损坏车辆。

寒冷天气出行

寒冷天气出行，为避免出现交通事故和确保您舒适乘车，请您务必注意以下事项：

- 在寒冷天气下，您可以提前开启座椅加热功能。
- 选择合适的车辆模式。

- 确保轮胎胎压正常。
- 若行驶路段为结冰、雨雪路段，还应安装防滑链。
- 车辆行驶时及时开启前/后风挡玻璃除霜（后视镜除雾）功能。
- 车辆行驶时，请适当增加跟车距离，避免路面结冰易滑导致制动距离加长引发车辆碰撞。
- 车辆行驶时，请避免紧急制动，否则车辆可能因路面结冰而发生侧滑，导致车辆失控引发交通事故。
- 若路面结冰、积雪或低温雨雪等天气时，建议将车辆停放在平缓路段，如有必要请放置车轮挡块。

高温天气出行

高温天气出行时，为确保乘客舒适乘车，您可以进行以下操作：

- 上车前请开窗通风，挥发车内热空气。
- 有乘客乘坐时，及时开启座椅通风功能。
- 开启空调，在刚开启空调时应切换为外循环，先使车内热空气充分挥发，再切换为内循环，保持冷空气，快速降温。

高温天气充电

高温天气充电时，为避免充电时导致动力电池温度过高，请您务必注意以下事项：

- 请勿让车辆长时间暴晒或在高温环境下充电。
- 车辆充电应尽可能选择凉爽通风的环境。

高原环境用车

在高原山区行驶时，受地理条件、海拔不同等环境影响，车辆性能会有很大不同，请您注意以下事项：

- 准备高原反应所需的氧气、药物等装备。
- 车辆在上或下长坡道之前，请检查制动、转向、传动部分和车轮状态。
- 在进入高原之后要经常检查轮胎气压，必要时适当调低轮胎气压。
- 频繁的踩踏制动踏板进行制动，会导致制动液、制动盘和制动片温度升高，减弱制动性能严重情况下会导致制动失效。

- 由于高原环境影响，车辆续航里程可能缩短，应及时注意车辆状态。

车辆概览

在本章中，您可了解车辆部件位置，帮助您快速找到相关部件，请仔细阅读本部分。

外观简介

通过下图，您可以了解车辆外部部件。

外观图（一）

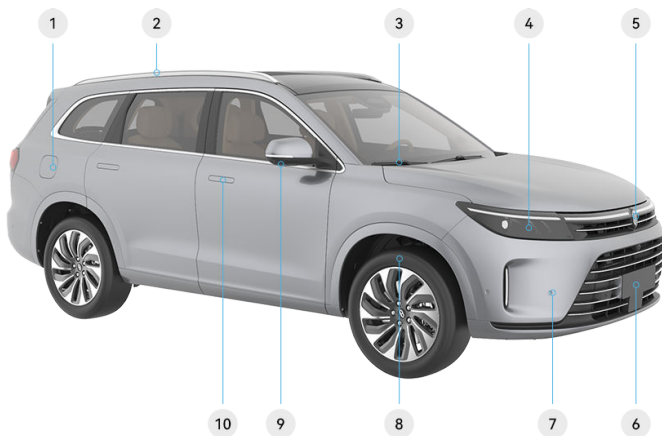

*画面仅供参考，请以产品实际为准

1 加油口盖板 (210 页)	6 车辆牌照位置
2 行李支撑架 (103 页)	7 超声波雷达
3 前风挡雨刮 (93 页)	8 轮胎 (230 页)
4 前照灯 (88 页)	9 全景环视摄像头 (142 页)
5 车标	10 车门外把手 (60 页)

外观图（二）



*画面仅供参考，请以产品实际为准

1 车外后视镜 (82 页)	4 全景环视摄像头 (142 页)
2 后雨刮喷嘴 (223 页)	5 后尾灯
3 后风挡雨刮 (93 页)	6 充电口盖板 (195 页)

内部简介

通过下图，您可以了解车辆内部的常用部件。

前非常用部件

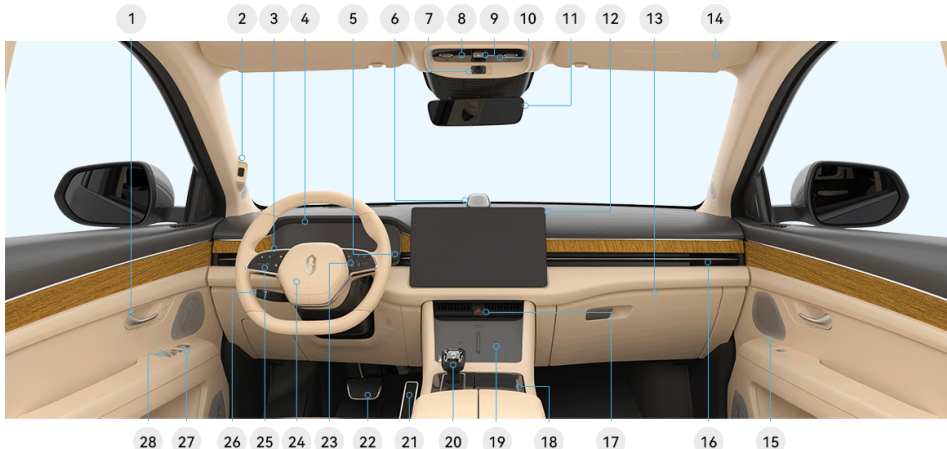

*画面仅供参考，请以产品实际为准

1 车门内把手 (62 页)	15 扬声器
2 3D 人脸识别摄像头	16 空调出风口
3 灯光控制拨杆 (88 页)	17 危险警告灯按键 (89 页)
4 仪表显示屏 (18 页)	18 杯托 (98 页)
5 雨刮洗涤控制拨杆 (93 页)	19 无线充电仓
6 扬声器	20 换挡操纵杆 (107 页)
7 车内摄像头	21 加速踏板
8 阅读灯开关 (91 页)	22 制动踏板
9 天窗开关 (68 页)	23 方向盘按键 (右) (80 页)
10 SOS 报警按键 (243 页)	24 喇叭开关 (81 页)
11 内后视镜 (83 页)	25 方向盘按键 (左) (80 页)
12 中控屏	26 巡航控制拨杆 (127 页)
13 手套箱 (98 页)	27 外后视镜调节按键 (82 页)
14 遮阳板 (103 页)	28 车窗按键 (67 页)

后非常用部件（五座版）



*画面仅供参考，请以产品实际为准

1 前排座椅靠背储物板 (99 页)	3 Type-C 接口 (96 页)
2 后控制面板 (35 页)	—

后非常用部件（六座版）



*画面仅供参考，请以产品实际为准

1 前排座椅靠背储物板 (99 页)	3 Type-C 接口 (96 页)
2 后控制面板 (35 页)	—

仪表显示屏

仪表显示屏简介

您在使用车辆时，仪表显示屏会显示车辆的运行参数及车辆状态，请您务必认真阅读这部分内容。



*画面仅供参考，请以产品实际为准

1 仪表显示屏左侧信息区域 (24 页)	9 总行驶里程
2 车辆状态信息区域	10 瞬时功率百分比
3 时间信息	11 车辆能源状态
4 挡位信息	12 车辆模式
5 车外温度	13 仪表显示屏中间信息区域 (24 页)
6 当前车速	14 油电综合续航里程
7 驾驶模式	15 纯电续航里程
8 仪表显示屏右侧信息区域 (24 页)	16 纯电续航里程

仪表指示灯

仪表指示灯通常有灯光类指示灯、故障类指示灯、警示类指示灯、功能类指示灯等。

五座版







*画面仅供参考，请以产品实际为准

六座版



*画面仅供参考，请以产品实际为准

图标	说明
	主驾安全带未系指示灯：此灯点亮，表示驾驶员安全带未系。此灯点亮的同时会伴随提示音，以提醒驾驶员及时系好安全带。
	副驾安全带未系指示灯：此灯点亮，表示前排乘客安全带未系。此灯点亮的同时会伴随提示音，以提醒前排乘客及时系好安全带。
	后排安全带未系指示灯：此灯点亮，表示后排有乘客安全带未系（L 表示后排左，M 表示后排中，R 表示后排右）。驾驶员应及时提醒后排乘客系好安全带（五座版）。
	后排安全带未系指示灯：此灯点亮，表示后排有乘客安全带未系（上方 L 表示第二排左，上方 R 表示第二排右，下方 L 表示第三排左，下方 R 表示第三排右）。驾驶员应及时提醒后排乘客系好安全带（六座版）。

	安全气囊指示灯：车辆上电时，此灯短暂闪烁后熄灭，这属于正常情况，表示安全气囊系统完成自检；若此灯持续点亮，表示安全气囊存在故障，请将车辆停放至安全位置并联系 AITO 用户中心。
	电子驻车指示灯：此灯闪烁，表示电子驻车功能正在工作中，若车辆处于坡道，请勿松开制动踏板，以免造成溜车风险，待指示灯长亮后再松开制动踏板；此灯点亮，表示电子驻车完成工作。
	机油压力低指示灯：此灯点亮，表示增程器机油压力过低，存在损坏增程器的风险，请将车辆停放至安全位置并联系 AITO 用户中心。
	冷却液温度高指示灯：此灯点亮，表示车辆冷却液温度过高，请将车辆停放至安全位置并联系 AITO 用户中心。
	驱动电机故障指示灯：此灯点亮，表示车辆驱动电机出现故障，存在车辆不能继续行驶的风险。请将车辆停放至安全位置并联系 AITO 用户中心。
	低压供电系统异常状态指示灯：此灯点亮，表示低压蓄电池充电系统存在故障，请先尝试启动车辆给低压蓄电池充电，若指示灯仍亮起，请将车辆停放至安全位置并联系 AITO 用户中心。
	动力电池故障指示灯：此灯点亮，表示车辆动力电池出现故障，请将车辆停放至安全位置并联系 AITO 用户中心。
	动力系统防盗指示灯：此灯点亮，动力系统防盗认证失败，车辆可以启动但是不能挂入行驶挡位。请检查车辆钥匙是否在车内，若钥匙在车内，请重新踩踏制动踏板使车辆重新识别钥匙以熄灭此灯，若指示灯仍亮起，请立即联系 AITO 用户中心。
	动力系统故障指示灯：此灯点亮，表示车辆动力系统出现故障，请将车辆停放至安全位置并联系 AITO 用户中心。
	充电线连接指示灯：此灯点亮，表示充电枪已连接。
	制动系统故障指示灯：此灯点亮，表示制动系统存在故障或制动液位低，存在制动失灵风险。为防止发生交通事故，请将车辆停放至安全位置并联系 AITO 用户中心。
	此灯点亮，表示系统已识别到道路上的限速标识。其中 N 以实际显示数字为准。
	后雾灯指示灯：开启后雾灯时，此灯点亮。
	胎压报警指示灯：此灯闪烁，表示胎压监控系统存在故障；此灯点亮，表示某个轮胎压力超出正常范围或轮胎温度过高，具体参数请参阅胎压监测系统（120 页）。如遇以上两种情况，请将车辆停放至安全位置并联系 AITO 用户中心。
	OBD 故障指示灯：车门打开或关闭车辆电源后短踩制动踏板时，此指示灯点亮，长踩制动踏板后指示灯熄灭；若指示灯仍持续点亮，可能发生跟排放相关的零部件故障，或者 OBD 系统本身故障，请将车辆停放至安全位置并联系 AITO 用户中心。

	冷却液位低指示灯：此灯点亮，表示车辆冷却液液位过低，存在损坏增压器的风险，请将车辆停放至安全位置并联系 AITO 用户中心。
	功率受限指示灯：此灯点亮，车辆功率和加速受限。请将车辆停放至安全位置并联系 AITO 用户中心。
	动力电池电量低指示灯：此灯点亮，表示动力电池电量低，请及时给动力电池充电，若继续行驶会影响车辆性能及动力电池使用寿命。
	充电状态指示灯：此灯点亮，表示车辆处于充电状态。
	燃油不足指示灯：此灯点亮，表示燃油即将耗尽，请尽快添加；此灯闪烁，表示油量传感器出现故障，请将车辆停放至安全位置并联系 AITO 用户中心。
	制动系统故障指示灯：此灯点亮，表示制动系统存在故障（除红色指示灯描述的制动系统故障外），存在制动失灵的风险。为防止发生交通事故，请将车辆停放至安全位置并联系 AITO 用户中心。
	电子驻车制动器故障指示灯：此灯点亮，表示电子驻车制动器存在故障，若车辆在坡道上，则存在溜车的风险。为防止发生交通事故，请将车辆停放至安全位置并联系 AITO 用户中心。
	防抱死制动系统故障指示灯：此灯点亮，表示防抱死制动系统存在故障，踩下制动踏板，车辆存在打滑、侧翻等风险。为防止发生交通事故，请将车辆停放至安全位置并联系 AITO 用户中心。
	电子制动力分配系统故障指示灯：此灯点亮，表示电子制动力分配系统存在故障，踩下制动踏板，车辆存在打滑、侧翻等风险。为防止发生交通事故，请将车辆停放至安全位置并联系 AITO 用户中心。
EPS	电动助力转向指示灯：此灯点亮或闪烁，表示车辆转向系统存在故障。为防止发生交通事故，请将车辆停放至安全位置并联系 AITO 用户中心。
	车身稳定性系统指示灯：此灯闪烁，表示车身稳定性系统正在工作；此灯点亮，表示车身稳定性系统存在故障，请将车辆停放至安全位置并联系 AITO 用户中心。
	车身稳定性系统功能关闭指示灯：此灯点亮，表示车身稳定性系统已关闭。关闭后，车辆在紧急转弯、紧急加速、紧急制动等突发情况时可能存在车轮打滑的风险。为防止发生交通事故，此功能不可随意关闭。
	前方碰撞预警功能关闭指示灯：当关闭前方碰撞预警功能时，此灯点亮。此时车辆检测到前方有障碍物后不会发出碰撞预警提示。为防止发生交通事故，此功能不可随意关闭。
	辅助紧急制动功能关闭指示灯：当辅助紧急制动功能关闭时，此灯点亮。此时车辆检测到碰撞风险后不会辅助进行紧急制动。为防止发生交通事故，此功能不可随意关闭。
	近光灯指示灯：开启近光灯时，此灯点亮。
	位置灯指示灯：开启位置灯时，此灯点亮。

	左转向指示灯：开启左转向灯时，此灯点亮并伴随转向提示音。
	右转向指示灯：开启右转向灯时，此灯点亮并伴随转向提示音。
	危险警告灯：开启危险警告灯时，此灯点亮并伴随提示音；车速大于 50km/h 时紧急制动，车身稳定性系统工作时，此灯点亮并伴随提示音。
READY	READY 指示灯：此灯点亮，表示车辆已准备就绪，可以行驶。
	自动驻车工作指示灯：此灯点亮，表示正在使用自动驻车功能。
	陡坡缓降工作指示灯：此灯点亮，表示正在使用陡坡缓降功能。
	预约充电指示灯：预约充电设置成功后点亮该指示灯。
	远光灯指示灯：开启远光灯时，此灯点亮。
	此灯点亮，表示智能远光灯功能已激活。
	此灯点亮，表示 ACC 自适应巡航辅助功能已激活。其中 N 为巡航时的目标车速，以实际显示数字为准。
	此灯点亮，表示 TJA 车道巡航辅助功能已激活；此灯闪烁，表示 TJA 车道巡航辅助功能处于待机状态。
	自动驻车开启指示灯：此灯点亮，表示已开启自动驻车功能。
	陡坡缓降开启指示灯：此灯点亮，表示已开启陡坡缓降功能。
	此灯点亮，表示 TJA 车道巡航辅助功能已满足激活条件但未激活。
	此灯点亮，表示智能远光灯功能未激活。
	此灯点亮，表示 ACC 自适应巡航辅助功能已满足激活条件但未激活；其中 N 以实际显示数字为准。
	此灯点亮，表示驾驶模式为节能模式。
	此灯点亮，表示驾驶模式为舒适模式。
	此灯点亮，表示驾驶模式为运动模式。

	此灯点亮，表示驾驶模式为个性化模式。
	此灯点亮，表示路面辅助模式为湿滑模式。
	此灯点亮，表示路面辅助模式为雪地模式。
	此灯点亮，表示车辆模式为智能模式。
	此灯点亮，表示车辆模式为燃油优先模式。
	此灯点亮，表示车辆模式为纯电优先模式。
	此灯点亮，表示车辆模式为强制纯电模式。

① 提示

表中黑色图标会根据仪表显示屏中的背景变换黑白两种图标颜色。

仪表显示屏设置

您可以通过仪表显示屏查看车辆的参数信息、导航信息、里程信息等。

仪表显示屏左侧信息区域

上/下拨动方向盘上的切换键（80页）可以设置仪表显示屏左侧信息区域，设置您想查看的信息，包括导航信息、里程信息、功率曲线、能量流动、胎压信息。

• 导航信息

使用导航功能后，仪表显示屏左侧信息区域显示以下界面。



*画面仅供参考，请以产品实际为准

提示

- 若自定义按键为地图可短按方向盘自定义键，导航信息会在仪表显示屏全屏显示。
- 导航信息仅支持显示“Petal Maps”的导航信息。

• 里程信息

时长：本次行驶时间。

距离：本次行驶里程。

均速：本次驾驶车辆的平均速度。

电耗：当前平均电耗。

油耗：当前平均油耗。



*画面仅供参考，请以产品实际为准

• 功率曲线

动力输出为蓝色，能量回收为绿色。

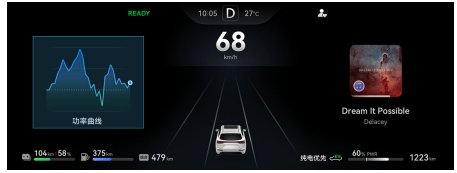

*画面仅供参考，请以产品实际为准

• 能量流动

- 动力电池到驱动电机，输出为蓝色，回收为绿色。
- 增程器到动力电池，输出为橙色。



*画面仅供参考，请以产品实际为准

• 胎压信息



*画面仅供参考，请以产品实际为准

仪表显示屏中间信息区域

仪表显示屏中间信息区域根据使用的辅助驾驶功能显示相关信息。



*画面仅供参考，请以产品实际为准

仪表显示屏右侧信息区域

仪表显示屏右侧信息区域显示电话信息、音乐信息，告警信息等。



*画面仅供参考，请以产品实际为准

瞬时功率百分比

表示当前输出动力或能量回收时的瞬时功率与最大功率的百分比：

- 瞬时功率百分比 0%~80% 时，显示为蓝色（浅色模式）/白色（深色模式）能量条，表示动力系统输出动力。
- 瞬时功率百分比在 80%~100% 时，显示为红色能量条，表示动力系统输出动力。
- 瞬时功率百分比小于 0% 时，显示为绿色能量条，表示制动系统能量回收。



*画面仅供参考，请以产品实际为准

抬头显示

若您的车辆已选装抬头显示（Head-Up Display，简称为 HUD），该系统位于驾驶员前方的仪表台处。开启功能后，驾驶员无需低头，就能在前风挡玻璃上看到车辆的当前车速、导航等信息。

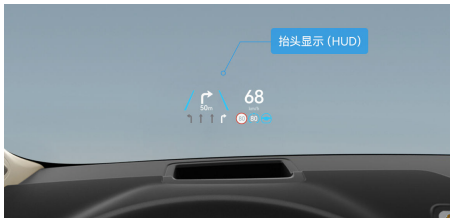

*画面仅供参考，请以产品实际为准

提示

- 驾驶前请检查并确认抬头显示影像的位置和亮度不会妨碍安全驾驶。
- 抬头显示仅支持显示系统自带地图的导航信息。

开启或关闭抬头显示

抬头显示（HUD）默认开启。

您可以通过以下方式开启或关闭抬头显示：

方法

- 从中控屏顶部向下滑出**控制中心**，将**抬头显示快捷开关**添加到**控制中心**，保存后即可点击  开启或关闭**抬头显示**。
- 在中控屏进入**设置 > 显示 > 高级显示设置**，开启或关闭**抬头显示**开关。
- 唤醒智慧语音，说出您的指令，如：“关闭抬头显示”。

自动调节 HUD 高度

HUD 高度自动调节开关默认开启。

方法

1. 在中控屏进入**设置 > 显示 > 高级显示设置**，确认**自动开关**已开启。
2. 车辆在 P 挡时，调节座椅后，踩下刹车踏板，并目视前方，HUD 高度将自动调节至合适位置。

您也可以唤醒智慧语音，说出您的指令，如：**HUD 高度自适应**。

人工调节 HUD 亮度和高度

您可以通过以下方式设置抬头显示：

方法

- 唤醒智慧语音，说出您的指令，如：“抬头显示调亮”、“HUD 高一点”。
- 从中控屏顶部下滑出**控制中心**，点击抬头显示设置卡片进入设置界面。
- 在中控屏进入**设置 > 显示 > 高级显示设置**，点击**抬头显示**进入设置界面。



*画面仅供参考，请以产品实际为准

您可以通过同步调节座椅高度和抬头显示的高度，改善抬头显示的清晰度。

提示

带有偏光的太阳镜会导致抬头显示看起来不清楚，请调节抬头显示亮度或取下太阳镜。

清洁和使用注意

请使用清洁干燥的微纤维布轻轻擦拭抬头显示投影仪区域，如有不易擦净的污渍，可将微纤维布略微浸湿再擦拭。

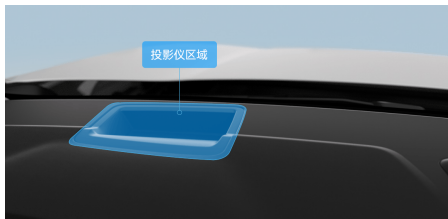

*画面仅供参考，请以产品实际为准

注意

- 请勿在抬头显示投影仪附近放置任何盛有液体的容器，如果液体进入投影仪区域，可能会导致电气故障。
- 请勿在抬头显示投影仪或风挡玻璃投影区域上放置任何物品和贴纸，否则可能会中断抬头显示指示。

⚠ 注意

- 请勿触摸抬头显示投影仪内部或向投影仪内部投掷边缘尖锐的物体，否则可能会导致机械故障。

中控屏

中控屏简介

车辆中控屏搭载 Harmony OS 操作系统，为不同设备的智能化、互联与协同提供了统一的语言。

使用中控屏，您可以便捷地对车辆进行设置、功能操作和信息查看等，也可以根据自己的喜好使用中控屏来自定义车辆的状态，享受舒适的驾乘体验。



*画面仅供参考，请以产品实际为准

1 状态栏 (29 页)	显示个人账号登录信息、车辆通知和状态等。
2 快捷栏 (30 页)	快捷直达应用或服务，左右滑动查看，可自定义添加高频使用的应用或服务卡片。
3 工具栏 (31 页)	Home 键、前除霜、主副驾空调与座椅调节、内外循环、音量。

警告

驾驶员必须始终把注意道路和交通状况放到第一位。为确保车辆驾乘人员和其他道路使用者的安全，建议驾驶员不要在车辆行驶过程中使用中控屏。

提示

请勿使用尖锐物体操作中控屏，否则会对屏幕造成不可修复的损伤。

状态栏

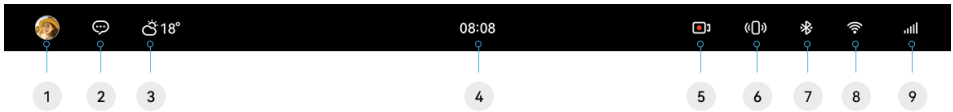

*画面仅供参考，请以产品实际为准

1 账号 (146 页)	进入个人中心或唤起用户登录。
2 通知	进入通知中心，可查看应用消息等。
3 天气	显示当日的天气与温度。
4 时间	显示时间，点击进入屏幕保护界面。
5 行车记录仪 (117 页)	进入行车记录仪功能界面，可查看行车记录。
6 手机无线充电	无线充电开关，可查看设备当前的充电状态。
7 蓝牙 (164 页)	查看蓝牙开启或关闭状态。 <ul style="list-style-type: none"> 显示已配对的设备。 点击更多蓝牙设置，可开启或关闭蓝牙开关，查看已连接设备、可用设备等。
8 WLAN (164 页)	查看 WLAN 信号。 <ul style="list-style-type: none"> WLAN 网络开关。 点击更多 WLAN 设置，可查看已连接 WLAN、可用 WLAN 列表。
9 信号	查看车辆移动网络信号情况，点击可查询娱乐流量。

快捷栏

您可以在任意应用界面底部向上滑出快捷栏（Smart Dock），快速直达常用的应用或服务。

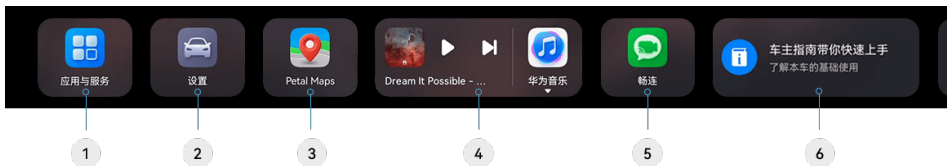

*画面仅供参考，请以产品实际为准

1 应用与服务 (161 页)	进入应用中心与服务中心，可查看、使用全部的应用和服务卡片。
2 设置	进入车辆设置，可对车灯、门锁、驾驶模式等进行设置。
3 地图 (149 页)	进入导航界面，可搜索、查看详细的导航信息。
4 音频卡片	播放、暂停和切换音乐，点击卡片进入应用，点击应用图标可快速切换音频应用。
5 畅连 (152 页)	进入畅连，可在车上与华为手机、平板、智慧屏接打音视频通话。
6 小艺建议 (173 页)	根据您的使用习惯，主动为您动态推荐服务。

方法

切换显隐状态：

从屏幕底部上滑，可滑出快捷栏；在快捷栏区域下滑，即可隐藏。

自定义快捷栏：

您可以通过以下方式，自定义快捷栏里高频使用的服务卡片或应用：

- 在快捷栏长按任意卡片进入编辑状态，添加、删除、移动卡片（部分常驻卡片不可删除）。
- 在中控屏进入 **应用与服务 > 应用中心/服务中心**，长按服务卡片或应用，拖拽至快捷栏即可添加。
- 在中控屏进入 **应用与服务 > 应用中心/服务中心**，长按服务卡片或应用，选择**添加到快捷栏**。在**所有服务**中点击白，可以选择不同尺寸、功能的服务卡片添加到快捷栏。

工具栏

您可以在中控屏底部的工具栏便捷地调节空调温度、音量等，还可以在工具栏添加自定义应用按钮，便捷地操控您的常用功能。





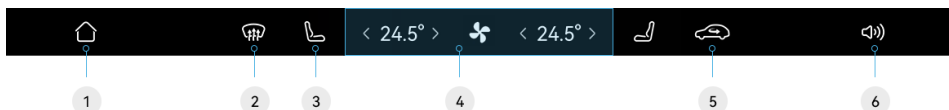

*画面仅供参考，请以产品实际为准

- 长按工具栏空白处(除 Home、空调外)，将出现工具栏应用待选区，您可进行如下任一操作：
 - 长按并拖动快捷按钮调整位置。
 - 点击带有 $+$ 的快捷按钮，该快捷按钮将显示在工具栏。
 - 点击带有 $-$ 的快捷按钮，可将快捷按钮从工具栏移除，移除的快捷按钮将出现在工具栏应用待选区。
- 点击如下图标，执行对应操作：



*画面仅供参考，请以产品实际为准

1 Home 键	返回中控屏桌面，长按可进入多任务管理。
2 前除霜	点击开启前挡风玻璃吹风，出风温度默认与主驾侧一致挡。
3 座椅	点击进入座椅调节界面，开启或调节座椅加热、通风与按摩功能。
4 空调 (84 页)	点击或横滑主副驾温度显示区域，快捷调节座舱内温度；长按主驾侧温度后，选择 同步 可将温度同步到副驾侧；点击 ✪ 进入空调调节界面，左右滑动 ✪ 可调节风力大小。

<p>5 内外循环</p>	<p>显示当前空气内循环、自动内循环、自动外循环、外循环模式。在自动循环模式下，系统会根据环境自动控制内外循环，当系统检测到车外空气质量差、进入隧道等场景时，会自动切换内循环保证车内空气质量。</p>
<p>6 音量</p>	<p>点击后可调节当前系统正在播放的音频音量大小；也可点击，分别调节媒体、智慧语音、导航、通话的音量大小。</p>

控制中心

将您常用的车辆控制快捷开关、驾驶模式切换、智能家居设备开关等，集合到控制中心，让您操控车辆更便捷。

打开快捷开关

方法

从中控屏顶部下滑出**控制中心**：



*画面仅供参考，请以产品实际为准

- 点击驾驶模式卡片中的车模或下方按钮，快速切换节能、舒适和运动等模式。
- 点击快捷开关，开启、关闭或切换功能（部分功能需在车外关闭，如：充电口）。

自定义快捷开关

1. 在控制中心界面，点击**自定义**，您可进行如下任一操作：
 - 长按并拖动快捷开关调整位置。
 - 点击**+**，快捷开关将显示在控制中心。
 - 点击**-**，可隐藏快捷开关。
2. 点击**保存**。

智能设备

您可以在车上远程控制家里的空调、灯等智能家居设备，或一键执行自定义的智能生活场景，请参阅车家互联（190页）。

导航分屏

在导航过程中，使用**音乐**、**畅连**、**车主指南**等应用时，无需退出导航，中控屏将自动分屏，同时显示导航和应用界面。

方法

开启导航：具体请参阅地图与导航（149页）。

进入分屏：在导航开启状态下，在中控屏点击**音乐**、**车主指南**等应用，即可自动进入分屏。

调换窗口顺序：在分屏界面三指横滑或点击界

面中间的**▮**，可调换窗口左右顺序。

退出分屏：分屏状态下，点击导航窗口内**全屏**，或在音乐等应用界面边缘向内滑动，即可回到全屏导航。

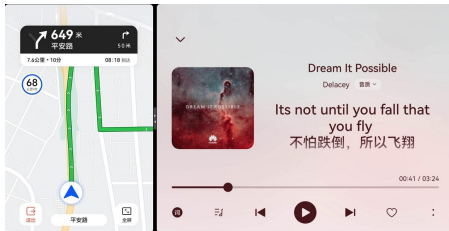

*画面仅供参考，请以产品实际为准

警告

为保证行车安全，驾驶员请勿在驾驶过程中操作及设置中控屏，如需操作请驻车并确保环境安全。

提示

在导航过程中，使用支持**超级桌面**的手机应用，中控屏也将自动分屏（请确保应用、华为手机、中控屏已升级至支持的版本，具体请参阅超级桌面（184页））。

截屏和录屏

当您想保留看到的画面时，使用**截图**或**屏幕录制**功能，即可截取想留存的中控屏画面，在**屏幕录制**过程中，可选择打开麦克风录入人声和环境音。

截图

从中控屏顶部向下滑出**控制中心**，点击**截图**，截图结果以弹窗的形式出现。

提示

如果控制中心里没有**截图**，请先将**截图**快捷开关添加到**控制中心**（请参阅**控制中心**自定义快捷开关）。

屏幕录制

从中控屏顶部向下滑出**控制中心**，点击**屏幕录制**。点击**关闭麦克风**，点击**开启麦克风**，点击**结束录制**。



*画面仅供参考，请以产品实际为准

提示

- 如果控制中心里没有**屏幕录制**，请先将**屏幕录制快捷开关**添加到**控制中心**（请参阅**控制中心自定义快捷开关**）。
- 如果无法开启麦克风，请先关闭**语音唤醒**（请参阅**开启智慧语音（172页）**）。

查看与分享结果

方法

在中控屏进入**应用与服务 > 应用中心 > 图库**，点击图片或视频，即可查看截图或录屏，点击，可以分享（156页）给家人朋友。

多任务管理

通过多任务中心，您可以快速查看、进入、关闭最近任务，无需返回桌面进行应用切换，同屏操作更便捷。

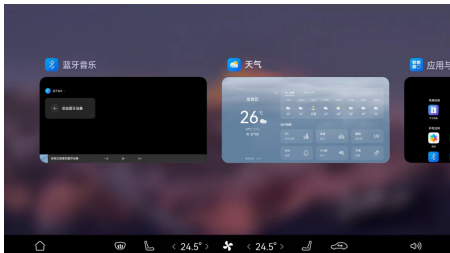

*画面仅供参考，请以产品实际为准

方法

在中控屏底部工具栏长按, 进入多任务中心。

查看最近任务：左右滑动任务卡片。

进入任务：点击任务卡片。

关闭任务：上滑任务卡片。

提示

关闭进行中的导航任务会影响驾驶，请谨慎操作。

后控制面板

用于后排乘客自主调节后排空调的温度、风向等。

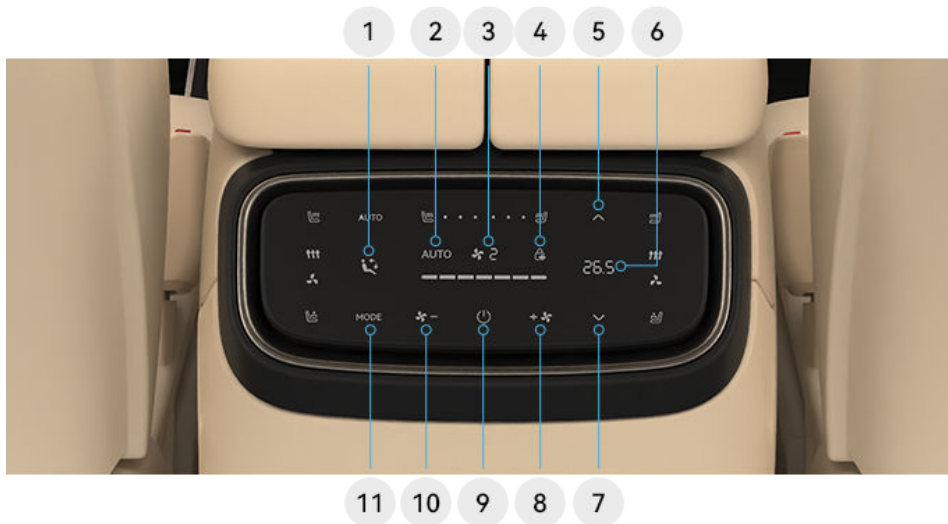

*画面仅供参考，请以产品实际为准

1	后空调出风模式显示。
2	后排自动空调开启。
3	后空调风量挡位显示。
4	此图标点亮，表明已通过中控屏开启后控制面板儿童锁，后控制面板被锁定。
5	后空调温度加按键。
6	后空调温度显示。
7	后空调温度减按键。
8	后空调吹风强度加按键。
9	后空调开关。
10	后空调吹风强度减按键。
11	后空调出风模式切换按键。

驾驶安全

在本章中，您可了解安全带和儿童安全座椅的使用及注意事项，请仔细阅读本部分。

正确的驾驶坐姿

为了您和乘员能够安全、舒适的到达目的地，驾驶前请保持正确坐姿并正确使用头枕和安全带。



*画面仅供参考，请以产品实际为准

④ 方法

请从以下方面进行正确的驾驶坐姿调整：

- 端正坐好，双脚放在地板上，座椅靠背倾斜角度不宜超过 30° 。
- 确保可以轻松地踩到踏板，握方向盘时手臂稍微弯曲，胸部与安全气囊罩壳的中心应至少保留 25cm 的距离。
- 把安全带斜跨部分放置在颈部和肩部之间，安全带的横跨部分应绕过髋部，而非腹部。

⚠ 警告

- 行车期间调整座椅可能导致座椅意外移动，车辆可能失控，存在事故危险，只能在停车时调整驾驶员座椅。
- 驾驶车辆时，不得有穿拖鞋、穿高跟鞋、赤脚或手持电话进行通话等妨碍安全驾驶的行为。

安全带

正确佩戴安全带

正确佩戴安全带可以在发生事故时大幅度减轻车内人员受到的伤害，车内各座椅都配有三点式安全带。

佩戴安全带

④ 方法

1. 将座椅调整至合适位置。
2. 缓慢地拉出安全带，使安全带斜跨部分放置在颈部与肩部之间，安全带横跨部分应绕过髋部。
3. 将安全带锁舌插入锁扣，直到发出“咔嗒”声。

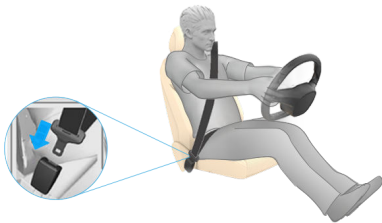

*画面仅供参考，请以产品实际为准

4. 拉动安全带，以此检查安全带是否在锁扣中牢固卡住。

⚠ 警告

- 切勿在安全带与身体之间放置其他物品。
- 请保持安全带锁扣内的清洁，及时清除锁扣内的异物，否则安全带可能无法正常锁止，影响驾驶安全。

妊娠期间佩戴安全带

④ 方法

安全带同样适用于孕妇，安全带需均匀平贴通过胸部且安全带横跨部分应尽可能低的平贴在髋部前面。



*画面仅供参考，请以产品实际为准

⚠ 警告

- 乘坐时严禁将安全带向上移动，安全带须拉紧，防止松垮并确保其牢固贴身无扭曲，具体指导请向医生咨询。
- 随着孕期增长，您应调节座椅和方向盘，以便更容易保持对车辆的控制（这意味着您必须能够轻松地操作踏板和方向盘）。
- 孕妇在乘坐车辆时，应尽量在第二排座椅乘坐，避免事故发生时气囊装置对腹部造成二次伤害。

调节安全带

前排安全带可上下调节，请根据实际驾乘人员的身高，适当调节安全带。

④ 方法

- 向下调节时，按住调节按钮，向下调节至合适位置，松开调节按钮，上下移动确保锁止到位。



*画面仅供参考，请以产品实际为准

- 向上调节时，无需按住调节按钮，可直接将安全带调节至合适位置。



*画面仅供参考，请以产品实际为准

警告

- 请将安全带高度调节至合适位置，否则在发生紧急状况时，安全带不能充分发挥作用。
- 若安全带调节装置损坏，请及时前往AITO 用户中心进行更换。

提示

调节完成后，向下拉动安全带，确保安全带高度调节装置锁止到位。

检查安全带

安全带属于重要安全部件，请每次行车前按照以下步骤对安全带进行检查。

方法

- 检查安全带是否存在磨损、割伤等异常情况。
- 将安全带锁舌插入安全带锁扣，拉动安全带，检查安全带锁扣固定情况，确保安全带处于正常工作状态。
- 快速拉动安全带，检查安全带卷收器是否正常锁止；解锁安全带，检查安全带是否正常缩回。

警告

若安全带存在异常现象，请及时联系 AITO 用户中心。

解锁安全带

在确保安全的前提下可解锁安全带。

方法

1. 按下安全带锁扣按键，安全带将会自动缩回。

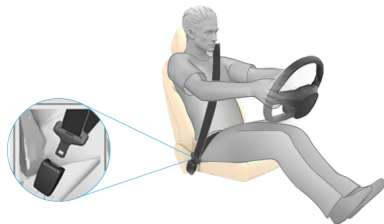

*画面仅供参考，请以产品实际为准

2. 如果安全带未完全缩回，应手动使其缩回，请勿使安全带处于松垮状态。

注意

松开安全带前请握住安全带，以防止安全带缩回速度过快造成人员受伤或损坏车辆。

安全带注意事项

请严格遵循以下警告信息，否则可能导致人员伤亡和车辆损伤。

危险

- 确保正确佩戴安全带，如果发生事故，安全带佩戴不当会增加受伤或死亡的风险。
- 请勿擅自更改、拆卸安全带，否则可能会影响安全带对您的保护作用。
- 切勿在安全带与人体之间放置坚硬、易碎、尖锐等物品，如钥匙、眼镜、钢笔等，安全带在这些物件上所产生的压力可能会导致受伤。
- 每条安全带仅供车内一位乘客使用，请勿多人（包括儿童）共用一条安全带。
- 任何一次碰撞后，都应到 AITO 用户中心检查包括卷收器在内的安全带总成。
- 安全带若有毛边、损坏时，必须及时更换。

安全带未系提醒

安全带未系警示系统用于提醒车内乘员，在行车前应系好各自的安全带。

- 当驾驶员或乘员未系安全带时，仪表显示屏将会点亮安全带未系指示灯，并在仪表显示屏显示安全带未系位置。



*画面仅供参考，请以产品实际为准

- 当车辆启动后，行驶速度达到 10km/h 时，如驾驶员或乘员还未佩戴安全带，安全带未系警示系统会发出声音警告信号，提示音持续 90s 后停止，但仪表显示屏会持续点亮安全带未系指示灯。

提示

当佩戴好安全带后，提示音停止，仪表显示屏中的安全带未系指示灯熄灭。

开启或关闭后座安全带提示音

方法

在中控屏进入 **设置 > 声音 > 提示音**，点击**后座安全带提示音**开启或关闭后座安全带提示音功能。



*画面仅供参考，请以产品实际为准

提示

开启此功能后，若行驶过程中后排乘客未系安全带，安全带未系警示系统会发出提示音来提醒乘客佩戴安全带。

安全气囊

安全气囊简介

安全气囊是一种被动式辅助保护系统，与安全带配合使用，为乘员提供附加保护。车辆安全气囊安装位置，如下图所示：

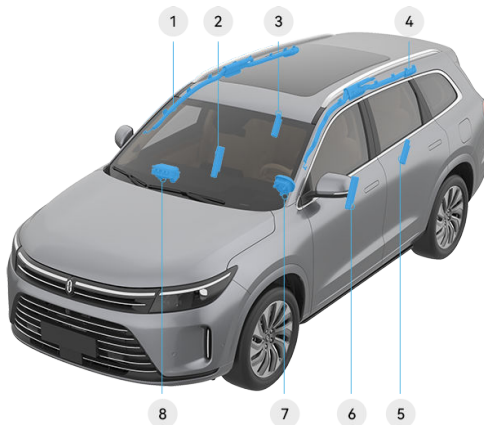

*画面仅供参考，请以产品实际为准

1 右侧帘式气囊	5 第二排座椅侧气囊（左）
2 副驾驶员座椅侧气囊	6 驾驶员座椅侧气囊
3 第二排座椅侧气囊（右）	7 驾驶员正面气囊
4 左侧帘式气囊	8 副驾驶员正面气囊

安全气囊展开条件

在正面或侧面发生事故或翻车时，安全气囊可能会展开。

⚠ 警告

如果安全气囊展开：

- 安全气囊系统只能提供一次事故防护功能，如果安全气囊已触发，则必须更换安全气囊系统部件。
- 安全气囊展开后，请勿驾驶车辆，请立即联系 AITO 用户中心，更换车辆安全气囊部件。
- 车辆发生任何碰撞之后，都应让 AITO 用户中心检查安全气囊及安装区域是否出现损伤。

安全气囊展开的影响

只有在车辆启动的情况下，安全气囊系统才会工作。当车辆发生严重碰撞事故时，安全气囊系统与安全带同时为车内人员进行保护，从而减轻受伤的程度与风险。

正面安全气囊

驾驶员正面安全气囊安装在方向盘中心内，乘客侧正面安全气囊安装在手套箱上方，仪表板上标有 AIRBAG 字样；当车辆受到猛烈撞击时，正面安全气囊保护驾驶员和前排乘客的头部、胸部。



*画面仅供参考，请以产品实际为准

正面安全气囊展开



*画面仅供参考，请以产品实际为准

座椅侧气囊

座椅侧气囊安装在前排座椅和第二排座椅外侧，座椅外侧标有 AIRBAG 字样；当车辆受到猛烈撞击时，座椅侧气囊保护前排和第二排乘员肩部和髋部，尽可能减少伤害。



*画面仅供参考，请以产品实际为准

座椅侧气囊展开



*画面仅供参考，请以产品实际为准

帘式气囊

帘式气囊沿车顶两侧安装，饰板标记有 AIRBAG 字样，当车辆受到猛烈撞击时，帘式气囊保护驾驶员和乘客的头部。



*画面仅供参考，请以产品实际为准

帘式气囊展开



*画面仅供参考，请以产品实际为准

警告

- 禁止擅自拆卸安全气囊，否则发生事故时，安全气囊可能不会弹出。
- 切勿在座椅靠背上使用座椅套，座椅套可能会干扰座椅侧安全气囊的展开，导致气囊无法起到正确的保护，有受伤或生命危险。
- 请勿在 AIRBAG 字样附近区域安装和放置任何物品（杯托、盒架、贴纸等），否则安全气囊展开，这些物品可能会导致人员伤亡。

安全气囊展开车辆伴随的动作

- 危险警告灯打开。
- 拨打 SOS 紧急救援（243 页）。
- 车门解锁。
- 车辆高压断电。
- 供油系统停止工作。

车辆发生严重事故可能导致车辆供电或网络异常，以上动作可能无法执行。请参阅车外解锁与锁定（60 页）内的应急解锁车门进行脱困。

提示

紧急情况下，可采取破窗的方法脱困。

安全气囊可能不会展开的情况

在很多类型的事故中，如车辆受到后部碰撞、侧面碰撞、斜面碰撞、翻车事故等，安全气囊可能不会展开。

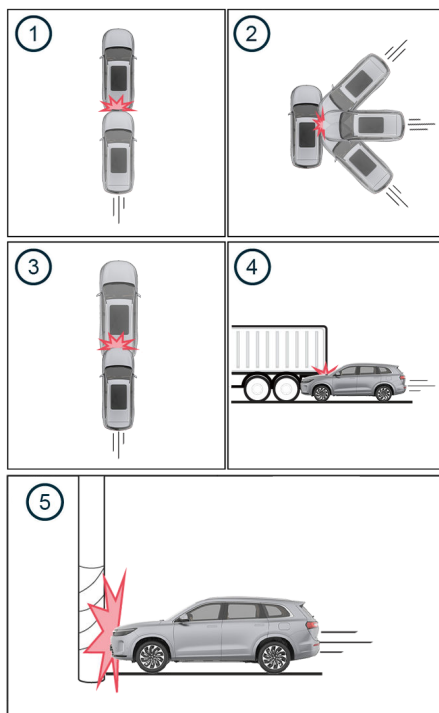

*画面仅供参考，请以产品实际为准

- 1 被追尾时，安全气囊可能不会展开。
- 2 发生侧面碰撞时，由于碰撞角度影响，加速度未达到安全气囊传感器触发条件，安全气囊可能不会展开。
- 3 两辆相对速度较低的车辆追尾时，如果减速度未达到安全气囊传感器触发条件，安全气囊可能不会展开。

- 4 车辆与集装箱货车碰撞或钻入大车下方，但是碰撞力并未达到安全气囊传感器触发条件，安全气囊可能不会展开。
- 5 车辆与柱形物体、树木碰撞或冲入柔性物体（如雪堆、灌木丛等）但是碰撞力并未达到安全气囊传感器触发条件，安全气囊可能不会展开。

安全气囊指示灯

您可以通过仪表显示屏中的安全气囊指示灯了解安全气囊系统是否存在故障。

图示为安全气囊指示灯在仪表显示屏中点亮的位置及样式。



*画面仅供参考，请以产品实际为准

提示

正常情况下，车辆启动后安全气囊指示灯会点亮几秒然后熄灭。若该灯持续点亮或闪烁，说明安全气囊系统存在故障，请停止继续驾驶车辆，将车辆停放至安全位置并联系AITO用户中心。

汽车事件数据记录系统

车辆配备了汽车事件数据记录系统（Event Data Recorder，简称为 EDR），其功能是在车辆发生某些碰撞或可能发生碰撞事件时记录车辆系统的运行数据（时长 5s 或更短），便于车辆事件还原，事件记录系统会记录车辆碰撞前、碰撞时、碰撞后三个阶段中车辆运行的关键数据（车辆加速度、车辆识别代码、车辆速度、制动踏板状态等）。因事件严重程度和类型的不同，EDR 可能不全部记录事件数据。

车辆 EDR 记录的数据：

- **车辆速度、行车制动，开启或关闭、横摆角速度、防抱死制动系统状态、电子稳定性控制系统状态、牵引力控制系统状态：**EDR 通过总线读取从 ESP 控制器所获取。
- **驾驶员安全带状态、前排乘客安全带状态：**EDR 通过总线读取从 IC 控制器所获取的驾驶员安全带信号。
- **加速踏板位置、全开位置的百分比、档位：**EDR 通过总线读取从 VCU1 控制器所获取的制动踏板位置信号。
- **事件前同步计时时间、事件中上电周期、读取时上电周期、事件数据记录完整状态、本次事件距离上次事件的时间间隔、车辆识别代码、 T_{end} ：**EDR 控制器自行获取。
- **记录 EDR 数据的 ECU 硬件编号、记录 EDR 数据的 ECU 序列号、记录 EDR 数据的 ECU 软件编号：**EDR 控制器自行获取。
- **驾驶员安全带预紧装置展开时间、驾驶员正面气囊展开时间（第一阶段）、驾驶员侧面气囊展开时间、驾驶员侧面气帘展开时间、前排乘客安全带预紧装置展开时间、前排乘客正面气囊展开时间（第一阶段）、前排乘客侧面气囊展开时间、前排乘客侧面气帘展开时间、乘员保护系统报警状态：**EDR 控制器自行获取。
- **纵向加速度、横向加速度：**EDR 控制器自行获取。
- **转向角度：**EDR 通过总线读取从 EPS 控制器所获取的转向角度的时间信号。
- **年、月、日、时、分、秒：**EDR 通过总线读取从 TBOX 控制器所获取的时间信号。
- **驻车系统状态：**EDR 通过总线读取从 EPB 控制器所获取的驻车系统状态信号。

- **转向信号开关状态、轮胎压力监测系统报警状态：**EDR 通过总线读取从 BCM 控制器所获取的转向开关信号。
- **制动系统报警状态：**EDR 通过总线读取从 EPB 控制器所获取的制动系统报警状态信号。
- **自适应巡航系统状态、辅助紧急制动系统状态：**EDR 通过总线读取从 MRR 控制器所获取。

EDR 数据提取

提取 EDR 数据需使用专用设备。除赛力斯汽车有限公司外，如果拥有专用设备的第三方（如执法部门）具有访问车辆或 EDR 的权限也可以提取数据。EDR 记录数据可以通过诊断接口读取。

EDR 事件存储策略

EDR 系统能记录连续三次碰撞事件数据，在记录超过三次后的碰撞事件数据时，当前事件数据会覆盖之前非锁定事件数据，均会按照时间顺序依次覆盖。

EDR 数据公开

除以下情况外，我们不会将记录在 EDR 中的数据向第三方公开：

- 与车主（或出租车辆的承租人）达成协议。
- 应公、检、法等司法行政机关的要求。
- 在诉讼、行政投诉等法律救济途径中依法用于证据材料。
- 在不公开车辆和车主信息的情况下，用于研究目的。

车辆安全标识

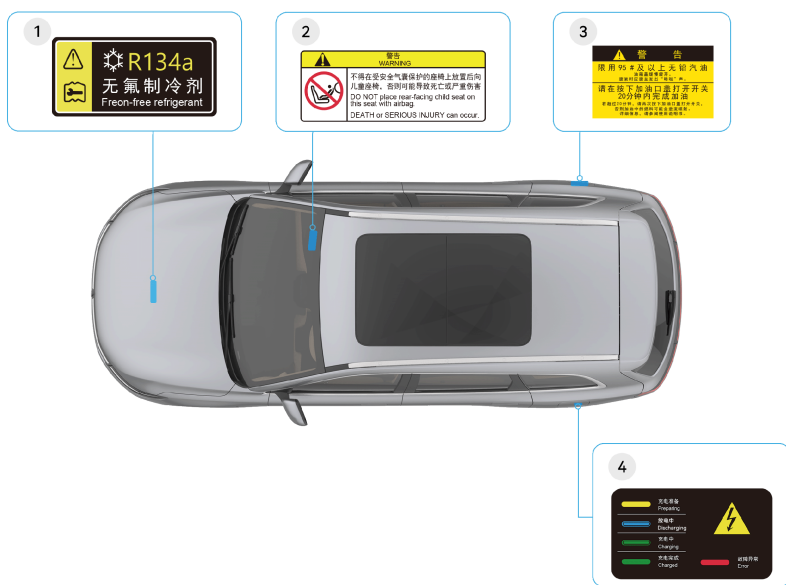

*画面仅供参考，请以产品实际为准

相关安全标识的位置如图所示：

<p>1 空调制冷剂加注警告标识位于前机舱覆盖件上。</p>	<p>3 加油警告标识位于加油口盖板上。</p>
<p>2 安全气囊警告标识位于副驾驶侧遮阳板表面。</p>	<p>4 充电警告标识位于充电口盖板上。</p>

这些标识用来提醒您注意可能造成严重伤害的潜在危险，请仔细阅读这些标识，如果标识脱落或模糊不清，请及时联系 AITO 用户中心进行更换。

高压安全标识

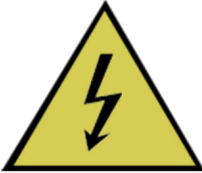
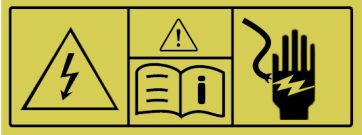
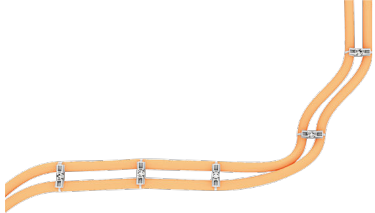
名称	标识	含义
高压危险标识		切勿触碰高压部件，有危险
高压器件警告标识		高压部件，使用前阅读使用说明，有触电危险
高压线束标识		高压线束线色为橙色，禁止触摸，注意危险

儿童安全座椅

儿童乘坐指南

车上座椅都是为成年人设计的，若车上有儿童乘坐时，必须使用合适的儿童安全座椅。



*画面仅供参考，请以产品实际为准

警告

- 禁止在副驾驶座椅上安装儿童安全座椅。
- 行驶过程中身高低于 150cm 的乘客不宜坐在副驾驶座椅上。

警告

度，需要时应先让儿童安全座椅冷却避免烫伤儿童。

- 不得在无人照看的情况下将人员（特别是儿童）或动物留在车内，车内温度升高后，可能会对人员（特别是儿童）或动物造成致命伤害。
- 建议让儿童坐在儿童安全座椅内，您应选择适合您车辆的儿童安全座椅，不允许将儿童抱在怀中，否则发生事故时，可能因约束力不够对儿童造成伤害。
- 儿童乘坐儿童安全座椅时应正确系好安全带，如果安全带使用不正确，保护效果可能受限或失效。未正确系好的安全带会导致额外伤害（例如在发生事故、制动或紧急避让时），有受伤或生命危险。
- 在行车过程中请勿让儿童在车内随意走动，否则在碰撞或紧急制动过程中，可能会对儿童造成严重伤害。

乘客正面安全气囊警示图标



*画面仅供参考，请以产品实际为准

警告

- 禁止让儿童乘坐在副驾驶座椅上，因为在车辆发生碰撞后安全气囊展开，可能会导致严重伤害甚至死亡。
- 不同型号的儿童安全座椅安装方式不同，请严格按照儿童安全座椅制造商的详细说明进行安装。
- 儿童安全座椅的移动不能超过 2.5cm。如果固定不牢，应尽可能收紧安全带或将其固定到其他座椅上再次检查。
- 儿童安全座椅及其部件在阳光照射下可能会发烫，儿童乘坐前请您先检查座椅温

不同乘坐位置对儿童约束系统的适用性信息

参照下表中推荐在规定的位置安装适合您车辆的儿童安全座椅。

五座版

质量组	座椅位置			
	前排乘客座椅	后排右侧座椅	后排中间座椅	后排左侧座椅
0、0+组: <13kg	×	L ¹ 、I ¹	×	L ¹ 、I ¹
I 组: 9kg~18kg	×	L ¹ 、I ¹	×	L ¹ 、I ¹
II、III 组: 15kg~36kg	×	L	×	L

六座版

质量组	座椅位置			
	前排乘客座椅	第二排左侧座椅	第二排右侧座椅	第三排座椅
0、0+组: <13kg	×	L ¹ 、I ¹	L ¹ 、I ¹	L ¹ 、I ¹
I 组: 9kg~18kg	×	L、L ² 、I	L、L ² 、I	L、L ² 、I
II、III 组: 15kg~36kg	×	L、I、I ³	L、I、I ³	L、I、I ³

注释:

- L: 适合特殊的儿童安全座椅。
- I: 适合使用 ISOFIX 接口的儿童座椅安全固定。
- 1: 只能使用后向类型的儿童安全座椅。
- 2: 推荐 babyfirst-R102C 后向儿童安全座椅。
- 3: 推荐 babyfirst-R542D 前向儿童安全座椅。
- x: 不允许安装儿童安全座椅。

不同的 ISOFIX 位置对 ISOFIX 儿童约束系统的适应性信息

五座版

质量组	尺码类别	固定模块	车辆上 ISOFIX 位置			
			前排乘客座椅	后排右侧座椅	后排中间座椅	后排左侧座椅
便携床	F	ISO/L1	×	IL	×	IL
	G	ISO/L2	×	IL	×	IL
	-	#	×	IL	×	IL
0 组: < 10kg	E	ISO/R1	×	IL	×	IL
	-	#	×	IL	×	IL
0+组: < 13kg	E	ISO/R1	×	IL	×	IL
	D	ISO/R2	×	IL	×	IL
	C	ISO/R3	×	IL	×	IL
	-	#	×	IL	×	IL
I 组: 9kg-18kg	D	ISO/R2	×	IL、IUF	×	IL、IUF
	C	ISO/R3	×	IL、IUF	×	IL、IUF
	B	ISO/F2	×	IL、IUF	×	IL、IUF
	B1	ISO/F2X	×	IL、IUF	×	IL、IUF
	A	ISO/F3	×	IL、IUF	×	IL、IUF
	-	#	×	IL、IUF	×	IL、IUF
II 组: 15kg-25 kg	-	#	×	IL	×	IL
III 组: 22kg-36 kg	-	#	×	IL	×	IL

六座版

质量组	尺码类别	固定模块	车辆上 ISOFIX 位置			
			前排乘客座椅	第二排左侧座椅	第二排右侧座椅	第三排座椅
便携床	F	ISO/L1	x	IL	IL	IL
	G	ISO/L2	x	IL	IL	IL
	-	#	x	IL	IL	IL
0 组： < 10kg	E	ISO/R1	x	IL	IL	IL
	-	#	x	IL	IL	IL
0+组： < 13kg	E	ISO/R1	x	IL	IL	IL
	D	ISO/R2	x	IL	IL	IL
	C	ISO/R3	x	IL	IL	IL
	-	#	x	IL	IL	IL
I 组： 9kg-18kg	D	ISO/R2	x	IL、IUF	IL、IUF	IL、IUF
	C	ISO/R3	x	IL、IUF	IL、IUF	IL、IUF
	B	ISO/F2	x	IL、IUF	IL、IUF	IL、IUF
	B1	ISO/F2X	x	IL、IUF	IL、IUF	IL、IUF
	A	ISO/F3	x	IL、IUF	IL、IUF	IL、IUF
	-	#	x	IL、IUF	IL、IUF	IL、IUF
II 组： 15kg-25kg	-	#	x	IL	IL	IL
III 组： 22kg-36kg	-	#	x	IL	IL	IL

注释：

- IUF：带通用许可的、前向 ISOFIX 儿童安全约束系统。
- IL：带通用许可的 ISOFIX 儿童安全约束系统的合适安装位置，注意生产商的适用汽车列表。
- #：不按 ISO/XX 尺寸分类（A~G）的儿童约束系统。
- x：不适宜固定相应儿童安全约束系统的位置。
- -：不涉及。

安装儿童安全座椅

车辆后排座椅安装有符合国际标准的儿童安全座椅安装接口，即 ISOFIX 固定装置。

安装儿童安全座椅（五座版）

④ 方法

1. 找到位于 ISOFIX 图标下方的 ISOFIX 固定装置。



*画面仅供参考，请以产品实际为准

2. 按照儿童安全座椅安装说明书，将儿童安全座椅的固定点安装在 ISOFIX 固定装置中。
3. 将顶部系带固定在座椅后面的顶部系带固定支座中。



*画面仅供参考，请以产品实际为准

4. 拉动并左右摇晃儿童安全座椅，以确保其已固定到位。

① 提示

- 安装儿童安全座椅前，请您认真阅读儿童安全座椅使用说明书，按照说明提示安装儿童安全座椅。
- 安装儿童安全座椅时，如果座椅的头枕妨碍了安装，请先拆卸头枕，若头枕无法拆卸，可将其调节至合适位置。
- 固定装置位于后排外侧的两个座椅中，固定装置的位置印有 ISOFIX 标记。

① 提示

- 安装儿童安全座椅后，请关闭后座安全带提示音，否则车辆会发出安全带未系提醒。

安装儿童安全座椅（六座版）

② 方法

1. 找到位于 ISOFIX 图标下方的 ISOFIX 固定装置。



*画面仅供参考，请以产品实际为准

2. 按照儿童安全座椅安装说明书，将儿童安全座椅的固定点安装在 ISOFIX 固定装置中。
3. 将顶部系带固定在座椅后面的顶部系带固定支座中。

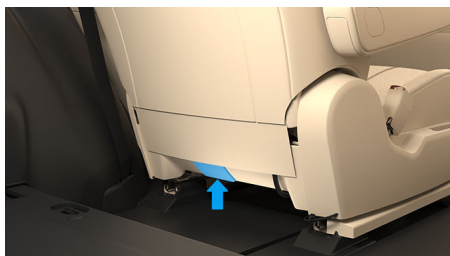

*画面仅供参考，请以产品实际为准

4. 拉动并左右摇晃儿童安全座椅，以确保其已固定到位。

① 提示

- 安装儿童安全座椅前，请您认真阅读儿童安全座椅使用说明书，按照说明提示安装儿童安全座椅。
- 安装儿童安全座椅时，如果座椅的头枕妨碍了安装，请先拆卸头枕，若头枕无法拆卸，可将其调节至合适位置。
- 固定装置位于后排座椅中，固定装置的位置印有 ISOFIX 标记。
- 安装儿童安全座椅后，请关闭后排安全带提示音，否则车辆会发出安全带未系提醒。

检查儿童安全座椅

儿童安全座椅安装完成后，需进行检查以确保儿童安全座椅能够充分发挥作用。

儿童乘坐前，请对儿童安全座椅进行以下检查：

④ 方法

- 尝试将儿童安全座椅从一侧扭到另一侧或拉离座椅，若儿童安全座椅可以转动或离开座椅，请重新安装。
- 确保您所选用的儿童安全座椅与儿童的年龄、体重和身高匹配。
- 针对不同体重和年龄的儿童，请对儿童安全座椅的安全带进行调整。
- 请勿在儿童与儿童安全座椅之间放置任何物品。

儿童座椅直连直控

儿童座椅支持与中控屏靠近发现，一键直连。您在中控屏上可查看儿童座椅温度，控制通风模式，还可查看 ISOFIX、安全带卡扣状态异常提醒，保障宝宝的舒适与安全。

连接儿童座椅

④ 方法

您可通过以下任一方式连接中控屏与儿童座椅。

- 靠近发现

1. 驻车状态下，在中控屏登录您的华为账号并打开蓝牙（164 页），安装好儿童座椅并通电。
2. 儿童座椅通电后 20 秒内，长按 5 秒儿童座椅显示面板上的触摸开关，直至听到长鸣提示音，中控屏将自动发现儿童座椅，并显示连接弹窗。

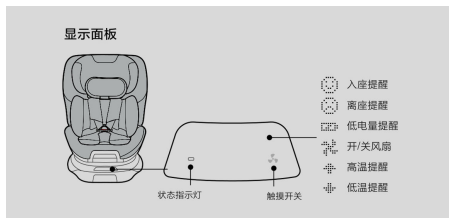

*画面仅供参考，请以产品实际为准

3. 点击**连接**，完成儿童座椅的连接。



*画面仅供参考，请以产品实际为准

• 手动添加

将华为手机与中控屏登录同一华为账号，在手机**智慧生活 > + > 添加设备 > 手动添加**，选择您的儿童座椅并根据界面提示进行连接。

提示

- 若中控屏未弹出儿童座椅连接弹框，可重启中控屏蓝牙后，再次尝试连接。
- 因设备蓝牙通道有限，使用中控屏或手机端控制儿童座椅时，不可同时进行操控。
- 连接后，若要移除儿童座椅与中控屏连接，在手机**智慧生活**应用中长按儿童座椅卡片，选择**删除设备**即可。
- 靠近发现连接需儿童座椅处于未被绑定状态，若儿童座椅之前已被绑定，需在手机**智慧生活**应用中删除设备，重置设备后再次通电方可使用靠近发现连接。

控制儿童座椅

方法

从中控屏顶部向下滑出**控制中心**，点击已连接的儿童座椅卡片，即可查看儿童座椅当前温度、电量等状态，并控制儿童座椅的**通风模式**。

儿童座椅松动提醒

若儿童座椅的 ISOFIX 接口卡扣未安装到位，或儿童座椅安全带卡扣松动（儿童在位时），中控屏上将出现弹框通知，提醒您排查座椅情况以保障宝宝安全。



*画面仅供参考，请以产品实际为准



*画面仅供参考，请以产品实际为准

提示

儿童座椅直连直控当前仅支持华为智选 宝贝第一智能儿童安全座椅 智初，该儿童座椅需自行购买，详情请咨询 AITO 用户中心。

车辆控制

在本章中，您可了解钥匙、座椅等内容，请仔细阅读本部分。

钥匙

遥控钥匙

您可以使用遥控钥匙解锁/闭锁车辆、一键升降车窗、开启或关闭后备箱等功能。

按键功能



*画面仅供参考，请以产品实际为准

1 闭锁按键

- 短按此按键，闭锁车辆。
- 长按此按键，关闭车窗和天窗。车窗和天窗运动过程中，松开此按键，车窗和天窗停止关闭。
- 在 2s 内连续按压两次此按键，开启寻车功能。寻车功能开启后，喇叭鸣响一声，转向灯闪烁 15s。

2 解锁按键

- 短按此按键，解锁车辆。
- 长按此按键，打开车窗和天窗。车窗和天窗打开过程中，松开此按键，车窗和天窗停止打开。

3 后备箱按键

- 在 1~1.5s 内连续按压两次此按键，可打开后备箱。
- 打开过程中，在 1~1.5s 内连续按压两次此按键，可暂停后备箱。
- 暂停状态下，在 1~1.5s 内连续按压两次此按键，可关闭后备箱。

⚠ 注意

- 请保管好遥控钥匙，防止因撞击、高温或液体腐蚀导致损坏，避免接触溶剂、蜡或腐蚀性清洁剂。
- 车门外把手缩回时，切勿使用手或其他物品阻挡车门外把手缩回行程，否则可能导致人员受伤或车门外把手损坏。

⚠ 注意

- 不得让儿童或宠物在无人照看的情况下留在车内。离开车辆时携带车辆钥匙并给车辆上锁。

ℹ 提示

- 遥控钥匙的电池电量，是影响遥控钥匙工作范围的主要因素。若仪表显示屏显示“钥匙电量低”时，请尽快更换遥控钥匙电池。
- 四门闭锁，后备箱未完全关闭时，请勿将遥控钥匙遗留在车内，否则关闭后备箱时，会触发防误锁保护机制自动打开后备箱。
- 频率相近的无线电设备会影响遥控钥匙工作，如果发生这种情况，需将无线电设备（如：手机、笔记本电脑等）挪开。
- 遥控钥匙不起作用时，可以使用机械钥匙（59 页）打开车门。
- 使用遥控钥匙时，切勿距离车辆过远（超过 20m），否则车辆无法接收到遥控钥匙信号。

更换遥控钥匙电池

④ 方法

- 在一字螺丝刀头部罩上软布，然后撬开遥控钥匙后盖。



*画面仅供参考，请以产品实际为准

- 取出遥控钥匙电路板。



*画面仅供参考，请以产品实际为准

3. 按箭头方向取出电池。



*画面仅供参考，请以产品实际为准

4. 安装新电池（型号：CR2032），使电池“+”正极朝上。
5. 正确安装遥控钥匙电路板。
6. 安装遥控钥匙后盖并将其压紧。
7. 操作遥控钥匙按键（如解锁车辆、闭锁车辆或打开后备箱等），检查并确认遥控钥匙正常工作。

⚠ 危险

请将电池放在儿童触及不到的地方，如果儿童不慎吞食，可能导致严重伤害甚至死亡。

⚠ 注意

- 请妥善处理废旧电池，不正确的废旧电池处理方法会破坏环境。
- 请勿使用尖锐的物品拆卸，以免损坏遥控钥匙。

① 提示

安装前需将电池表面擦拭干净，否则指痕可能会影响电池使用寿命。

遥控钥匙应急启动车辆

④ 方法

当遥控钥匙电池电量低，无法启动车辆时，仪表显示屏显示“钥匙电量低”，此时请将遥控钥匙放在中控屏下方杯托内，踩下制动踏板将挡位移出 P 挡，即可启动车辆。



*画面仅供参考，请以产品实际为准

① 提示

仪表显示屏显示“钥匙电量低”时，请及时更换遥控钥匙电池。

订购遥控钥匙

如果不慎丢失遥控钥匙，请联系 AITO 用户中心。

手机车钥匙

使用手机车钥匙

在手机 AITO 内创建车钥匙后，您可以使用手机取代传统的遥控车钥匙来解闭锁、启动车辆。您还可以通过车辆钥匙授权功能，与亲友分享车辆使用权。

手机车钥匙支持蓝牙、NFC 两种方式。

- 蓝牙钥匙：支持两种操作方式。
 - 手机 AITO：手机与车辆蓝牙配对成功后，打开 AITO 来解闭锁，开关车窗，开关后备箱，寻车等。
 - 无感操作：手机与车辆蓝牙配对成功后，手机靠近车辆，即可自动解锁车门；远离车辆，自动上锁车门。
- NFC 钥匙：携带支持 NFC 功能的手机，靠近车辆外后视镜中部 NFC 刷卡区域，即可解闭锁车门，解锁后 5 分钟内允许直接启动车辆。

④ 方法

创建手机车钥匙。

1. 车主打开手机上的 AITO，点击**我的 > 我的车辆 > 添加车辆**，完成车辆绑定。
2. 车主或者被授权人，点击**爱车 > 数字车钥匙 > 手机钥匙**，申请手机钥匙。

申请钥匙时需要手机在联网状态。

使用手机蓝牙钥匙。

1. 创建手机车钥匙后，根据 AITO 应用提示，在车辆附近，完成手机和车辆的蓝牙配对。
2. 通过以下任一方式操作。
 - 使用手机的 AITO，靠近车辆进行解闭锁、开关车窗、开关后备箱、寻车等操作。
蓝牙连接有效距离：支持空旷场地 30m 范围钥匙可用，实际使用距离受手机型号和周边环境影响而有所差异。
 - 无感操作：直接携带手机靠近车辆，即可自动解锁车门；远离车辆，自动上锁车门。
3. 解锁后，携带手机进入车辆，可启动车辆。

使用手机 NFC 钥匙。

1. 创建手机车钥匙后，打开手机 NFC 开关，将手机靠近车辆后视镜中部 NFC 刷卡区域，即可解锁、上锁车门。
2. 解锁后 5 分钟内允许直接启动车辆，若超过 5 分钟未启动车辆，需要将手机 NFC 钥匙放置无线充电仓中进行再次认证。

使用手机车钥匙登录账号

1. 首次使用手机车钥匙解锁车辆后，需通过扫码的方式登录个人账号。
2. 完成首次登录后，驾驶员再次靠近车辆，通过手机车钥匙解锁车辆，即可实现账号的无感登录。

授权手机车钥匙给他人

- 钥匙授权：车主打开手机上的 AITO，点击**我的 > 我的车辆 > 授权管理**，添加被授权人手机号，设置权限。

被授权人下载 AITO 创建钥匙后即可使用。

- 解除授权：车主在数字车钥匙界面，选择被授权钥匙，点击**我的 > 我的车辆 > 授权管理**，选择被授权的用户，点击后可操作**取消授权**。

解除授权生效要求车辆或被授权人移动终端设备处于联网状态。

常见问题

- AITO 应用为何提示蓝牙钥匙连接异常？
 - 请确保手机蓝牙处于开启状态。
 - 请确认手机与车辆连接距离小于 30m，地库等封闭场景连接距离需要更短。
 - 请重新启动 AITO 应用。
- 手机车钥匙无感功能为何使用异常？
 - 确认车辆中控屏**设置 > 车辆控制下的近车自动解锁、离车自动上锁**开关处于开启状态。
 - 确认手机 AITO 上的**蓝牙无感解闭锁**开关处于开启状态。
 - 确认手机 AITO 正常运行且蓝牙已经连接。
 - 确认遥控车钥匙未遗留在车内。
 - 因不同手机蓝牙性能存在差异，以及人体对蓝牙信号遮挡等原因，无感解闭锁距离可能存在差异。
 - 手机受其他电子设备以及车身周围电磁环境影响，近车自动解锁、离车自动闭锁可能出现异常，离车时请确认车辆闭锁之后再离开。
- 车辆钥匙控制模组维修后需要进行哪些操作？
 - 请在 4S 店更换原有 NFC 卡片钥匙。
 - 请根据手机 AITO 提示及时更新手机端数字车钥匙。
- 部分非华为品牌机型为何无法使用手机车钥匙？
 - 因不同品牌机型操作系统差异，以及手机车钥匙协议不兼容等原因，手机车钥匙使用体验可能存在差异。
- 若您更换手机或升级手机系统（从 HarmonyOS 4.3 及以下升级到 HarmonyOS 5 及以上），需进行哪些操作可继续使用手机车钥匙？
 - 请重新申请手机车钥匙：在 AITO 应用中，车主或者被授权人点击**爱车 > 数字车钥匙 > 手机钥匙**，并根据界面提示进行操作。

卡片钥匙

您可以使用卡片钥匙解锁、闭锁和启动车辆等功能。

卡片钥匙解锁或闭锁车辆



*画面仅供参考，请以产品实际为准

④ 方法

解锁：车辆闭锁状态下，将卡片钥匙贴在卡片钥匙感应区域，解锁车辆。

闭锁：车辆所有车门和后备箱处于关闭状态下，将卡片钥匙贴在卡片钥匙感应区域，闭锁车辆。

卡片钥匙启动车辆



*画面仅供参考，请以产品实际为准

使用卡片钥匙解锁车辆后，在 5min 内您可以踩下制动踏板，启动车辆；超过 5min 后，您需将卡片钥匙放置于任一感应区，才可启动车辆。

⚠ 注意

- 请勿弯折、扭曲或剪切卡片钥匙，否则卡片钥匙可能失效。
- 请勿将手机、金属片或同类卡片（如：银行卡、交通卡、身份证或各种门禁卡等）与卡片钥匙一起使用（重叠、同时刷卡等）。

① 提示

- 携带卡片钥匙离开车辆时，车辆无法自动闭锁，请手动闭锁车辆。
- 卡片钥匙遗落在车内时，车辆仍可以闭锁，请在离车前将卡片钥匙随身携带。

机械钥匙

车辆配备机械钥匙，您可以使用机械钥匙解锁或闭锁车辆。

④ 方法

1. 按压主驾侧车门外把手前端，使车门外把手弹出。



*画面仅供参考，请以产品实际为准

2. 向外拉动车门外把手，插入机械钥匙。
3. 顺时针转动钥匙，解锁车辆；逆时针转动钥匙，闭锁车辆。

① 提示

- 未携带遥控钥匙或遥控钥匙电池无电时，使用机械钥匙解锁车辆会触发防盗报警，车辆转向灯闪烁且喇叭鸣响，报警会持续 30s 后停止，若再次操作车辆会重新触发防盗报警，您可以使用遥控钥匙应急启动车辆或手机车钥匙、卡片钥匙等解锁或启动车辆，关闭防盗报警器。
- 机械钥匙仅作为应急解锁车门使用，建议妥善保管，请勿放在车内；如有遗失，请联系 AITO 用户中心。

车门

车外解锁与锁定

您可以通过多种方式解锁或闭锁车辆。

天线位置

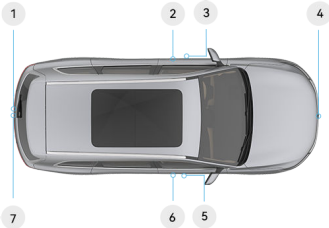

*画面仅供参考，请以产品实际为准

- 1 蓝牙钥匙天线（后保险杠内部）
- 2 蓝牙钥匙天线（左前门门板）
- 3 低频天线（左前门门槛）
- 4 蓝牙钥匙天线（前保险杠内部）
- 5 低频天线（右前门门槛）
- 6 蓝牙钥匙天线（右前门门板）
- 7 低频天线（后保险杠内部）

警告

心脏起搏器和无钥匙进入系统的低频天线可能相互干扰，体内植入心脏起搏器的人员务必详细了解所用心脏起搏器的使用条件及范围，避免心脏起搏器受到干扰，从而引发生命危险。

提示

- 使用蓝牙手机钥匙无感解闭锁车辆时请注意手机必须启用蓝牙并与车辆保持连接，同时手机远离金属和其他能影响蓝牙信号的物体。
- 为防止持续消耗低压蓄电池电量，车辆锁止 36h 之后，会关闭近车自动解锁功能，需按压遥控钥匙解锁按键解锁车辆。
- 车辆闭锁情况下，如果钥匙仍在车辆检测范围内，可能会持续消耗钥匙电量，为防止钥匙电池电量消耗太快，关门下电 5min 之后，如果钥匙仍在车辆周边，车辆会停止扫描钥匙并关闭近车自动解锁功

提示

能，此时需要您用遥控钥匙闭锁，且下次解锁时需要您用遥控钥匙解锁。

- 当车辆闭锁后从主驾沿车头方向走到副驾时，副驾侧天线检测到遥控/手机钥匙后也会控制车辆解锁。
- 使用蓝牙手机钥匙无感解闭锁车辆时请注意手机必须启用蓝牙并与车辆保持连接，同时手机远离金属和其他能影响蓝牙信号的物体。
- 仅携带卡片钥匙离开车辆时，车辆无法自动闭锁。

开启或关闭自动解锁或上锁

方法

在中控屏进入 **设置 > 车辆控制 > 车锁**，点击**近车自动解锁**或**离车自动上锁**开启或关闭近车自动解锁或离车自动上锁功能。



*画面仅供参考，请以产品实际为准

开启近车自动解锁或离车自动上锁功能时，携带遥控/手机等钥匙靠近车辆，车辆自动解锁，危险警告灯闪烁同时车门外把手自动弹出；携带遥控/手机等钥匙离开车辆，车辆自动闭锁，危险警告灯闪烁同时车门外把手自动缩回。

提示

- 一台车辆最多同时支持连接 1 个数字车钥匙。
- 若车辆检测到附近或车内有遥控钥匙，其余车钥匙远离时，不会触发离车自动上锁。
- 遥控钥匙可能受到手机、电脑等电子设备、磁性物体以及车身周围电磁环境影响，导致自动解锁或闭锁失效。
- 为确保您的车辆及个人物品安全，请确认车辆闭锁之后再离开。

开启或关闭上锁提示



*画面仅供参考, 请以产品实际为准

点击**上锁提示**开启上锁提示功能, 车辆上锁时伴有声音提示。

使用遥控钥匙解锁或闭锁车辆

方法

遥控钥匙 (56 页) 解锁或闭锁车辆。

使用机械钥匙解锁或闭锁车辆

方法

机械钥匙 (59 页) 解锁或闭锁车辆。

使用手机车钥匙解锁或闭锁车辆

方法

手机车钥匙 (57 页) 解锁或闭锁车辆。

使用卡片钥匙解锁或闭锁车辆

方法

卡片钥匙 (59 页) 解锁或闭锁车辆。

提示

每款车辆都标配遥控钥匙 (1 把)、机械钥匙 (1 把) 和 NFC 卡片钥匙 (1 张)。

使用车门外把手



*画面仅供参考, 请以产品实际为准

- 车辆解锁状态下, 拉动车门外把手打开车门。

- 车辆闭锁时, 车门外把手自动缩回。

注意

- 任何情况下车门外把手缩回时, 切勿用手或其他物品阻挡车门外把手缩回行程, 否则可能导致人员受伤或车门外把手损坏。
- 低温环境下, 车门外把手可能会结冰, 导致车门外把手无法自动弹出, 此时应先行解冻处理。

提示

- 当打开车门时, 仪表显示屏上提示“车门未关闭”。
- 当车辆没电时, 可通过按压手柄前端, 使手柄弹起至预开启位置; 再次推动即可收回手柄。

应急解锁车门

车辆断电状态下, 可通过以下方法打开车门:

方法

机械钥匙 (59 页) 打开主驾侧车门。

方法

紧急情况打开车门:

- 拉动车门外把手尝试打开车门。若车门外把手未弹出, 请按压车门外把手前端使车门外把手翘起, 再拉动车门外把手。

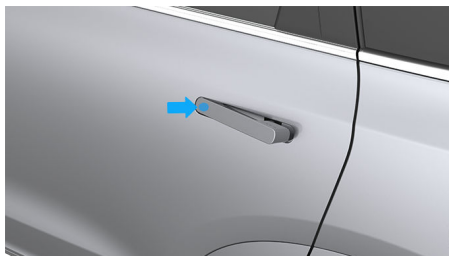

*画面仅供参考, 请以产品实际为准

- 拉动两次车门内把手尝试打开车门。
- 若后车门开启了车门儿童锁 (62 页), 可通过以下方法尝试打开后车门:
 1. 拉动车门内把手一次解锁车门。
 2. 拉动相应车门外把手尝试打开后车门, 若车门外把手未弹出, 请按压车门外把手前

端使车门外把手翘起，再拉动车门外把手。

提示

紧急情况下，可采取破窗的方法脱困。

车内解锁与锁定

您可以通过以下方式在车辆内部解锁或闭锁车门。

车门按键解锁或闭锁车门

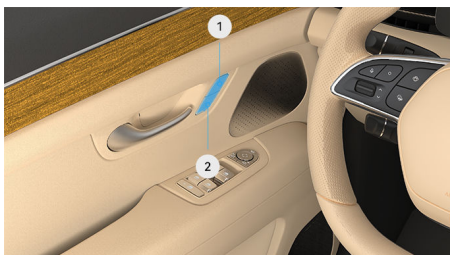

*画面仅供参考，请以产品实际为准

方法

1 解锁按键：车辆闭锁情况下，按下解锁按键，解锁所有车门。

2 闭锁按键：车门及后备箱处于关闭状态下，按下闭锁按键，闭锁车辆。

中控屏解锁或闭锁车门

方法

从中控屏顶部向下滑出控制中心，点击**车门锁**解锁或闭锁车门。

提示

车门处于关闭状态下，才能闭锁车辆，若后备箱未关闭时可以闭锁车辆，但车辆会发出提示音。

使用车门内把手

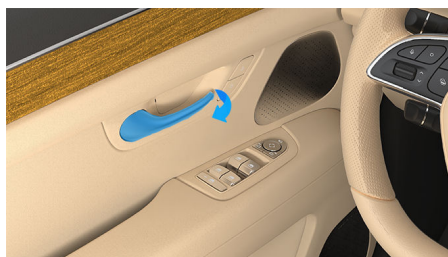

*画面仅供参考，请以产品实际为准

方法

- 车辆解锁状态下，拉动车门内把手打开车门。
- 车辆闭锁状态下，拉动两次车门内把手解锁并打开车门。

提示

- 为防止儿童打开后车门，应开启车门儿童锁（62页）。
- 开启车门儿童锁后，无法使用车门内把手开启后车门，此时应从车外打开后车门。

自动闭锁

车辆处于解锁状态且车门和后备箱都已关闭，当行驶速度超过 8km/h 持续 1s，车辆可自动闭锁。

自动吸合

当车门由全开状态关闭至半锁状态时，车门会自动吸合至全锁状态；自动吸合过程中，重新开启车门将停止车门吸合作。

注意

- 电吸门不具备防夹功能，在车门吸合过程中，请勿让任何物品或身体部位进入车门关闭路径，以免造成车辆损坏或人身伤害。
- 20s 内连续操作自吸动作超过 6 次，将会停用自吸功能 10s。

车门儿童锁

车门儿童锁是保证乘车儿童安全的一种装置，可以避免车辆行驶过程中儿童从车内误开门而产生危险。开启后，后排车门不能从车内打

开，只能从车外打开车门。后排有儿童乘坐时，建议开启车门儿童锁。

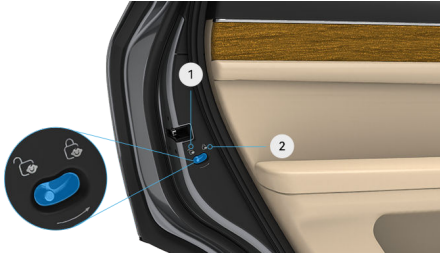

开启或关闭车门儿童锁：



*画面仅供参考，请以产品实际为准

④ 方法

车门儿童锁位于后车门的后缘，后车门打开后可控制车门儿童锁。

- 1 拨动车门儿童锁按钮至  位置，关闭车门儿童锁功能。
- 2 拨动车门儿童锁按钮至  位置，开启车门儿童锁功能。

⚠ 危险

车门儿童锁开启后，对应后车门无法从内部打开，请勿将儿童单独留在车内，避免发生意外伤害。

⚠ 注意

车辆断电状态下若车辆未解锁且车门儿童锁上锁时，可使用门把手应急解锁车门（请参阅车外解锁与锁定（60 页）内的**应急解锁车门**）。

前机舱盖

你可以用以下方式打开或关闭前机舱盖。

打开前机舱盖

📍 方法

1. 拉动驾驶员侧仪表板下部前机舱盖打开手柄，前机舱盖会自动解锁弹起到一定高度。



*画面仅供参考，请以产品实际为准

2. 拨动位于前机舱前端左侧的手柄，向上抬起前机舱盖。



*画面仅供参考，请以产品实际为准

关闭前机舱盖

📍 方法

1. 缓慢降低前机舱盖至撑杆平衡位置。

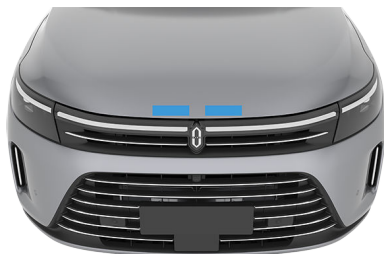

*画面仅供参考，请以产品实际为准

2. 将双手放在前机舱盖如图所示的区域中，用力向下持续按压以完全关闭前机舱盖。

⚠️ 警告

打开或关闭前机舱盖前，检查前机舱盖开闭路径内无障碍物，否则可能会损坏车辆。

⚠️ 注意

- 拉动一次前机舱盖打开手柄后，前机舱盖会处于半解锁状态，请勿在此情况下驾驶车辆，前机舱盖可能在行驶过程中意外打开从而引发事故。
- 关闭前机舱盖时请勿让其自由落下，这样可能会使前机舱盖无法关闭或损坏车辆。

📍 提示

前机舱盖未锁止时，仪表显示屏会提示**前机舱盖未关闭**。

后备箱

打开或关闭后备箱

您可以通过遥控钥匙、中控屏、后备箱按键，打开或关闭后备箱。

后备箱按键打开或关闭后备箱

打开后备箱



*画面仅供参考，请以产品实际为准

④ 方法

当车辆解锁后，按下后备箱开启按键，可打开、暂停后备箱。

关闭后备箱



*画面仅供参考，请以产品实际为准

④ 方法

按下后备箱关闭按键，可关闭、暂停后备箱。

中控屏打开或关闭后备箱

④ 方法

在中控屏进入**设置 > 车辆控制**，点击  开关，可打开、暂停或关闭后备箱。

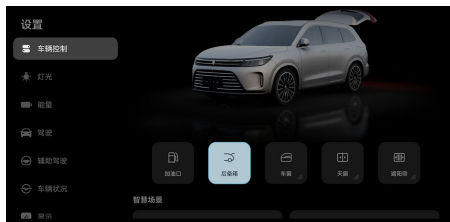

*画面仅供参考，请以产品实际为准

遥控钥匙打开或关闭后备箱

④ 方法

遥控钥匙 (56 页) 打开或关闭后备箱。

后备箱防夹功能

如果后备箱关闭时碰到障碍物，后备箱将停止关闭并反转一段距离，移除障碍物后请尝试关闭后备箱。

⚠ 警告

- 打开或关闭后备箱时，应确保后备箱开闭路径内无障碍物（人员或物品），防止后备箱打开或关闭过程中，造成人员受伤或车辆损坏。操作后备箱时，切勿以任何形式妨碍后备箱开启或关闭。
- 后备箱即将完全关闭前，防夹功能可能不起作用，切勿使用身体任何部位或其他物品阻碍后备箱关闭。
- 切勿使用身体任何部位或其他物品测试后备箱防夹功能。

自定义后备箱打开角度

④ 方法

1. 打开后备箱，在可设置高度区域内手动调整至所需高度，可设置高度区域为 50%~97% 打开角度。
 - 缩小后备箱打开角度：在后备箱打开/关闭过程中，到达所需角度后，短按后备箱闭锁按键，暂停后备箱打开/关闭。
 - 扩大后备箱打开角度：开启后备箱后，手动向上抬起后备箱至所需角度。
2. 长按后备箱闭锁按键后，车辆发出蜂鸣器 1s，此时候后备箱打开角度设置完成。

提示

如果车辆低压蓄电池电量耗尽、断开，在重新充电、连接低压蓄电池后，请务必开闭一次后备箱，完成后后备箱初始化。

应急解锁后备箱

紧急情况下，您可以使用机械方式从车内打开后备箱。

方法

1. 折叠后排座椅靠背（76页），进入后备箱。
2. 逆时针旋转旋钮，拆下盖板。

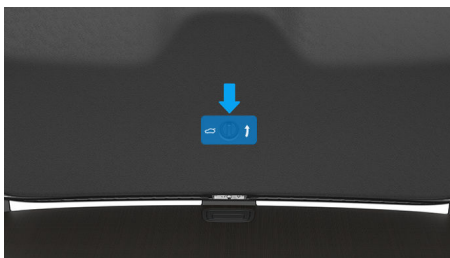

*画面仅供参考，请以产品实际为准

3. 拉动拉线解锁后备箱。



*画面仅供参考，请以产品实际为准

4. 向外推动，打开后备箱。

提示

除紧急情况下，请勿使用后备箱应急开关打开后备箱。

车窗

打开或关闭车窗

您可以通过驾驶员车门上的车窗按键、遥控钥匙、中控屏打开或关闭车窗。

车窗按键

您可以使用驾驶员车门上的车窗按键操作所有车窗，乘客可以使用自己所在侧车门上的车窗按键，操作对应车窗。



*画面仅供参考，请以产品实际为准

- ① 车窗按键-左后
- ② 车窗按键-左前
- ③ 车窗按键-右前
- ④ 车窗按键-右后
- ⑤ 乘客车窗锁止按键

打开或关闭车窗

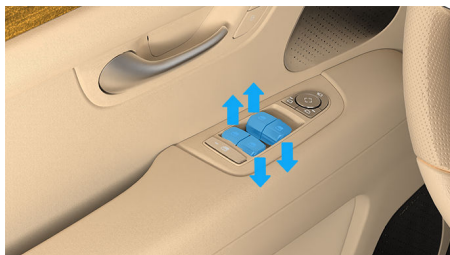

*画面仅供参考，请以产品实际为准

④ 方法

- 第一挡位：使用时轻轻拉起/按下任意按键并保持，车窗会一直上升/下降。
- 第二挡位：使用时拉起/按下任意按键至其极限位置，车窗会自动上升/下降至其极限位置，车窗自动升降期间重新拉起/按下相应按键，车窗停止上升/下降。

① 提示

低温环境下，车窗玻璃可能会结冰，导致升降困难，此时应先进行解冻处理。

使用遥控钥匙升降车窗

遥控钥匙 (56 页) 升降车窗。

通过中控屏打开或关闭车窗

④ 方法

- 从中控屏顶部下滑出控制中心，点击**一键关窗**或**留窗通风**，开启或关闭**一键关窗**或**留窗通风**功能。



*画面仅供参考，请以产品实际为准

- 在中控屏进入**设置 > 车辆控制**，点击车窗，展开车窗调节选项（全开、通风或全关）。

锁止乘客侧车窗



*画面仅供参考，请以产品实际为准

④ 方法

为防止乘客（除主驾）误用车窗按键，按下车窗锁止按键，按键指示灯点亮，乘客（除主驾）侧车窗按键功能不可用。

如需恢复乘客（除主驾）侧车窗按键功能，须再次按下车窗锁止按键。

注意

有儿童坐在后排时，为确保安全，请您开启车窗锁止功能。

开启或关闭离车上锁时自动关窗

方法

在中控屏进入**设置 > 车辆控制 > 车锁**，点击**离车上锁时自动关窗**开启或关闭离车上锁时自动关窗功能。



*画面仅供参考，请以产品实际为准

提示

为确保您的车辆及个人物品安全，请确认车窗关闭之后再离开。

下雨自动关窗

车辆下电时若车窗未关，系统在 16 小时内自动检测到车外是否下雨，若检测到下雨后，系统自动关闭车窗。下雨自动关窗默认开启，驾驶员无需操作。

注意

毛毛雨等特殊场景下，系统可能无法检测到下雨，导致此功能无法启用。

提示

下雨自动关窗功能在一个下电周期内最长检测 16 个小时，超过后该功能会关闭。

车窗初始化

方法

当车窗无法正常自动升/降时，请尝试执行车窗初始化。

手动学习

1. 操作车窗开关，使车窗完全关闭，再次操作车窗开关，使车窗玻璃在顶部位置向上堵转，堵转持续时间 2s。
2. 将车窗玻璃下降到底部位置，再把车窗玻璃上升到顶部位置。

提示

- 此学习模式下，升窗及降窗过程需要连贯完成，若出现车窗玻璃停止现象，则需重新学习。
- 如果您进行车窗初始化后车窗依旧无法自动升降，您需联系 AITO 用户中心。

自动学习

关闭车门，长按遥控钥匙上的“”按键，直至车窗上升到顶部，完成车窗学习。

车窗防夹功能

在车窗关闭过程中，车窗碰到障碍物阻碍关窗，会自动启用防夹功能，车窗会立即停止关闭并下移一定距离。

警告

- 即使车辆配备防夹功能，在车窗自动关闭过程中切勿将身体任何部位伸出窗外。
- 切勿以测试防夹功能为目的将任何物体伸出车窗，否则关闭车窗时可能损坏防夹机构。

打开或关闭天窗

天窗由两块玻璃件区域组成，在车内打开或关闭天窗，也可在中控屏打开或关闭天窗。

天窗配备有遮阳帘，位于车顶玻璃下方。

使用车顶控制面板打开或关闭天窗



*画面仅供参考，请以产品实际为准

天窗按键有两种操作模式，长按为手动模式，短按为自动模式。

手动模式：长按按键

📍 方法

天窗开启：向后长按按键，天窗及遮阳帘至通风位置停止；松手后，再次向后长按按键，天窗和遮阳帘同步开启；松手后天窗和遮阳帘即停止。

天窗关闭：天窗通风或打开状态下，向前长按按键，关闭天窗，松手后天窗即停止。

遮阳帘开启：按住按键后端保持动作，遮阳帘打开，松手后遮阳帘即停止。

遮阳帘关闭：在按键后端持续向下拉动，关闭遮阳帘，松手后遮阳帘即停止。

自动模式：短按按键

天窗开启：向后短按按键，打开天窗及遮阳帘至通风位置停止；再次向后短按按键，天窗及遮阳帘联动开启。打开过程中如向前或向后按动天窗按键，停止当前动作。

天窗关闭：天窗通风或打开状态下，向前短按按键，关闭天窗。关闭过程中如向前或向后按动天窗按键，停止当前动作。

遮阳帘开启：在按键后端向上短按，打开遮阳帘，开启过程中如在按键后端向上推动或向下拉动可停止当前动作。

遮阳帘关闭：在按键后端向下拉动一下，关闭遮阳帘，关闭过程中若操作按键则遮阳帘停止关闭。

遥控钥匙打开或关闭天窗

📍 方法

遥控钥匙（56页）打开或关闭天窗。

中控屏打开或关闭天窗

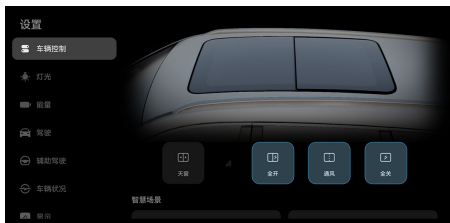

*画面仅供参考，请以产品实际为准

📍 方法

在中控屏进入**设置>车辆控制**，点击**天窗**，展开天窗调节选项（全开、通风或全关）。

中控屏打开或关闭遮阳帘



*画面仅供参考，请以产品实际为准

📍 方法

在中控屏进入**设置>车辆控制**，点击**遮阳帘**，展开遮阳帘调节选项（全开或全关）。

⚠️ 警告

切勿让儿童操作天窗，可能会造成人身伤害。

闭锁车辆自动关闭天窗



*画面仅供参考，请以产品实际为准

📍 方法

在中控屏进入**设置>车辆控制>车锁**，点击**离车上锁时自动关窗开启**或**关闭离车上锁时自动关窗功能**。

⚠️ 注意

- 开启天窗之前，请清除车顶玻璃上的冰、雪、灰尘等。
- 请勿在天窗顶部放置重物。
- 如果滑轨内有异物请及时清理，避免造成天窗滑动过程中卡滞或无法正常开启或关闭。

📍 提示

为确保您的车辆及个人物品安全，请确认天窗关闭之后再离开。

下雨自动关窗

车辆下电时若天窗未关，系统在 16 小时内自动检测到车外是否下雨，若检测到下雨后，系统自动关闭天窗。下雨自动关窗默认开启，驾驶员无需操作。

⚠ 注意

毛毛雨等特殊场景下，系统可能无法检测到下雨，导致此功能无法启用。

ℹ 提示

下雨自动关窗功能在一个下电周期内最长检测 16 个小时，超过后该功能会关闭。

ℹ 提示

- 如果您进行天窗初始化后天窗依旧无法自动打开/关闭，您需要联系 AITO 用户中心。

防夹功能

如果天窗或遮阳帘在关闭过程中，天窗碰到障碍物阻碍关窗，会自动启用防夹功能，天窗会立即停止关闭并向相反方向稍微移动并停下来。

ℹ 提示

- 即使车辆配备防夹功能，在天窗自动关闭过程中切勿将身体任何部位伸出窗外。
- 切勿以测试防夹功能为目的将任何物体伸出天窗，否则关闭天窗时可能损坏天窗。

天窗和遮阳帘初始化

🔗 方法

当天窗和遮阳帘无法自动打开和关闭时，请尝试执行天窗和遮阳帘初始化。

手动学习

1. 向前长按按键 6s 后，直到天窗和遮阳帘完全关闭。
2. 天窗和遮阳帘关闭 6s 内向后长按按键，天窗和遮阳帘自动打开，打开完成后，天窗和遮阳帘自动关闭。
3. 天窗和遮阳帘关闭后，松开按键，天窗和遮阳帘初始化完成。

ℹ 提示

- 此学习模式下，天窗和遮阳帘打开/关闭过程需要连贯完成，若出现停止现象，则需重新学习。

座椅

主驾自适应调节

驾驶员状态监测（DMS）摄像头位于主驾左前方，可以检测驾驶员状态。当驾驶员上车，首次登录账号后，DMS 摄像头可以识别驾驶员的身高和眼部位置，系统将根据身高、眼部位置自适应调节主驾座椅、外后视镜至合适位置，减少繁琐的调节操作。

📍 方法

1. 将车辆挂入 P 挡后，在中控屏点击状态栏头像，首次使用手机 AITO 应用扫描车机上的二维码登录账号。
2. 在**录入面部数据**引导界面，您可以选择**稍后设置**，或选择**开始录入**录入面部数据后，进入**自适应坐姿**界面。
3. 在**自适应坐姿**界面点击**开始**，并将背部贴合座椅、目视前挡风玻璃，即可依次自适应调节主驾座椅、外后视镜的位置。

主驾自适应调节完毕后，主驾座椅和外后视镜的位置将自动保存至当前账号；您也可以根据需要手动微调主驾座椅、外后视镜的位置，并选择是否保存微调后的主驾座椅、外后视镜位置，若选择保存，将覆盖主驾自适应保存的位置，下次在中控屏登录本账号时，主驾座椅和外后视镜将自动调节至最近一次保存的位置。

📌 提示

- DMS 摄像头仅用于人脸识别、疲劳分神监测等功能，您的人脸图像数据仅在车辆本地处理，不会向车外传输。我们非常重视您的隐私，全方位守护您的隐私安全。
- 在以下情况，驾驶员监测系统可能会受影响：
 - DMS 摄像头被遮挡。
 - 为准确识别驾驶员状态，请确保脸部无遮挡。
 - 强烈的光照降低摄像头监测能力。
 - DMS 摄像头权限关闭。

主驾座椅迎宾

使用主驾座椅迎宾，上车后，关闭车门，主驾座椅会自动向前移到记忆位置（请参阅主驾座椅（71 页））。下车时，打开车门，主驾座椅会自动向后移一段距离，方便下车。

📍 方法

在中控屏进入**设置 > 车辆控制 > 更多**，开启或关闭**主驾座椅迎宾**开关。

⚠️ 注意

请勿在主驾座椅后方放置物品，以免座椅运动过程中挤压物品，导致座椅或物品损坏。

⚠️ 警告

请勿将手、脚等肢体放入座椅滑轨及周边运动区域，以免出现人员伤害。

📌 提示

- 请在关门后等待主驾座椅移动完成再挂挡，以免终止座椅的移动。
- 如有老人、孕妇、儿童、宠物乘车等场景时，建议提前关闭主驾迎宾功能，以避免座椅在自动调节过程中造成意外伤害。
- 当第二排左侧有乘客时，主驾座椅不执行座椅迎宾操作。

调节前排座椅

前排座椅支持电动调节。驾驶车辆前，您可以通过座椅侧面的调节按键进行调节。

调节座椅前后/高度

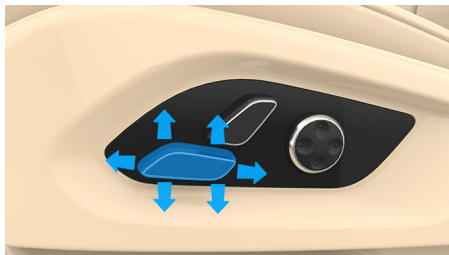

*画面仅供参考，请以产品实际为准

④ 方法

- 前/后推动座椅调节按键，调节座椅前后位置。
- 上/下拨动座椅调节按键前部，调节座垫倾斜角度。
- 上/下拨动座椅调节按键后部，调节座椅高度。

调节座椅靠背倾斜角度

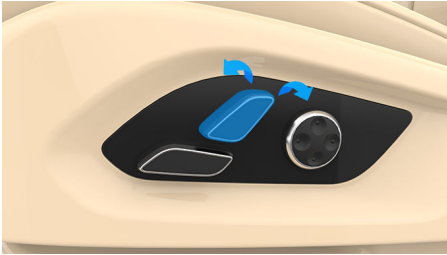

*画面仅供参考，请以产品实际为准

④ 方法

前/后拨动座椅调节按键，调节座椅靠背倾斜角度。

调节座椅腰部支撑

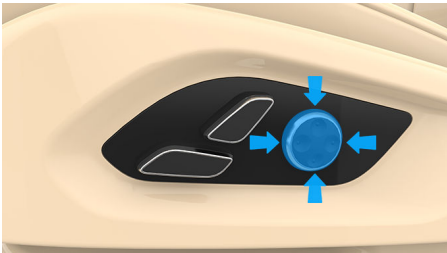

*画面仅供参考，请以产品实际为准

④ 方法

上下左右按压腰部支撑调节按键，调节座椅腰部支撑位置。

⚠ 危险

为了您的安全，行驶过程中请勿调节座椅。

副驾驶座椅老板键

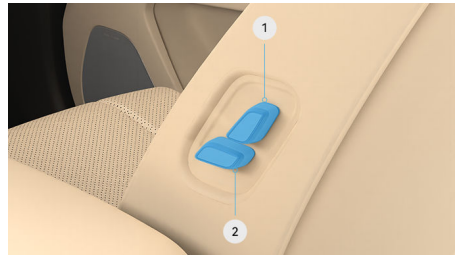

*画面仅供参考，请以产品实际为准

④ 方法

- 1 前/后拨动座椅调节按键，调节座椅靠背前后位置。
- 2 前/后推动座椅调节按键，调节座椅前后位置。

调节前排头枕



*画面仅供参考，请以产品实际为准

④ 方法

1. 按压头枕锁定按键，向上/下调节头枕到合适位置。
2. 松开按键后，再次向下按压头枕，确保其锁定到位。

⚠ 警告

务必将座椅头枕调节至合适高度，以降低碰撞时发生严重伤害的风险。

调节第二排座椅

调节第二排座椅（五座）

车辆第二排座椅靠背支持电动调节，您可以通过车门上调节按键进行调节。

调节座椅靠背倾斜角度



*画面仅供参考，请以产品实际为准

④ 方法

前/后拨动座椅调节按键，调节座椅靠背倾斜角度。

座椅靠背折叠或恢复

车辆第二排座椅支持放倒调节，增加了内部空间使用的灵活性，若您的车辆为五座配置请按以下方式进行调节。

④ 方法

- **折叠：**拉动解锁开关，解锁后，将座椅靠背向前折叠。



*画面仅供参考，请以产品实际为准

- **恢复：**抬起座椅，听见“咔哒”声表示座椅靠背恢复到位。

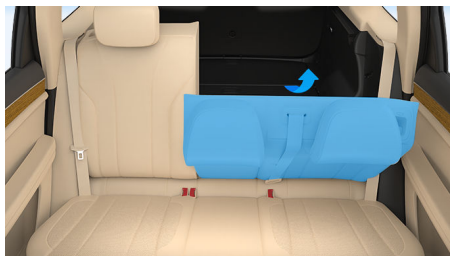

*画面仅供参考，请以产品实际为准

调节第二排头枕

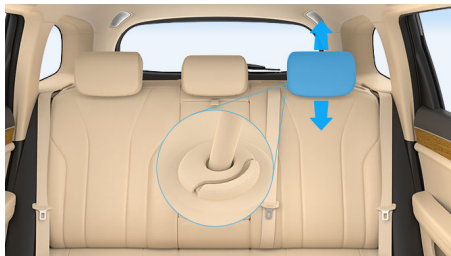

*画面仅供参考，请以产品实际为准

④ 方法

1. 按压头枕锁定按键，向上/下调节头枕到合适位置。
2. 松开锁定按键后，再次向下按压头枕，确保其锁定到位。

调节第二排座椅（六座）

车辆第二排座椅由两个单独的分离式座椅组成。您可以通过座椅侧面的调节按键进行调节。

调节座椅前/后位置

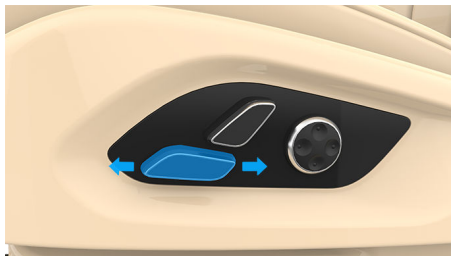

*画面仅供参考，请以产品实际为准

④ 方法

前/后推动座椅调节按键，调节座椅前后位置。

调节座椅靠背倾斜角度

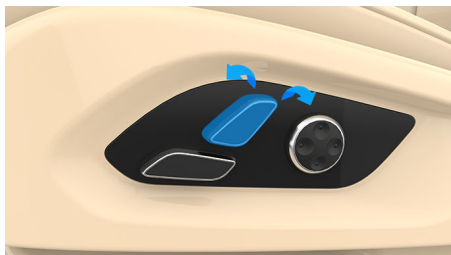

*画面仅供参考，请以产品实际为准

④ 方法

前/后拨动座椅调节按键，调节座椅靠背倾斜角度。

调节座椅腰部支撑



*画面仅供参考，请以产品实际为准

④ 方法

上下左右按压腰部支撑调节按键，调节座椅腰部支撑位置。

零重力座椅

零重力座椅能让乘坐人员身体处于一种非常自然放松的状态，最大程度的保证乘坐人员的舒适性。

展开或收起座椅

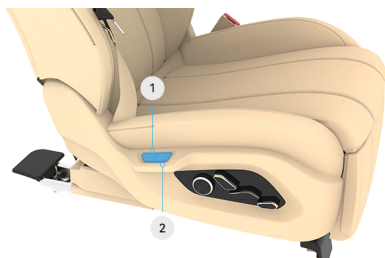

*画面仅供参考，请以产品实际为准

④ 方法

- 1 展开按键：按下按键后，展开零重力座椅。
- 2 收起按键：按下按键后，收起已展开的零重力座椅。

调节座椅腰部支撑

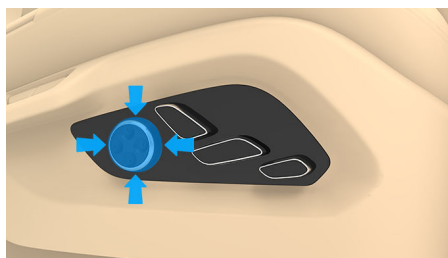

*画面仅供参考，请以产品实际为准

④ 方法

上下左右按压腰部支撑调节按键，调节座椅腰部支撑位置。

调节座椅靠背倾斜角度

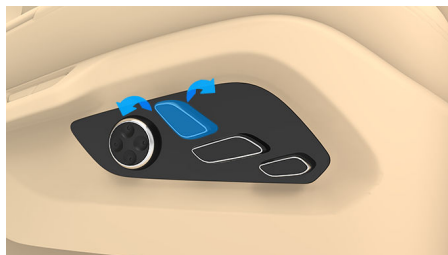

*画面仅供参考，请以产品实际为准

④ 方法

前/后拨动座椅调节按键，调节座椅靠背倾斜角度。

调节座椅前后/高度

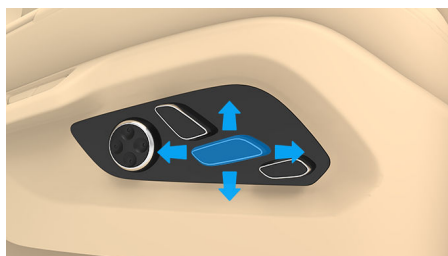

*画面仅供参考，请以产品实际为准

④ 方法

1. 前/后推动座椅调节按键，调节座椅前后位置。
2. 上/下拨动座椅调节按键，调节座垫倾斜角度。

调节座椅腿部支撑

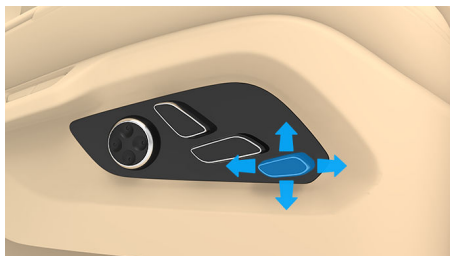

*画面仅供参考，请以产品实际为准

方法

1. 前/后推动座椅调节按键，调节腿部支撑前后位置。
2. 上/下拨动座椅调节按键，调节腿部支撑展开角度。

警告

- 展开/折叠座椅前，请确保座椅靠背运动路径内不存在任何障碍物。
- 车辆行驶状态下，请勿过度倾斜座椅靠背，否则即使系好安全带，安全带也无法起到预期的保护作用。

调节第二排座椅扶手



*画面仅供参考，请以产品实际为准

方法

向上：将扶手抬起至合适位置，再向下压确保锁止稳定。

向下：将扶手向上抬起至解锁后，向下放至合适位置，再向下压确保锁止稳定。

中控屏控制零重力座椅

方法

1. 在中控屏底部工具栏点击或，进入座椅调节界面。

2. 点击零重力座椅，进入零重力座椅设置界面。



*画面仅供参考，请以产品实际为准

- 1 **零重力座椅**：点击进入零重力座椅功能界面。
- 2 **儿童锁**：点击禁用/启用零重力座椅物理按键。
- 3 **姿态自动记忆**：开启该功能，调整座椅后，自动记忆姿态位置。
- 4 **复原**：点击座椅姿态调整至初始位置。
- 5 **展开开关**：按下展开零重力座椅。
- 6 **收起开关**：按下收起已展开的零重力座椅。

警告

车辆行驶状态下，请勿展开零重力座椅。否则即使系好安全带，安全带也无法起到预期的保护作用。

提示

零重力座椅展开前，请确保第三排右侧座椅无人乘坐或放置物体。

调节第二排头枕（六座）

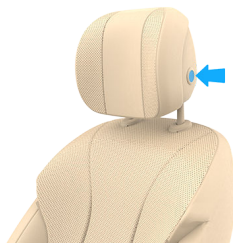

*画面仅供参考，请以产品实际为准

④ 方法

1. 按压头枕锁定按键，向上/下调节头枕到合适位置。
2. 松开锁定按键后，再次向下按压头枕，确保其锁定到位。

调节第三排座椅

车辆第三排座椅支持放倒调节，增加了内部空间使用的灵活性。

座椅靠背折叠或恢复



*画面仅供参考，请以产品实际为准

④ 方法

- 1 **座椅调节拉手**：拉动调节拉手，可以调节靠背角度或折叠靠背。
- 2 **座椅靠背拉带**：在靠背折叠后，可以通过靠背拉带拉起座椅靠背。

调节第三排头枕

④ 方法

1. 按压头枕锁定按键，向上/下调节头枕到合适位置。



*画面仅供参考，请以产品实际为准

2. 松开锁定按键后，再次向下按压头枕，确保其锁定到位。

多坐姿

使用车辆多坐姿功能，可方便您在上车、离车等不同的场景中快速切换成舒适的坐姿。

保存多坐姿

您可将主驾座椅、外后视镜的位置保存在**主驾坐姿**中。每个账号最多可保存三组不同的主驾坐姿。

④ 方法

1. 您可通过座椅调节按键，将主驾座椅调节至合适位置（请参阅调节前排座椅（71页））。
2. 设置完成后，在中控屏弹出的提示框内，点击其中任意一个坐姿图标，点击**保存**即可保存设定的座椅位置到选定坐姿下。
3. 您可调节外后视镜至合适位置并保存到当前坐姿下（请参阅调节外后视镜（82页））。

使用多坐姿

主驾坐姿可一键将主驾座椅、外后视镜切换到合适的位置。

④ 方法

1. 从中控屏顶部向下滑出**控制中心**，找到**主驾坐姿**快捷开关（请参阅控制中心（33页））。
2. 点击其中一个坐姿图标，快速切换成合适的坐姿。

恢复多坐姿

当您的座椅调节为临时位置时，使用恢复功能，可将座椅恢复至当前坐姿上次保存的位置。

④ 方法

主驾调节座椅，中控屏弹出提示框，点击**恢复至调节前**按钮，主驾座椅将恢复至当前坐姿上次保存的位置。

语音调节多坐姿

您可以通过唤醒智慧语音快速调节座椅坐姿。

④ 方法

唤醒智慧语音，说出您的指令，如：“保存主驾座椅”、“主驾座椅切换到坐姿1”、“座椅恢复到记忆位置”、“座椅调到最高”等。

① 提示



- 当屏幕弹出提示框时，您可以点击屏幕空白区域或等待数秒，提示框会自动消失，当前座椅位置不会保存。
- 在 R 挡状态下，调节座椅位置后，中控屏不会弹出提示框，并且不会自动保存座椅位置。

座椅加热

开启座椅加热，您可以在寒冷时感受座椅靠背和坐垫的温暖。

- 若您六座车型，仅前排、第二排座椅支持座椅加热。
- 若您五座车型，前排、第二排座椅均支持座椅加热。

② 方法

- 在中控屏底部工具栏点击  或 ，进入座椅调节界面。
- 点击**座椅加热**，进入座椅加热设置界面。
- 点击对应座椅位置的  开启座椅加热，点击图标可切换热量 3 挡、2 挡、1 挡或关闭。

若您五座车型，点击第二排右侧图标，会同步控制第二排中间坐垫加热的开启、档位切换、关闭。

① 提示

五座车型第二排中间仅支持坐垫加热。

⚠ 警告

- 建议不要长时间使用座椅加热，避免低温烫伤。
- 使用座椅加热前，请确认座垫处于干燥状态。座垫潮湿可能会导致座椅加热功能失效并加大灼伤的风险。
- 使用座椅加热时，请勿覆盖座垫、毯子等，避免损坏元件或引发安全隐患。



座椅通风

若您的座椅支持通风功能，开启座椅通风，您可以在炎热时感受座椅座垫的凉爽。

- 若您六座车型，仅前排、第二排座椅支持座椅通风。

- 若您五座车型，前排、第二排座椅均支持座椅通风。

② 方法

- 在中控屏底部工具栏点击  或 ，进入座椅调节界面。
- 点击**座椅通风**，进入座椅通风设置界面。
- 点击对应座椅上的  开启座椅通风，点击图标可切换风速 3 挡、2 挡、1 挡或关闭。

① 提示



座椅加热和通风功能无法同时开启。

座椅按摩

若您的座椅支持按摩功能，开启座椅按摩，您可以在疲惫时感受座椅靠背的按摩放松。

- 若您六座车型，仅前排、第二排座椅支持座椅按摩。
- 若您五座车型，前排、第二排座椅均支持座椅按摩。

② 方法

- 在中控屏底部工具栏点击  或 ，进入座椅调节界面。
- 点击**座椅按摩**，进入座椅按摩设置界面。
- 点击对应座椅上的  开启座椅按摩，并选择模式：上背部、全背部、腰部。
- 点击图标可切换强度 1 挡、2 挡、3 挡或关闭。

① 提示

座椅按摩在同一模式、同一强度下工作 15 分钟后会自动关闭。

拆装前排座椅头枕**拆卸前排座椅头枕****② 方法**

- 按压头枕锁定按键。



*画面仅供参考，请以产品实际为准

2. 向上拔出头枕。



*画面仅供参考，请以产品实际为准

⚠ 注意

若驾驶员座椅选装了音乐头枕，请勿自行拆卸，以免损坏音乐头枕功能。

安装前排座椅头枕

🕒 方法

1. 将头枕杆对准头枕安装孔，按压头枕锁定按键并插入头枕。
2. 松开按键后，再次按压头枕，确保其锁定到位。

⚠ 警告

安装头枕时请将头枕调节至合适的位置，发生事故时才能为您提供最好保护。

拆装第二排座椅头枕

拆装第二排座椅头枕（五座）

拆卸第二排头枕

🕒 方法

1. 按压头枕锁定按键。

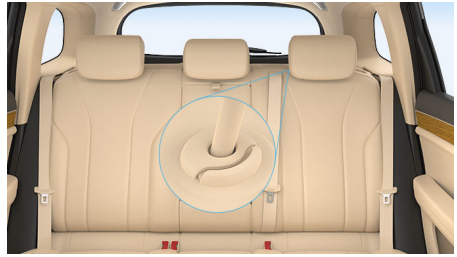

*画面仅供参考，请以产品实际为准

2. 向上拔出头枕。



*画面仅供参考，请以产品实际为准

⚠ 警告

- 若有人乘坐的第二排座椅头枕被拆卸，请勿驾驶机动车，头枕调整不正确会增加碰撞时颈部受伤的风险。
- 确保妥善存放已拆除的头枕，否则发生事故或紧急制动时，头枕移动可能会造成二次伤害。

安装第二排头枕

🕒 方法

1. 将头枕杆对准头枕安装孔，按压头枕锁定按键并插入头枕。
2. 松开按键后，再次按压头枕，确保其锁定到位。

拆装第二排座椅头枕（六座）

拆卸第二排座椅头枕

🕒 方法

1. 按压头枕锁定按键。

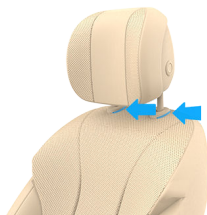

*画面仅供参考，请以产品实际为准

2. 向上拔出头枕。

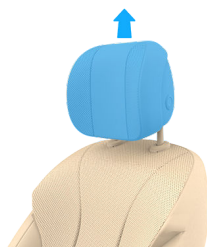

*画面仅供参考，请以产品实际为准

安装第二排座椅头枕

② 方法

1. 将头枕杆对准头枕安装孔，按压头枕锁定按键并插入头枕。
2. 松开按键后，再次按压头枕，确保其锁定到位。

⚠ 警告

安装头枕时请将头枕调节至合适的位置，发生事故时才能为您提供最好保护。

拆装第三排座椅头枕

拆卸第三排座椅头枕

② 方法

1. 按压头枕锁定按键。



*画面仅供参考，请以产品实际为准

2. 向上拔出头枕。

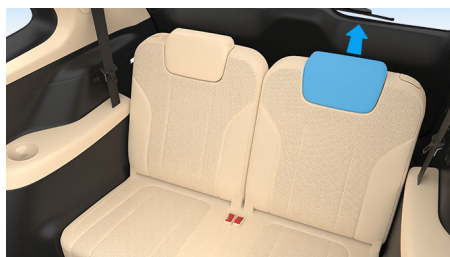

*画面仅供参考，请以产品实际为准

⚠ 警告

- 若有人乘坐的第三排座椅的头枕被拆卸，请勿驾驶车辆，头枕调整不正确会增加碰撞时颈部受伤的风险。
- 确保妥善存放已拆除的头枕，否则发生事故或紧急制动时，头枕移动可能会对人员造成二次伤害。

安装第三排头枕

② 方法

1. 将头枕杆对准头枕安装孔，按压头枕锁定按键并插入头枕。
2. 松开锁定按键后，再按压头枕，确保其锁定到位。

⚠ 警告

安装头枕时请将头枕调节至合适的位置，发生事故时才能为您提供最好保护。

方向盘

方向盘按键

您可以通过多功能方向盘按键方便、快捷的开启车内多种功能。

按键功能介绍



*画面仅供参考，请以产品实际为准

<p>1 语音请求按键：按下开启或关闭语音交互功能。</p>	<p>6 下一曲按键：按下播放下一曲音乐/频率电台。</p>
<p>2 自定义按键：短按开启自定义功能/长按开启自定义设置功能。</p>	<p>7 音量控制按键：上/下滚动可以增加/减少音量；按下可以播放/暂停。</p>
<p>3 全景影像按键：按下开启或关闭全景影像系统。</p>	<p>8 挂断按键：按下挂断电话。</p>
<p>4 接听按键：按下接听电话/打开通话记录界面。</p>	<p>9 巡航按键：短按开启车道巡航辅助功能。</p>
<p>5 上一曲按键：按下播放上一曲音乐/频率电台。</p>	<p>10 切换按键：上/下拨动可以切换仪表显示屏左侧信息区域中的信息。</p>

自定义方向盘按键

📌 方法

在中控屏进入**设置 > 车辆控制 > 方向盘自定义按钮**，点击选择需要定义的功能，如：**仪表全屏地图切换、切换多媒体音源、对内拍照**等按键操作。



*画面仅供参考，请以产品实际为准

喇叭

按压方向盘中间的喇叭开关，喇叭将鸣响；松开喇叭开关后，喇叭停止鸣响。



*画面仅供参考，请以产品实际为准

调节方向盘位置

当您调整座椅并保持正确坐姿后，请确认方向盘位于舒适位置。

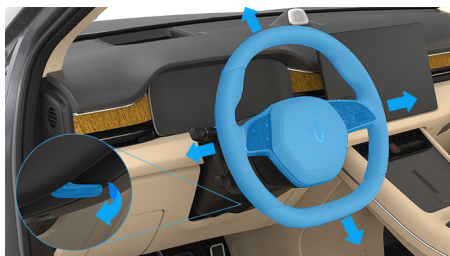

*画面仅供参考，请以产品实际为准

📌 方法

1. 向下推动锁止手柄，解锁方向盘。
2. 将方向盘调整至适合您的位置。

3. 向上推动锁止手柄，将方向盘锁止到位。
4. 尝试向上、下、前和后移动方向盘，确保已经锁止方向盘。

⚠️ 警告

为了您的安全，车辆行驶时严禁调节方向盘位置，请在车辆停止时调节方向盘位置。

后视镜

调节外后视镜

后视镜对于行车安全来说至关重要，您可以使用驾驶员车门饰板上的后视镜控制按键调节外后视镜。

④ 方法

- 按下外后视镜左或右选择按键，选择需要调节的外后视镜。

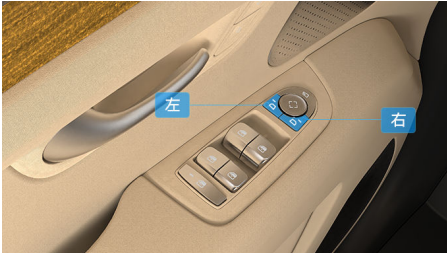

*画面仅供参考，请以产品实际为准

- 按下对应后视镜调节按键后，通过圆形按键调节外后视镜角度。



*画面仅供参考，请以产品实际为准

⚠ 警告

为了避免危险驾驶和事故发生，请在车辆静止状态下调节外后视镜。

折叠和展开外后视镜

④ 方法

- 按下外后视镜折叠按键，外后视镜折叠；再次按下，外后视镜展开。



*画面仅供参考，请以产品实际为准

① 提示

在狭窄空间驻车或驾驶时，可以折叠外后视镜。

开启或关闭倒车自动下翻

④ 方法

在中控屏进入设置 > 车辆控制 > 后视镜，点击倒车自动下翻开启或关闭倒车自动下翻功能。



*画面仅供参考，请以产品实际为准

调节外后视镜倒车自动下翻角度

④ 方法

- 开启倒车自动下翻功能。
- 踩下制动踏板，将车辆挂入倒挡（R挡），调节外后视镜倒车自动下翻角度全程请勿松开制动踏板。
- 待后视镜自动倾斜工作完成后，按需要调节外后视镜角度。
- 调节完成后挂入其他挡位，再次挂入倒挡（R挡），检查外后视镜角度是否合适。

⚠ 警告

- 调节时请观察周围环境确保安全。
- 调节时请全程踩下制动踏板，避免车辆倒车发生危险。

自动调节后视镜角度

车辆在驻车挡（P 挡）时，调节座椅后，目视前方并踩下制动踏板，后视镜会自动调节到合适角度。

① 提示

后视镜自动调节完成后，您也可以根据需要进行手动调节后视镜角度。

开启或关闭锁车自动折叠

② 方法

在中控屏进入**设置 > 车辆控制 > 后视镜**，点击**锁车自动折叠**开启或关闭锁车自动折叠功能。



*画面仅供参考，请以产品实际为准

外后视镜加热

使用外后视镜加热功能，可以快速消除外后视镜表面的霜、雾气和水渍等，改善后方视野，提高行驶安全性。

② 方法

在中控屏底部点击“”，进入空调面板，点击“”，开启或关闭后除霜及外后视镜加热功能。

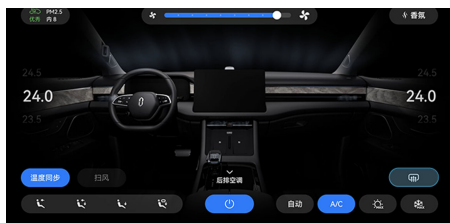

*画面仅供参考，请以产品实际为准

外后视镜记忆

外后视镜具备记忆功能，在您调节外后视镜位置后可保存至对应主驾坐姿下，每组主驾坐姿可保存一组外后视镜位置，下次上车时可选择对应主驾坐姿切换至记忆位置（具体请参阅多坐姿（76 页））。

② 方法

1. 在中控屏内登录账号。
2. 挡位处于 P 挡时，通过调节后视镜按钮，将后视镜调整至适合位置。
3. 调整完毕后中控屏弹出提示框，点击其中一个主驾坐姿图标，点击**保存**即可保存设定的外后视镜位置到当前主驾坐姿下。

① 提示

- 在 R 挡状态下调节外后视镜位置后，中控屏不会弹出提示框。
- 若中控屏弹出相应提示框时，用户点击**恢复至调节前开关**，则外后视镜位置恢复当前主驾坐姿上次保存的位置。
- 中控屏弹出相应提示框后，点击中控屏空白区域或等待数秒提示框会自动消失，当前外后视镜位置不会保存。

调节内后视镜

后视镜对于行车安全来说至关重要，内后视镜具有自动防眩目功能，当后方强光（如后车远光灯）照射到内后视镜时，内后视镜会自动将镜面颜色调暗，进而减小强光对驾驶员的影响。



*画面仅供参考，请以产品实际为准

② 方法

根据自身情况手动调节内后视镜角度，直至您能通过内后视镜观察到车辆后方路况。

① 提示

- 后排乘客或升高的后排头枕可能会影响后视镜自动防眩目功能。
- 车辆切换至倒挡时将会关闭自动防眩目功能，让您能更好观察后方路况。

空调

使用空调

在空调设置界面，您可以轻松调节温度、风量和出风模式等参数，为您和家人朋友带来全身心的舒适体验。

调节前排空调



*画面仅供参考，请以产品实际为准

开关空调	1	长按 一键开启或关闭空调，点击可展开或收起空调界面。
	2	进入空调界面后，可点击 开启或关闭空调。
自动模式	3	点击可开启或关闭 自动 模式，建议使用自动模式制热/制冷。自动模式时，系统会自动调节 A/C 、风量、出风模式等，使车内快速达到并保持在设定的温度。功能开启后若手动调节 A/C 、风量、出风模式等，则退出自动模式。
空气调节装置、通风	4	A/C 代表空气调节装置；制冷和制热都需要打开 A/C ，若关闭 A/C ，则为通风。

<p>切换内、外循环</p>	<p>5</p>	<p>循环模式包括内循环、外循环和自动循环。</p> <p>内循环：在车外空气质量不佳时，您可以开启内循环模式。系统将阻止外部的灰尘和有害气体进入，确保车内空气持续流通。</p> <p>外循环：在车外空气质量良好时，您可以开启外循环模式。系统将自动引入车外的新鲜空气进入车内，改善车内的空气质量。</p> <p>自动循环：开启自动循环模式后，系统会根据环境自动控制内外循环，当系统检测到车外空气质量差等场景时，会自动切换内循环保证车内空气质量。</p>
<p>极速制热/制冷</p>	<p>6</p>	<p>在寒冷的天气，您可以开启极速制热模式，以迅速提升车内温度。系统将自动执行以下操作：启动前后排空调，开启A/C，开启温度同步，设置循环模式为外循环，调整出风模式为吹脚模式，同时温度调至最高（Hi）、风量调至最大。若车外温度$\leq -10^{\circ}\text{C}$，系统会自动启动增程器进行辅热。当车内温度达到您期望的舒适水平时，您可以手动关闭极速制热模式。</p>
	<p>8</p>	<p>在炎热的天气，您可以开启极速制冷模式，以迅速降低车内温度。系统将自动执行以下操作：启动前后排空调，开启A/C，开启温度同步，设置循环模式为内循环，调整出风模式为吹面模式，同时温度调至最低（Lo）、风量调至最大。当车内温度达到您期望的舒适水平时，您可以手动关闭极速制冷模式。</p>
<p>调节温度</p>	<p>13</p>	<p>上下滑动调节主驾侧温度。</p>
	<p>9</p>	<p>上下滑动调节副驾侧温度。</p>
	<p>14</p>	<p>点击可开启或关闭温度同步。打开前后排空调后，开启温度同步开关，全车温度将同步主驾温度。</p>
<p>调节风量</p>	<p>11</p>	<p>左右滑动滑条或点击两侧调节风量。</p>
<p>调节风向</p>	<p>15</p>	<p>选择前排出风模式。从左到右依次为吹面模式、吹面+吹脚模式、吹脚模式、吹脚+吹窗模式。</p>
	<p>16</p>	<p>扫风模式仅在吹面模式和吹面+吹脚模式下可用。开启扫风开关时，前排出风口将左右循环扫风。您还可在中控屏的出风口控制界面，使用上、下滑动的手势调整风向。</p>
	<p>18</p>	<p>在吹面模式和吹面+吹脚模式下，关闭扫风开关时，您可在中控屏的出风口控制界面，使用上、下、左、右滑动的手势调整风向。</p>

除霜、除雾 后视镜加热	17	开启或关闭前风挡以及前侧窗玻璃的除霜、除雾功能。当检测到前风挡玻璃内侧容易起雾时，系统也会自动进行除雾，以保证前风挡玻璃视野清晰。
	7	开启或关闭后风挡玻璃除霜、除雾，以及外后视镜加热功能。
空气净化	12	显示当前车内 PM2.5 浓度值，空气净化开启后可以降低车内 PM2.5。
香氛系统	10	选择不同香氛 (87 页) 浓度及香型。

调节后排空调



*画面仅供参考，请以产品实际为准

开关空调	1	开启或关闭后排空调。
自动模式	2	点击可开启或关闭“自动”模式。自动模式时，系统会自动调节风量、出风模式等，使后排温度快速达到并保持在设定的温度。
儿童锁	3	开启儿童锁后，后排控制面板将被锁定，防止误触。
调节温度	4	上下滑动调节后排温度。
	6	上下滑动调节后排温度。

调节风量	5	左右滑动或点击两侧🌀调节风量。
调节风向	7	选择后排出风模式。从左到右依次为吹面模式、吹面+吹脚模式、吹脚模式。

远程控制空调

您可以提前使用手机或手表远程开启空调，使您进入车内有一个舒适的环境。

- 在手机 AITO > 爱车页面，点击空调进入智能空调界面，设置温度，并点击**打开空调**，输入安全码远程开启制热/制冷；也可以点击**速热**或**速冷**按钮，快速制热/制冷。
- 在手表 AITO > 车辆控制页面，设置温度，并点击**开启空调**，输入安全码远程开启空调制热/制冷。

提示

如需购买香氛，请联系 AITO 用户中心。

其他

空调自干燥

用户锁车后，当系统监测空调区湿度偏高，会自动开启空调鼓风机运行数分钟，以确保空调系统干燥，减少空调箱异味的风险。

香氛系统

您可以根据喜好选择不同的香氛类型及浓度，营造舒适驾乘氛围。

使用香氛

④ 方法

点击中控屏底部工具栏中🌀进入空调界面，点击**香氛**，选择不同香氛浓度、香型或关闭香氛系统。

更换香氛

④ 方法

打开扶手箱，按压扶手箱前侧底部的香氛盒，待其弹出后，取出香氛盒进行香氛块更换。



*画面仅供参考，请以产品实际为准

车外灯

远近光灯

在夜间或光线不足时，远近光灯为车辆行驶提供照明。

开启或关闭近光灯



*画面仅供参考，请以产品实际为准

④ 方法

- **开启：**旋转灯光调节旋钮旋至“D”档位，开启近光灯，仪表显示屏近光灯指示灯“D”点亮。
- **关闭：**旋转灯光调节旋钮转至“OFF”档，关闭近光灯，仪表显示屏近光灯指示灯“D”熄灭。

开启或关闭远光灯

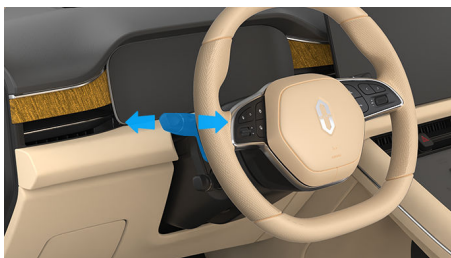

*画面仅供参考，请以产品实际为准

④ 方法

- **开启：**开启近光灯后，向前推动灯光控制拨杆，开启远光灯，仪表显示屏远光灯指示灯“D”点亮；向后拉回灯光控制拨杆并松开，即可实现远光灯闪烁一次。
- **关闭：**开启远光灯状态下，向后拉回灯光控制拨杆，关闭远光灯，仪表显示屏远光灯指示灯“D”熄灭。

⚠ 注意

为了您和他人的行车安全，夜间会车时请将前照灯调整为近光状态。

ℹ 提示

- 开启近光灯时，才可开启远光灯。
- 车外灯可能会因温度和湿度的变化而起雾，打开车灯行驶一段时间之后水雾会消散。使用一段时间如雾气无消散或加重趋势（水珠、流挂），请到 AITO 用户中心检查。

远近光灯智能调节



*画面仅供参考，请以产品实际为准

④ 方法

开启：在中控屏进入设置 > 灯光 > 车灯设置，点击**远近光灯智能切换**开启远近光灯智能切换功能。将灯光调节旋钮旋转至 AUTO 档，系统会结合当前行车环境状况，在近光灯与远光灯之间自动切换。

关闭：再次点击远近光灯智能切换，或灯光调节旋钮旋转至非 AUTO 档，或向前推灯光控制拨杆手动打开远光灯。

远光灯智能开启/关闭条件

满足以下所有条件时，远光灯将智能开启（有一定延迟）：

- 车速大于 40km/h。
- 车辆前方区域光线较暗。
- 前方车辆车灯未开启。

满足以下任一条件，远光灯将智能关闭：

- 车速低于 20km/h。
- 车辆前方区域光线良好。
- 前方车辆车灯开启。



① 提示

以下情况，会影响远光灯智能开启：

- 驾驶员向后拉灯光控制拨杆。
- 雾灯已开启。
- 雨刮高速刮刷。
- 系统或灯光存在故障。

以下情况，会抑制远近光灯智能切换：

- 转向灯已开启。
- ABS 或 ESP 激活。
- 急转弯、颠簸路面行驶。
- 3s 内连续切换。
- 驾驶员向后拉灯光控制拨杆。

旋转灯光调节旋钮至 AUTO 档时，车辆近光灯开启但远光灯未开启状态下，仪表显示屏智能远光灯未激活指示灯“”点亮；若车辆远光灯自动开启，则仪表显示屏智能远光灯指示灯“”点亮。

近光灯照射距离调节

② 方法

在中控屏进入设置 > 灯光 > 近光灯照射距离，根据需要选择合适的近光灯照射距离。



*画面仅供参考，请以产品实际为准

⚠ 警告

请勿在行驶过程中调节近光灯照射距离，以防发生交通事故。

转向灯

转向灯用来提示其他道路交通参与者，本车即将改变行驶方向。

开启转向灯

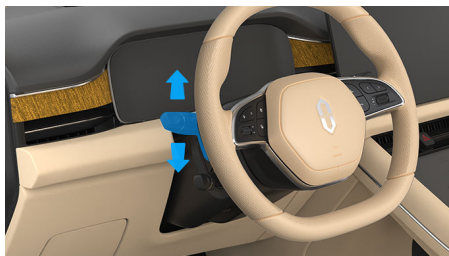

*画面仅供参考，请以产品实际为准

④ 方法

- 向下/上轻轻拨动灯光控制拨杆，灯光控制拨杆自动回位，左/右转向灯闪烁 3 次，同时仪表显示屏中的左/右转向指示灯闪烁 3 次。
- 向下/上拨动灯光控制拨杆到底，灯光控制拨杆自动回位，左/右转向灯持续闪烁，同时仪表显示屏中的左/右转向指示灯持续闪烁；若要关闭转向灯需要轻拨一下灯光控制拨杆（向上向下均可）或将方向盘回正。

① 提示

如果方向盘回正时转向灯未自动关闭，需您手动拨动灯光控制拨杆使其关闭。

投射迎宾灯



*画面仅供参考，请以产品实际为准

投射迎宾灯位于外后视镜下方，当车辆解锁情况下，投射迎宾灯点亮。

危险警告灯

当遇事故、恶劣天气或车辆发生故障等紧急情况，请您打开危险警告灯，以提醒其他道路交通参与者。

开启或关闭危险警告灯



*画面仅供参考，请以产品实际为准

④ 方法

按下危险警告灯按键，即可开启危险警告灯，同时仪表显示屏中的转向指示灯和全车转向灯开始闪烁；再次按下危险警告灯按键，即可关闭。

位置灯



位置灯的作用是指示车辆的轮廓大小，便于前后车在光线昏暗的环境里分辨我方车辆的大小和位置。

开启或关闭位置灯



*画面仅供参考，请以产品实际为准

④ 方法

旋转灯光调节旋钮至“”档位，仪表显示屏位置灯指示灯“”点亮，位置灯开启。

雾灯

在雾天、雪天和雨天等能见度较低的环境中，后雾灯便于后方车辆或行人发现我方车辆。

开启或关闭雾灯

④ 方法

1. 开启近光或远光灯（88页）。



*画面仅供参考，请以产品实际为准

2. 向上拨动雾灯开关，开启后雾灯，仪表显示屏后雾灯指示灯“”点亮；向下拨动雾灯开关，关闭后雾灯，仪表显示屏后雾灯指示灯熄灭。

大灯延时关闭

使用大灯延时关闭功能，您可以在光线较暗的环境或夜晚离车时，延长车辆近光灯和位置灯照明时间，在离开车辆的途中利用灯光看清回家的路。

④ 方法

1. 旋转灯光控制拨杆至 AUTO 位置。
2. 在中控屏进入设置 > 灯光 > 大灯延时关闭，设置锁车后灯光持续亮起的时长。

① 提示

- 功能开启后，闭锁时前大灯将熄灭 2s 提示您锁车成功，然后再次点亮，为您照亮回家的路。
- 功能关闭后，闭锁时前大灯将直接熄灭。

车内灯

智能氛围灯

开启智能氛围灯，您可以选择不同主题的灯光，也可以体验随着音乐节奏变化的灯光效果，尽享车内愉悦氛围。

开启或关闭氛围灯

④ 方法

您可以通过以下方式开启或关闭氛围灯：

- 从中控屏顶部下滑出控制中心，点击 开启或关闭氛围灯。
- 进入中控屏设置 > 灯光，在氛围灯控制界面，点击 **打开氛围灯** 开启功能，点击 **关闭氛围灯** 关闭功能。

设置氛围灯主题

④ 方法

1. 开启氛围灯后，您可以根据喜好自定义或选择氛围灯主题：
 - **自定义**：拖动或点击颜色条上的不同位置，选择心仪的氛围灯颜色。
 - **旭日暖阳**：显示柔和的暖色调，营造温暖温馨的氛围。
 - **海风清爽**：显示清爽的冷色调，让人心情轻松愉悦。
 - **音乐律动**：随音乐自动变换亮度与颜色，也可选择喜欢的色调，营造活泼动感的氛围。
2. 您也可拖动亮度条，调节氛围灯的亮度。

① 提示

音乐律动模式下，氛围灯亮度无法手动调节。

设置场景灯效

您可以设置不同场景下的氛围灯提示效果，在进行对应的操作时会有氛围灯灯效显示。

④ 方法

在灯光界面，进入 **设置 > 灯光 > 车灯设置**，点击 **场景灯效** 开启或关闭场景灯效功能，根据喜好选择不同功能场景的灯效提示。

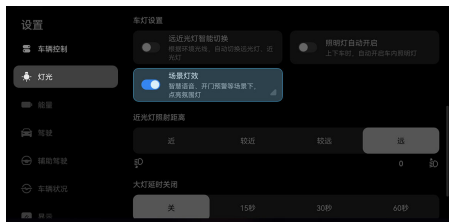

*画面仅供参考，请以产品实际为准

- **智慧语音**：语音对话时，对应唤醒位置（如主驾）会根据智慧语音的状态，呈现不同的氛围灯灯效。
- **上车迎宾**：上车时，氛围灯将亮起以示迎宾。
- **开门预警**：打开车门时，车门氛围灯亮起，当车辆检测到后方有来车时，氛围灯闪烁以示提醒。
- **驾驶模式切换**：切换驾驶模式时，全车氛围灯自动变换颜色。

车内阅读灯

当车内光线不足时，车内阅读灯能给车内乘员提供适当照明，同时又不影响驾驶员的正常驾驶。

前阅读灯



*画面仅供参考，请以产品实际为准

④ 方法

- 1 触摸该区域，开启或关闭车内所有阅读灯。
- 2 触摸左/右前阅读灯区域，开启左/右前阅读灯；再次触摸，关闭左/右前阅读灯。

第二排阅读灯



*画面仅供参考，请以产品实际为准

④ 方法

按压阅读灯按键即可开启阅读灯，再次按压即可关闭。

第三排阅读灯（六座）

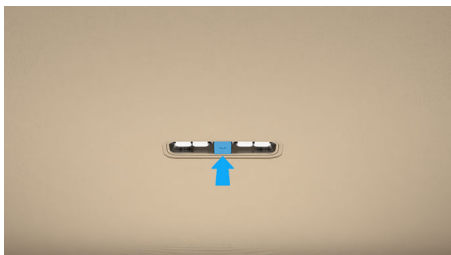

*画面仅供参考，请以产品实际为准

④ 方法

按压阅读灯按键即可开启阅读灯，再次按压即可关闭。

扶手箱灯



*画面仅供参考，请以产品实际为准

扶手箱灯有助于您在昏暗的环境方便的使用扶手箱，扶手箱灯会随着扶手箱的打开或关闭自动点亮或熄灭。

后备箱照明灯

后备箱照明灯有助于您在昏暗的环境方便使用后备箱，后备箱照明灯会随着后备箱打开或关闭自动点亮或熄灭。



*画面仅供参考，请以产品实际为准

雨刮

前风挡雨刮

前风挡雨刮用来刮净前风挡玻璃上的雨水，保持前风挡玻璃的清洁，提高行车安全。



*画面仅供参考，请以产品实际为准

方法

- **1X 档**：将雨刮洗涤控制拨杆拨至该档位，前风挡雨刮往复刮刷一次。
- **OFF 档**：将雨刮洗涤控制拨杆拨至该档位，前风挡雨刮功能关闭。
- **AUTO 档**：将雨刮洗涤控制拨杆拨至该档位，相关传感器检测到下雨时，前风挡雨刮自动刮刷。
- **1 档**：将雨刮洗涤控制拨杆拨至该档位，前风挡雨刮连续低速刮刷。
- **2 档**：将雨刮洗涤控制拨杆拨至该档位，前风挡雨刮连续高速刮刷。



*画面仅供参考，请以产品实际为准

AUTO 档位的灵敏度可通过中部的雨刮灵敏度开关进行调节，由下向上调节，灵敏度依次变高。

注意

- 使用前雨刮前，请先清除前风挡玻璃上的冰和积雪，请确认前雨刮片没有冻结。

注意

- 为了雨刮片的使用寿命，请勿在前风挡玻璃干燥的情况下使用雨刮功能。

后风挡雨刮

后风挡雨刮用来刮净后风挡玻璃上的雨水，保持后风挡玻璃的清洁，提高行车安全。

开启或关闭后风挡雨刮



*画面仅供参考，请以产品实际为准

方法

- 将后雨刮洗涤控制旋钮，旋转至“☑”档：后风挡雨刮工作。
- 将后雨刮洗涤控制旋钮，旋转至“OFF”档：后风挡雨刮关闭。

注意

- 使用后雨刮前，请先清除后风挡玻璃上的冰和积雪，确认后雨刮片没有冻结。
- 为了雨刮片的使用寿命，请勿在后风挡玻璃干燥的情况下使用雨刮功能。

前风挡洗涤

前风挡洗涤的作用是使用雨刮清洗液清除前风挡玻璃上的污垢，防止驾驶员视线被遮挡，提高行车安全。

开启前风挡洗涤

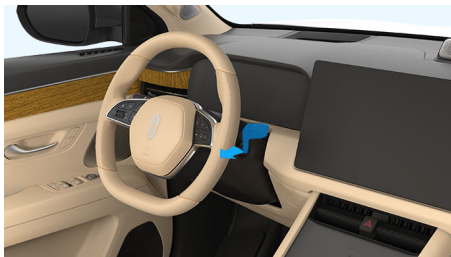

*画面仅供参考，请以产品实际为准

④ 方法

向后拉动雨刮洗涤控制拨杆，雨刮清洗液会喷洒到前风挡玻璃上，前风挡雨刮随即往复刮刷前风挡玻璃。

后风挡洗涤

后风挡洗涤的作用是使用雨刮清洗液清除后风挡玻璃上的污垢，防止驾驶员后方视线被遮挡，提高行车安全。

开启后风挡洗涤



*画面仅供参考，请以产品实际为准

④ 方法

当雨刮调节旋钮旋至“IX”位置，可打开后风挡雨刮洗涤。

① 当在后风挡雨刮功能开启时，向上旋转雨刮调节旋钮，雨刮清洗液会被喷洒到后挡风玻璃上。松开雨刮调节旋钮后，停止喷洒。

② 当在后风挡雨刮功能未开启时，向下旋转雨刮调节旋钮，雨刮清洗液会被喷洒到后挡风玻璃上，后雨刮随即往复刮刷后挡风玻璃。松开雨刮调节旋钮后，雨刮清洗液停止喷洒，后风

挡雨刮继续往复刮刷 2 次后停止；开启后风挡雨刮洗涤功能后，会同时清洗全景影像摄像头。

⚠ 注意

- 为了洗涤剂的使用寿命，雨刮清洗液壶内清洗液不足时请勿使用风挡洗涤功能。
- 冬季来临前，请更换适用于冬季的雨刮清洗液，防止在气温较低时结冰。

ⓘ 提示

- 若全景影像摄像头有顽固污渍，使用后风挡洗涤功能无法清洗干净时请手动清洗。
- 倒车过程中，为了后方视野良好请勿使用后风挡洗涤功能。

车载电源

手机无线充电

使用无线充电仓，您可以在车辆上电时为手机充电，使用前需要确保您的手机具备无线充电功能。



*画面仅供参考，请以产品实际为准

方法

在中控屏进入**设置 > 连接**，或点击中控屏状态栏中图标，开启**无线充电**开关。将手机正面向上平放在充电仓内即可充电，您可以在状态栏中查看当前充电状态。



*画面仅供参考，请以产品实际为准

若您在使用过程中，中控屏出现无线充电异常提醒，可以采取以下方式处理：

- **高温异常：**请暂停使用并移开手机，待充电仓降温后再次使用本功能。
- **异物异常：**请放正手机，并检查充电区域是否放置金属物、NFC 钥匙或卡片（如：银行卡、交通卡、身份证或各种门禁卡等）；若手机壳较厚或带有金属制品，请取下手机壳后再次使用本功能。
- **电压、其他异常：**请及时联系 AITO 用户中心处理。

注意

- 驾驶员不在车内时，请勿将手机放置在车内进行充电，以免造成安全隐患。

注意

- 手机无线充电过程中，禁止在充电仓放置任何物品。
- 手机无线充电的工作频率可能会影响医疗器械的正常使用，包括植入式心脏起搏器、植入式心律转复除颤器、植入式神经刺激器、植入式注射泵等，建议使用此类医疗器械的驾乘人员进行手机无线充电时，与其保持一定距离。
- 产品型号 CE980。
- 无线充电功能基于电磁感应原理实现，最大传输功率：50W，工作频率范围：100 kHz ~ 148.5 kHz。
- 设备符合国家《无线充电（电力传输）设备无线电管理暂行规定》以及产品质量、电磁辐射和电气安全等法律法规、国家标准等有关规定。
- 不得擅自改变使用场景或使用条件、扩大工作频率范围、加大传输功率（包括额外加装功率放大器）。
- 无线充电设备禁用区域，禁止使用无线充电功能。
- 使用无线充电设备如对广播业务的接收造成影响，应立即停止使用无线充电设备。
- 不得对其他合法的无线电业务及台（站）产生有害干扰，也不得提出免受无线电干扰和辐射无线电波干扰的保护要求，如对其他合法的无线电业务及台（站）产生有害干扰时，应立即停止使用，并在采取措施消除有害干扰后方可继续使用。
- 根据《无线充电（电力传输）设备无线电管理暂行规定》对有关射电天文业务保护的有关规定，车辆不得在以下我国相关射电天文台的干扰保护距离内使用无线充电：
 - 我国贵州黔南州、新疆和静县乌拉斯台、内蒙古正镶白旗、青海德令哈市、新疆巴里坤红柳峡等地射电天文台站与无线充电设备之间的干扰保护距离为 5 km。
 - 上海佘山射电天文台站与无线充电设备之间的干扰保护距离为 1 km。

⚠ 注意

- 新疆奇台县射电天文台站与无线充电设备之间的干扰保护距离为东西约 2.5 km，南北约 4 km 的矩形区域。
- 新疆乌鲁木齐南山地区射电天文台站与无线充电设备之间的干扰保护距离为 3 km。
- 云南景东县射电天文台站与无线充电设备之间的干扰保护距离为 3 km。

USB/Type-C

车上具有多处 USB 接口和 Type-C 接口，用于数据传输、手机充电或为其他设备提供电源。

扶手箱前镂空区 Type-C 电源接口

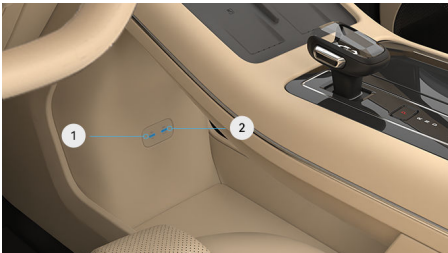

*画面仅供参考，请以产品实际为准

- ① **Type-C 电源接口**：为移动设备充电，最大支持 18W。
- ② **Type-C 电源接口**：为移动设备充电，最大支持 66W 快充。

扶手箱 USB 接口

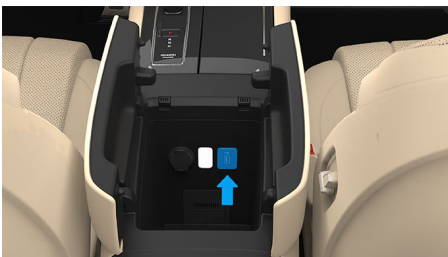

*画面仅供参考，请以产品实际为准

扶手箱内有一个 USB 接口，可以传输数据，如图片、视频等。

第二排座椅 Type-C 电源接口（五座）



*画面仅供参考，请以产品实际为准

- ① **Type-C 电源接口**：为移动设备充电，最大支持 18W。
- ② **Type-C 电源接口**：为移动设备充电，最大支持 66W 快充。

第二排座椅 Type-C 电源接口（六座）



*画面仅供参考，请以产品实际为准

- ① **Type-C 电源接口**：为移动设备充电，最大支持 18W。
- ② **Type-C 电源接口**：为移动设备充电，最大支持 66W 快充。

行车记录仪 USB 接口

行车记录仪 (117 页) USB 接口。

12V 电源

通过车载 12V 电源，可以给电子设备（如车载小型吸尘器、车载充气泵等）供电。

前排扶手箱内的 12V 电源



*画面仅供参考，请以产品实际为准

扶手箱内部有一处 12V 电源接口，最大功率约 120W。

后备箱内的 12V 电源



*画面仅供参考，请以产品实际为准

后备箱左侧有一处 12V 电源接口，最大功率约 120W。

警告

为了您的安全，请勿将手指或异物插入电源接口。

注意

不使用 12V 电源时，务必盖上保护盖，防止水或任何其他液体进入电源接口。

储物空间

前排储物空间



*画面仅供参考，请以产品实际为准

- 门板储物盒
- 扶手箱
- 杯托
- 扶手箱前镂空储物
- 手套箱

⚠ 警告

请勿在车内放置打火机等易燃、易爆物品，以免高温环境导致车内物品爆炸或燃烧损坏车辆。

门板储物盒

车辆四个车门都有门板储物盒您可以在内放置物品。



*画面仅供参考，请以产品实际为准

扶手箱

扶手箱可以有效缓解驾驶员手臂的疲劳感，您可在内存放物品。

打开或关闭扶手箱



*画面仅供参考，请以产品实际为准

- **打开：**分别按下左右两侧前排扶手箱按键，即可打开扶手箱。
- **关闭：**按下左右两侧扶手箱盖板，直至关闭到位。

杯托

杯托主要用于放置水杯或其他物品。

开启或关闭杯托



*画面仅供参考，请以产品实际为准

📍 方法

- **打开：**按下杯托盖板左侧区域，即可打开杯托。
- **关闭：**向右轻推杯托盖板，直至关闭到位。

手套箱

手套箱位于副驾驶座椅前方，可以在内放置物品。

开启或关闭手套箱



*画面仅供参考，请以产品实际为准

④ 方法

- **打开：**拉动开启手柄，打开手套箱。
- **关闭：**推动手套箱盖板，关闭手套箱。

⚠ 警告

车辆行驶中，请勿打开手套箱，防止紧急制动发生碰撞导致前排乘客受伤。

第二排储物空间

第二排储物空间（五座）



*画面仅供参考，请以产品实际为准

- 衣帽挂钩
- 第二排门板储物盒
- 前排座椅靠背储物板
- 第二排中央扶手储物盒
- 第二排杯托

⚠ 警告

请勿在车内放置打火机等易燃、易爆物品，以免高温环境导致车内物品爆炸或燃烧损坏车辆。

第二排中央扶手

第二排中央扶手可以有效缓解乘客手臂的疲劳感。

打开或关闭中央扶手



*画面仅供参考，请以产品实际为准

④ 方法

- **打开：**向下拉动扶手上部的拉带，打开后下压中央扶手，确保扶手打开到位。
- **关闭：**向上抬起中央扶手，确保扶手与后排座椅靠背贴合。

第二排中央扶手储物盒

第二排中央扶手储物盒内部有较大空间，可以存放一些物品。

打开或关闭中央扶手储物盒



*画面仅供参考，请以产品实际为准

④ 方法

- **打开：**打开中央扶手，手指按压储物盒盖顶端的解锁手柄，并向上抬起储物盒盖。
- **关闭：**按压中央扶手储物盒盖，直至关闭到位。

第二排储物空间（六座）



*画面仅供参考，请以产品实际为准

- 衣帽挂钩
- 第二排门板储物盒
- 前排座椅靠背储物板
- 手机槽
- 充电线槽

第三排储物空间



*画面仅供参考，请以产品实际为准

第三排储物空间可以放置水杯、手机或其他小物品。

⚠ 警告

请勿在车内放置打火机等易燃、易爆物品，以免高温环境导致车内物品爆炸或燃烧损坏车辆。

车内防水注意事项

- 车辆贴膜过程中，请使用专用防渗工具遮挡缝隙，避免水渗入仪表台、门饰板内部导致车辆故障。
- 存放液体时需妥善保存或密封，避免液体泄漏导致车辆故障或损坏。
- 若不小心将水杯打翻导致液体泄露，请尽快将车辆下电，及时把液体清理干净，待通风

晾干后检查各功能（包含但不限于 HUD、仪表盘指示灯、车窗升降、座椅调节、空调系统、中控屏、音响系统、安全带预紧器等）是否能正常使用。如功能异常请联系 AITO 用户中心检查。

- 建议每半年检查座椅下方线束、地毯湿度等，确保无隐性水渍残留。

⚠ 警告

- 请勿使用吹风机等高温电器直接烘烤液体侵入区域，以免因局部温度过高导致设备损坏。
- 禁止在液体侵入区域未干燥前强制启动车辆或使用电子设备，以避免电路短路或电子设备损坏。
- 酒精、洗涤剂以及具备腐蚀性的液体会破坏车辆防水性能，请注意密封。
- 如果液体渗入车辆内部，切勿自行拆解车辆，请及时联系 AITO 用户中心。
- 随着车辆使用年限的增加，由于零件老化防水性能会随之下降。
- HUD 投影仪区域、方向盘拨杆、Type-C、12V 电源接口等开口区域防水能力较弱，请避免液体侵入。
- 为确保设备安全运行，请勿主动测试车内防水能力，包括但不限于向车内喷水、淋水、浸水等行为，此类操作可能导致车载电子系统短路及内饰部件受损。

后备箱储物空间

后备箱储物空间（五座）



*画面仅供参考，请以产品实际为准

- 遮物帘
- 衣帽挂钩
- 后备箱储物盒

- 紧固钩

遮物帘

车辆配备有可伸缩遮物帘。



*画面仅供参考，请以产品实际为准

方法

1. 握住遮物帘把手，拉动遮物帘。
2. 将遮物帘两端放置在后备箱固定装置内。
3. 左右摇晃遮物帘，以确保其已固定到位。

提示

- 请勿在遮物帘上放置过重的物品，以免造成车辆损坏。
- 请勿在遮物帘上放置不易固定的物品，否则在制动或紧急避让时物品滚动可能对乘客造成伤害。

收纳遮物帘

遮物帘在不使用时可将其放入遮物帘收纳盒中。



*画面仅供参考，请以产品实际为准

方法

1. 将遮物帘从固定装置上取出。
2. 提起后备箱地板将遮物帘放入其中。

后备箱紧固钩

车辆放置不易固定的物品时，您可使用固定装置（例如：固定网）来固定物品。

后备箱储物盒

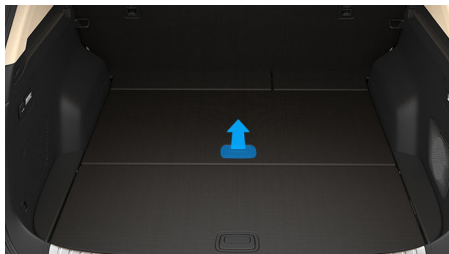

*画面仅供参考，请以产品实际为准

后备箱下部设有两个储物盒便于您收纳不同类型的物品，将储物盒盖板向上提即可打开储物盒。

注意

存放液体物品时需注意密封保管，以免液体泄漏对车辆造成损坏。若发生泄漏，请及时清理。

后备箱储物空间（六座）



*画面仅供参考，请以产品实际为准

- 衣帽挂钩
- 后备箱储物
- 紧固钩

后备箱紧固钩

车辆放置不易固定的物品时，您可使用固定装置（例如：固定网）来固定物品。

扩大后备箱储物空间

可通过折叠第三排座椅靠背 (76 页) 来增大后备箱容积，拉动第三排座椅拉手，向前折叠座椅靠背。



*画面仅供参考，请以产品实际为准

注意

折叠前注意第三排座椅靠背和头枕的运动区域畅通无阻。

其他附件

遮阳板

在驾驶过程中，遮阳板可以起到遮蔽阳光的作用。



*画面仅供参考，请以产品实际为准

① 提示

如果阳光从侧边车窗照进车内，可以将遮阳板从固定夹中脱离出来，用以遮挡侧面阳光。

化妆镜

您可使用化妆镜进行面容整理。

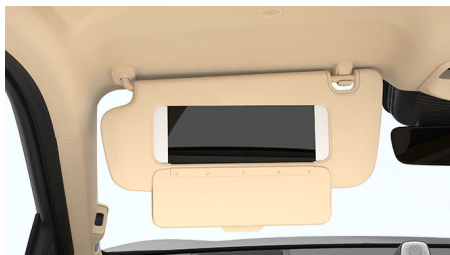

*画面仅供参考，请以产品实际为准

② 方法

1. 打开遮阳板。
2. 然后翻下化妆镜盖板，化妆镜灯自动点亮；闭合化妆镜盖板后，化妆镜灯自动关闭。

⚠ 警告

驾驶车辆时，请勿使用化妆镜。

安全拉手

车辆配备了三个安全拉手，车上乘客可以拉住安全拉手以稳定身体。



*画面仅供参考，请以产品实际为准

行李支撑架

车辆配备车顶行李支撑架，配合相应的固定装置可以放置物品。



*画面仅供参考，请以产品实际为准

⚠ 注意

- 切勿在车顶行李箱放置过重的物体，以防损坏车辆。
- 车顶负载需均匀分布，请勿放置在一个部位，以防损坏车辆。
- 在车顶负载下行时，请小心驾驶。

驾驶车辆

在本章中，您可了解操作车辆的信息。以下将向您介绍与驾驶、安全性有关的所有功能，请仔细阅读本部分。

启动和下电

车辆启动

车辆配备无钥匙进入及启动系统，您只需随身携带钥匙即可打开车门、启动车辆。

② 方法

1. 解锁车辆。
2. 打开驾驶员车门，仪表显示屏和中控屏点亮，车辆处于上电状态，此时可操作车内用电设备。
3. 若需驾驶车辆，关闭车门后，踩下制动踏板，选择所需档位（107页）。
4. 松开制动踏板，车辆开始行驶。

⚠ 警告

驾驶车辆前请系好安全带。

⚠ 注意

启动车辆前请检查座椅、方向盘和外后视镜是否调节到安全、舒适的位置。

① 提示

启动或驾驶车辆，请确保钥匙放在车内。

钥匙检测



*画面仅供参考，请以产品实际为准

如果您踩下制动踏板时，车辆没有检测到车辆钥匙，仪表显示屏上会显示“未感应到钥匙”。

将遥控钥匙或手机钥匙放在车辆最易于检测到的部位，即中控屏下方的储物盒内或随身携带；将 NFC 卡片钥匙放在无线充电座上。

当您离开车辆时，请随身携带钥匙，手动或自动锁止车辆。

① 提示

因车顶布置检测钥匙的天线，如果将钥匙放置在车顶或挡风玻璃上，天线可能误认为钥

① 提示

匙在车内，请不要将钥匙放置在车顶或挡风玻璃上。

车辆下电

您可以通过自动或手动的方式进行车辆下电操作。

自动下电

② 方法



*画面仅供参考，请以产品实际为准

1. 当您完成驾驶时，踩住制动踏板，按下 P 挡按键，切换到驻车挡。
2. 切换到驻车挡后，**②**指示灯点亮。
3. 车辆处于驻车状态，此时可继续操作车内用电设备。
4. 若需车辆下电，请携带钥匙下车并闭锁车辆，车辆自动下电。

手动下电

② 方法

- 从中控屏顶部下滑出控制中心，点击**车辆下电**进行车辆下电。



*画面仅供参考，请以产品实际为准

- 在中控屏进入**设置 > 车辆控制 > 更多**，点击**车辆下电**进行车辆下电。

提示

当所有座椅无人时，即使车门未关，车辆也会在 15min 后自动下电。

换挡

档位

车辆启动后，踩下制动踏板，将换挡操纵杆向前或向后推动切换档位，同时仪表显示屏显示目标档位。

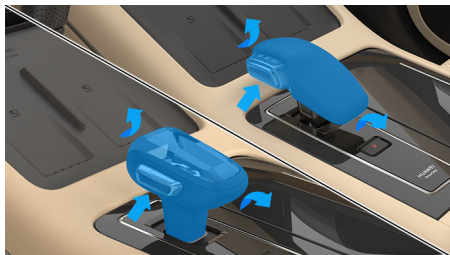

*画面仅供参考，请以产品实际为准

① 提示

车辆配备两种类型的换挡操纵杆（水晶挡杆和游艇挡杆），操作逻辑相同，请以实车配置为准。

倒挡（R挡）

通过以下方式可以挂入前进挡：

④ 方法

1. 踩下制动踏板，待车辆停稳。
2. 按住换挡操纵杆侧面按钮，将换挡操纵杆向前推到底，可直接换到 R 挡。或将当前档位切换至空挡（N 挡），再将换挡操纵杆向前推到底。若当前档位是空挡（N 挡），则可直接将换挡操纵杆向前推到底。



*画面仅供参考，请以产品实际为准

3. 松开制动踏板，车辆开始缓慢向后倒车。

⚠ 警告

倒车时，请时刻留意车辆周围环境，充分利用内后视镜、外后视镜和全景影像，避免意外事故发生。

空挡（N挡）

通过以下方式可以挂入空挡：

④ 方法

- 车辆挡位在驻车挡（P 挡）时，踩下制动踏板，将换挡操纵杆向前推动一格或向后拉动一格，即可挂入空挡。



*画面仅供参考，请以产品实际为准

- 车辆挡位在前进挡（D 挡）时，踩下制动踏板，将换挡操纵杆向前推动一格，即可挂入空挡。



*画面仅供参考，请以产品实际为准

- 车辆挡位在倒挡（R 挡）时，踩下制动踏板，将换挡操纵杆向后拉动一格，即可挂入空挡。



*画面仅供参考，请以产品实际为准

⚠ 警告

使用空挡（N 挡）时，请配合制动踏板一起使用，否则车辆可能溜车导致交通事故。

前进挡（D 挡）

通过以下方式可以挂入前进挡：

📌 方法

1. 踩下制动踏板，待车辆停稳。
2. 按住换挡操纵杆侧面按钮，将换挡操纵杆向后拉到底，可直接换到 D 挡。或将当前挡位切换至空挡（N 挡），再将换挡操纵杆向后拉到底。若当前挡位是空挡（N 挡），则可直接将换挡操纵杆向后拉到底。



*画面仅供参考，请以产品实际为准

3. 松开制动踏板，车辆开始缓慢行驶。

⚠ 警告

驾驶车辆时，请勿超速，并时刻注意周围环境，防止事故发生。

驻车挡（P 挡）

停车时，请使用驻车挡。

📌 方法

1. 踩下制动踏板，待车辆停稳。
2. 按下 P 挡按键，即可切换到 P 挡。



*画面仅供参考，请以产品实际为准

📌 提示

动力电池电量 $\leq 1\%$ ，增程器未启动且充电枪未连接，挂入 P 挡超过 3min 后会整车高压下电。

制动

制动系统简介

制动系统由行车制动和驻车制动两部分组成。行车制动用于车辆行驶中减速停车；驻车制动用于车辆停放时，防止车辆溜车。

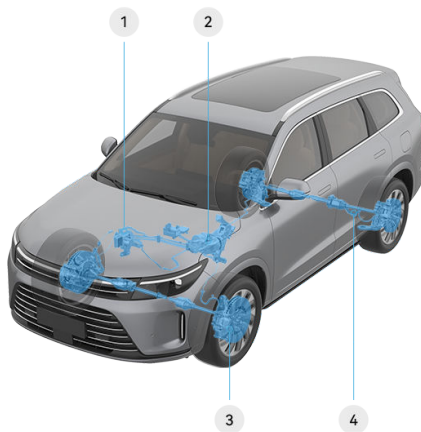

*画面仅供参考，请以产品实际为准

1 ESC 控制器	3 制动器
2 智能助力器	4 制动管路

制动块和制动盘属于消耗品，制动块配有磨损指示器，当制动块磨损到极限后，薄金属板会摩擦制动盘并发出尖锐的摩擦声，若遇到这种情况，请到 AITO 用户中心进行检修。制动盘和制动块的使用极限和详细规格请参阅制动系统参数（253 页）。

警告

如果未及时更换磨损到极限厚度的制动块和制动盘，会影响制动效果，可能导致危险。

能量回收制动

能量回收制动（Cooperative Regenerative Braking System，简称为 CRBS）功能用于车辆在制动或滑行过程中，将产生的动能转换为电能储存在动力电池中，以增加车辆续航里程。

选择能量回收强度

1. 在中控屏进入 **设置 > 驾驶 > 驾驶模式**。



*画面仅供参考，请以产品实际为准

2. 点击选择相应的驾驶模式。

- **节能**：该驾驶模式下，能量回收强度为**增强**，当您松开加速踏板后，车速下降非常快，从而减少您使用制动踏板的频率，同时给动力电池补充更多的能量。
- **舒适**：该驾驶模式下，能量回收强度为**标准**，当松开加速踏板后，车速下降较快，此模式下车辆的滑行距离较**节能**驾驶模式下略长。
- **运动**：该驾驶模式下，能量回收强度为**标准**，当松开加速踏板后，车速下降较快，此模式下车辆的滑行距离较**节能**驾驶模式下略长。
- **个性化**：该驾驶模式下，您可自定义能量回收强度，默认为**标准**。

提示

驾驶员在踩下制动踏板时可能会听到来自驾驶舱右侧的“塔塔”声，制动踏板有非常轻微的震动，此为制动能量回收功能正常工作的声音和现象。

车身稳定性系统

车身稳定性系统（Electronic Stability Control，简称为 ESC）在转向过度或转向不足时帮您稳定车辆，车身稳定性系统默认为开启状态。

功能介绍

当转向过度或转向不足时，系统会通过对车轮施加制动或降低电机扭矩的方式，来增强对车辆平稳性的控制，车身稳定性系统包含子功能如下：

- 防抱死制动系统（ABS）
- 自动驻车（AVH）
- 能量回收制动（CRBS）
- 拖滞力矩控制（DTC）
- 电子制动力分配（EBD）
- 紧急制动报警（HAZ）
- 液压制动辅助（HBA）
- 液压助力辅助（HBB）
- 陡坡缓降（HDC）
- 上坡辅助（HHC）
- 驱动力防侧翻控制（RMI）
- 牵引力控制系统（TCS）
- 车身动态控制系统（VDC）

注意

- 车身稳定性系统是一套辅助性质的系统，并不能代替您在驾驶车辆时所起的作用。所以请您认真、谨慎地驾驶车辆。
- 当车辆出现打滑或者急转弯时，请勿猛踩加速踏板或进行其他激烈驾驶行为，否则可能会导致人员受伤或车辆损坏。

ESC 操作说明

仪表显示屏上的“”指示灯闪烁，则表示 ESC 正在工作。

停用 ESC：

如果车辆陷入积雪或泥地中，ESC 可能会降低从电机输出至车轮的动力，您可能需要关闭该系统以便摆脱困境。

开启或关闭车身稳定性系统

方法

在中控屏进入 **设置 > 驾驶 > 场景辅助**，点击 **车身稳定性系统** 开启或关闭车身稳定性系统功能。



*画面仅供参考，请以产品实际为准

ESC 激活时：

仪表显示屏上的“”指示灯闪烁。

ESC 关闭时：

仪表显示屏上的“”指示灯点亮。

① 提示

ESC 能保证车辆的稳定性和驱动力，如无必要，请勿关闭。

防抱死制动系统

车辆配备防抱死制动系统（Antilock Brake System，简称为 ABS），能防止在紧急制动或在湿滑路面上制动时车轮发生抱死现象，避免车辆出现侧滑或甩尾，保持车辆的稳定性。

⚠ 警告

下列情况（包含但不限于），ABS 不能有效工作：

- 使用了抓地力不足的轮胎。
- 在湿滑、泥泞、砂石或积雪路面上高速行驶时。
- 在多坑路面或不平路面行驶时。

⚠ 注意

即使车辆配有 ABS 但在驾驶车辆时，也需注意与前车保持安全距离。

自动驻车

自动驻车（Automatic Vehicle Hold，简称为 AVH）功能是帮助您在等红绿灯或上下坡停车时进行制动，保持车辆静止。驾驶员无需一直踩着制动踏板，从而保持车辆的制动，当车辆静止超过 5min 后 AVH 直接退出，且同时启用电子驻车制动。

拖滞力矩控制

拖滞力矩控制（DTC）的作用：在车辆行驶过程中突然转向、加速等情况时，系统检测到因驱动轮打滑所导致车辆驱动稳定风险，会通过精准的扭矩控制来防止驱动车轮打滑，从而达到安全稳定行驶。

电子制动力分配

电子制动力分配（Electric Brake Distribution，简称为 EBD）可在车辆制动时自动调整后轮制动压力，保障后轮不先于前轮抱死，保证最佳制动力输出，并可协同 ABS 提高制动稳定性，从而保证车辆的平稳行驶。

紧急制动报警

紧急制动报警（Hazard Waring，简称为 HAZ）的作用：车速大于 50km/h 时，如果驾驶员进行紧急制动，当系统识别到车辆处于紧急制动状态时，系统会将紧急制动信号传送给车身控制器，仪表显示屏显示危险警告灯指示灯常亮，并通过闪烁危险警告灯警示后方车辆，起到危险警告作用。

液压制动辅助

液压制动辅助（Hydraulic Brake Assist，简称为 HBA）的作用：驾驶员快速踩下制动踏板时，系统识别出此时车辆处于紧急状态，会迅速将制动压力提高至最大值，从而使防抱死制动系统更迅速介入，有效地缩短制动距离。

液压助力辅助

液压助力辅助（HBB）功能是针对配备有液压制动系统，以辅助车辆在进行动态制动时的主动增压，在特定驾驶工况下将驾驶员的制动请求进行放大。

陡坡缓降

陡坡缓降（Hill Descent Control，简称为 HDC）开启后，当车辆处于下坡状态且车速在 8km/h~35km/h 时，HDC 自动运用液压制动辅助下坡。此时驾驶员可专注于控制方向盘，在 HDC 工作速度区间，车速可根据加速踏板和制动踏板进行调节。若挡位、车速、坡道、制动盘温度不满足激活条件时，则 HDC 回到待机状态。

只有在满足以下前提条件后，才能使用 HDC：

- HDC 无故障。
- HDC 已开启。

- 车辆车速在 8km/h~35km/h 的情形下驾驶。
- 车辆处于下坡行驶，且坡度必须在 10%（约 6°）到 50%（约 26.5°）之间。
- 整车处于高压上电状态。
- 加速踏板开度小于 5%。

警告

- 陡坡缓降的制动效果在易滑路面会受到影响（例如在结冰、松软路面等），请时刻注意道路状况。
- 车辆在陡坡上低速下坡行驶时，HDC 才会激活。
- 在下长坡等一些特殊工况下，HDC 会因制动器温度过高而暂时不可使用，您需要注意安全驾驶，如需要恢复功能，需要停车等待制动器温度冷却。

开启或关闭陡坡缓降

方法

在中控屏进入 **设置 > 驾驶 > 场景辅助**，点击 **陡坡缓降** 开启或关闭陡坡缓降功能。



*画面仅供参考，请以产品实际为准

车速在小于 35km/h 时可开启陡坡缓降，开启后当车速大于 60km/h 时，陡坡缓降功能将自动关闭。

上坡辅助

在坡道上时，上坡辅助系统（Hill Hold Control，简称为 HHC）将自动制动约 1s~2s。这样可防止在将脚从制动踏板移动到加速踏板的过程中车辆发生滑动。

警告

若您未开启自动驻车功能，HHC 工作 1s~2s 后将停止工作，此时车辆可能滑动。因此，请将脚从制动踏板移到加速踏板。切

警告

勿依靠 HHC 长时间（超过 1s~2s）防止车辆滑动，否则会导致碰撞事故。

驱动力防侧翻控制

驱动力防侧翻控制（RMI）通过检测车辆转向角、转向角速度，以及检测到的横摆角、横向加速度、纵向加速度判断车辆状态，如果存在侧翻风险，RMI 将会介入工作，通过主动增加车轮油压，以及降低发动机扭矩输出，降低车辆发生侧翻的风险。

牵引力控制系统

牵引力控制系统（Tracking Control System，简称为 TCS）通过降低电机功率，防止车辆的驱动轮在加速行驶时打滑，必要时施加制动力控制，使车辆易于起步、加速和爬坡。当 TCS 有效地控制制动压力和电机功率时，仪表显示屏上的车身稳定性系统“”指示灯闪烁。

车身动态控制系统

车身动态控制系统（Vehicle Dynamics Control，简称为 VDC）的作用：在车辆行驶过程中突然转向时，系统根据方向盘转角和车速等信息判断驾驶员的驾驶意图，并持续与车辆实际状况进行对比，如果车辆出现偏离正常行驶路线的情况，系统将通过相应的车轮施加制动或降低电机扭矩进行修正，以帮助驾驶员控制侧滑，保持车辆行驶的稳定。

安全制动

当紧急情况下需要制动时，您可以完全踩下制动踏板，以保持稳定的制动压力。

警告

- 紧急制动时，请完全踩下制动踏板并保持至车辆平稳停住。若未保持，则会中断防抱死制动系统的工作过程并增加制动距离。
- 驾驶车辆请勿超速并保持适当的跟车距离。否则即使装配最先进的制动系统，也无法在紧急制动时，给您提供免受伤害的保障。
- 在紧急情况下，需要在完全踩下制动踏板时保持稳定的制动压力。即使是在低牵引力路面上，防抱死制动系统也会根据可用的牵引力大小改变施加在每个车轮上的制

警告

动压力，这可以防止车轮抱死，并确保车辆尽可能安全地停下来。

应急制动

*画面仅供参考，请以产品实际为准

方法

车辆行驶过程中，当制动踏板失效时，可以长按 P 挡按键进行应急制动；松开 P 挡按键退出应急制动。

警告

- 在正常行驶时禁止触碰 P 挡按键，否则有引起安全事故的风险。
- 应急制动仅作为制动踏板失效时的紧急措施，不能代替制动踏板制动，其不能提供较大制动力，禁止驾驶员在踩踏加速踏板的情况下操作应急制动，否则该功能将不会介入工作。
- 应急制动时，可能会导致车辆打滑、侧翻等风险。

驻车

电子驻车

电子驻车（Electrical Park Brake，简称为EPB）功能通过驻车按键（P 档按键）开启。开启电子驻车请参阅驻车档（108 页）。

EPB 自动开启或解除

在以下条件全部满足时，自动开启 EPB：

- 驾驶员未系安全带。
- 驾驶员侧车门打开。
- 未踩加速踏板。
- 未踩制动踏板。
- 车速小于 3km/h。

在以下条件全部满足时，自动解除 EPB：

- 关闭主驾车门。
- 踩下制动踏板。
- 挡位切换至非驻车档（P 挡）状态。

提示

- 车辆没电时，将无法解除 EPB。
- 驻车制动器仅施加在后轮上，独立于行车制动系统。

自动驻车

自动驻车（AVH）功能帮助您在等红绿灯或上下坡停车时进行制动，保持车辆静止。

开启或关闭自动驻车

方法

在中控屏进入 **设置 > 驾驶 > 场景辅助**，点击 **自动驻车** 开启或关闭自动驻车功能。



*画面仅供参考，请以产品实际为准

自动驻车功能开启后，车辆需较长时间内停车，如在斜坡上、遇到红绿灯或者走走停停的交通状态下，Auto Hold 在满足开启的条件

下，将启用自动驻车功能，此时无需踩制动踏板或者使用电子驻车。

自动驻车准备和运行条件

自动驻车准备条件

- 开启自动驻车功能，仪表显示屏上的指示灯“Ⓢ”显示灰色准备状态指示灯。
- 主驾驶员安全带系好，且车门已关闭。
- 整车上电完成。

自动驻车运行条件

- 自动驻车已经满足准备条件。
- 车辆在前进挡（D 挡）/空挡（N 挡）时，驾驶员踩下制动踏板控制到车辆静止。

注意

自动驻车准备条件不满足会自动退出。

提示

- 自动驻车在工作 5min 后直接退出，且同时启用电子驻车制动。
- 通过踩加速踏板、切换到驻车档（P 挡）或者启动电子驻车制动都会退出自动驻车状态。
- 自动驻车功能启动，车辆制动灯及高位制动灯点亮，且仪表显示屏上的指示灯“Ⓢ”变成绿色。
- 自动驻车启动激活期间，若驾驶员开车门或者解除安全带，电子驻车制动会自动开启。

驾驶设置

驾驶模式

车辆提供“节能、舒适、运动、个性化”四种驾驶模式供您选择，因不同的驾驶模式下车辆动力输出功率和响应时效不同，可满足用户不同的驾驶习惯和出行需求，让您体验不同的驾驶乐趣。

④ 方法

在中控屏进入**设置 > 驾驶 > 驾驶模式**，选择不同的驾驶模式。



*画面仅供参考，请以产品实际为准

- **节能**：该模式下，车辆行驶会节省能量以获得最大续航里程。转动方向盘时手感轻盈，松开加速踏板后，由于能量回收强度较高，车速下降非常快。
- **舒适**：该模式下，车辆整体驾驶感受较为舒适。转动方向盘时手感轻盈，松开加速踏板后，能量回收强度适中，车速下降较快。
- **运动**：该模式为车辆最为激进的驾驶模式，加速迅猛，转向灵敏，转动方向盘时手感沉稳、略重，能量回收强度适中。
- **个性化**：选择个性化模式后，可对个性化中的选项进行单独设置。加速模式可选择：柔和、标准、强劲、弹射；能量回收可选择：标准、高；转向模式可选择：舒适（该模式下，转向助力较大，打方向盘时手感轻盈）、运动（该模式下，转向助力较小，打方向盘时手感沉稳）。

④ 提示

访客模式下，系统默认为节能模式。您可在中控屏进入**设置 > 车辆状况 > 维修检测**，开启或关闭**默认节能驾驶模式**。

车辆模式

您可以通过中控屏设置车辆模式，如强制纯电、纯电优先、智能、强制发电。

④ 方法

在中控屏进入**设置 > 驾驶 > 车辆模式**，选择不同的车辆模式。



*画面仅供参考，请以产品实际为准

- **强制纯电**：强制使用动力电池电量维持驾驶需求，单次设置有效，下次上电时默认恢复为上一次设置车辆模式，当行驶中动力电池电量低于约 3% 时启动增程系统进行供电；动力电池电量低时车辆动力会减弱，不建议频繁使用强制纯电模式。
- **纯电优先**：车辆优先使用动力电池电量维持驾驶需求，当行驶中动力电池电量低于约 20% 时启动增程系统进行供电；建议日常充电方便用户选用此模式，能源成本最低。
- **智能**：车辆综合驾驶模式、动力电池电量等因素，智能控制启动增程系统进行供电。
- **燃油优先**：当车辆处于静止状态且动力电池电量低于 55% 或行驶中（车速大于 40km/h）动力电池电量低于约 70% 时启动增程系统进行供电；建议长途行驶、连续山路等情况下用户选用此模式，给您带来较好的驾驶体验。
- **强制发电**：当车辆行驶中动力电池电量低于设置限值（可设置范围 30%~80%）时，启动增程系统进行供电。动力电池电量达到限值时，增程器自动关闭。

⚠ 警告

请勿在通风不良的密闭空间或门窗完全关闭的车辆内长时间驻车运转发动机，以免尾气积聚造成呼吸困难，严重时可能引发一氧化碳中毒甚至窒息，危及生命安全。

提示

- 增程器的启动采用智能控制策略，为提供更好的驾驶性能和驾驶感受，启动值会基于路况、海拔、温度、负载、车况、充电习惯等因素，对增程器启动电量进行智能调节，启动电量会略有浮动。
- 环境温度低于 0°C，增程器系统冷启动后会进入暖机状态，切换车辆模式，增程器系统不会停机，仍会持续工作直至暖机完成。

提示

- 为保证行车安全，在湿滑的车库行驶时，应严格按照车库警示标牌或限速 5km/h 行驶。

路面辅助模式

路面辅助模式是为了更好通过各种特殊路面而配备的一种车辆辅助驾驶模式。

湿滑模式

方法

在中控屏进入**设置 > 驾驶 > 路面辅助模式**，点击**湿滑模式**开启或关闭湿滑模式功能。

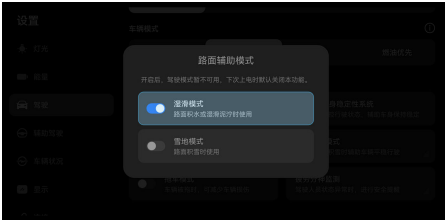

*画面仅供参考，请以产品实际为准

雪地模式

方法

在中控屏进入**设置 > 驾驶 > 路面辅助模式**，点击**雪地模式**开启或关闭雪地模式功能。

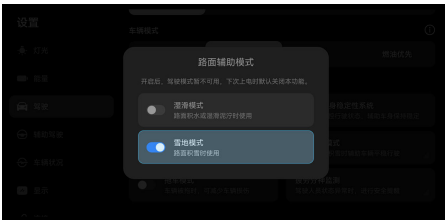

*画面仅供参考，请以产品实际为准





提示

- 在车辆经过积水湿滑、积雪路面后，请关闭路面辅助模式。

行车记录仪

行车记录仪用以记录车辆行驶过程中车外的视频、声音和图片，其不仅可以记录突发交通事故事件视频，作为后续处理事故的凭证；还可以记录行车过程中的风景，作为生活记录与娱乐功能介绍。

您可以在中控屏，点击状态栏  图标，或点击 **服务与应用 > 应用中心 > 行车记录仪**，打开行车记录仪应用。当行车记录仪关闭后，当前账户下行车记录仪将不再随车辆启动默认开启，但抓拍录像功能仍可使用。

- 录制功能开启后，中控屏顶部状态栏显示  图标。
- 录音录像功能开启后，中控屏顶部状态栏显示  图标。
- 功能关闭后，中控屏顶部状态栏显示  图标。
- 功能故障时，中控屏顶部状态栏显示  图标。

提示

- 停车下电后，行车记录仪将不再工作。
- 首次登录车机账号时，在开机引导界面同意行车记录仪隐私说明，进入系统后，行车记录仪会自动打开。

抓拍录像

抓拍录像也被称为紧急录像，触发方式分为自动触发、手动触发。

- 自动触发：当检测到发生碰撞、紧急制动等情况时，行车记录仪自动记录触发时间点前 30 秒和后 30 秒的视频，并显示在抓拍录像文件夹中。行车记录仪在未插入外置存储设备时，也可触发抓拍录像视频，此视频会存储在车机存储中，并且最多占用 6GB 的车机存储空间。当 6GB 空间录满之后，时间最早的抓拍录像视频会被最新视频覆盖。
- 手动触发：可通过行车记录仪应用内手动点击触发、语音触发、方控触发抓拍录像（如果方控功能可用）。抓拍录像功能触发后，系统自动记录触发时间点前后近 2 分钟的视频，并显示在抓拍录像文件夹中，抓拍录像时不会暂停循环录制，且循环录制会保存与抓拍录像同时间的视频。

提示

- 抓拍录像开启之后，如果行车记录仪未打开，则会默认打开行车记录仪开关。
- 如果外置存储可用，行车记录仪会将车机存储空间中的抓拍录像视频移动到外置存储中。
- 手动触发抓拍录像功能只能在外置存储可用情况下使用。U 盘中抓拍录像的视频不会被自动覆盖，外置存储空间存满后需要手动删除，否则将影响视频的录制功能。

循环录像

当行车记录仪开启后，行车记录将会持续录制循环视频，直到退出。

循环录像存储于循环录像文件夹中，当文件夹录满后，时间最早的视频将会被最新视频覆盖，但是锁定的视频不会被覆盖。

提示

循环视频覆盖时，不区分用户，可以将其他用户下的循环视频覆盖掉。

拍照

抓拍车外图片或者视频回放的画面截图，显示在图片文件夹中。图片查看时，支持双击放大、缩小；双指放大、缩小等操作。

查看与设置行车记录

- 数据回看：在首页可查看行车记录仪录制的抓拍视频、循环视频、图片和哨兵录像。
- 实时画面：点击**实时画面**按钮，切换至行车记录仪实时监控画面。
- 编辑：切换至编辑模式，对已存储视频和图片进行删除、导出到手机。针对循环录像，还可以锁定视频，锁定后该视频不能被覆盖。
- 设置：设置行车记录仪功能。
 - 行车记录仪：可开启、关闭车辆每次启动后自动开始循环录像的录制。
 - 录像时录音：可开启、关闭行车记录仪的录像时录音的功能。
 - 驾驶信息水印：可开启、关闭行车记录仪的录像时添加水印的功能。

- 恢复默认设置并清除数据：删除所有用户下的行车记录仪数据，行车记录仪设置项恢复到默认出厂状态，并格式化外置存储设备。

提示

恢复默认设置并清除数据之后，所有用户的行车记录仪设置项都会被删除，需要手动打开行车记录仪录制功能。

数据导出

- 在行车记录仪编辑模式下，选择视频或照片使用直接导出并发送至手机。
- 拔出 USB 接口中的 U 盘，将其插入电脑即可进行数据导出。

提示

数据分享至手机功能，仅支持华为手机使用。

车内录音

行车记录仪支持录音功能，该功能默认为关闭状态，需手动开启。

您可以在行车录制的设置界面中，点击**视频录音**，开启或关闭该功能。

当录音功能打开后，中控屏顶部状态栏显示🔊图标，录制视频的同时进行录音。

提示

视频录音功能打开之后，会在下一组视频生效，当前录制的视频不会带有录音。

行车数据水印

行车记录仪支持水印功能，功能默认关闭，可在行车记录仪设置页面打开此功能。

常见的水印信息包含：车辆速度、挡位信息、电门状态、刹车状态、主驾安全带信息等信息。

提示

行车记录仪视频水印普遍存在一定的延时，仅供参考。

数据权限

- 登录时产生的数据，仅可查看当前用户下录制的视频和抓拍的照片。
- 未登录时产生的数据，只有车主以及未登录账号情况下可查看。
- 不同用户，需分别进行车辆的权限授权操作和行车记录仪功能设置。

存储

- 外置存储位置：打开副驾手套箱，在 USB 接口插入 U 盘。

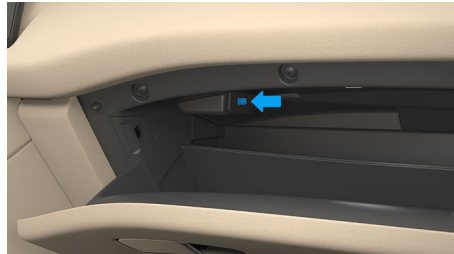

*画面仅供参考，请以产品实际为准

- U 盘容量：可在行车记录仪页面查看 U 盘当前用户的循环视频容量、抓拍录像容量、图片容量、U 盘总容量等，及不同数据类型的容量占比。

提示

- 循环视频、抓拍录像、图片的容量显示仅显示当前用户下的数据、其他用户下的数据会显示为其他。
- U 盘要求：使用正版的 U 盘，容量建议使用 128GB 及以上，只支持 exFAT 格式 U 盘。
 - 最低持续写入速度至少达到 10MB/s，支持 USB2.0 及以上协议、写入寿命为**高耐久**及行车记录仪专用系列的 U 盘。
 - 已正确格式化为 exFAT 文件格式，其它格式可能导致视频无法落盘或使用。

异常处理

- 出现**U 盘未就绪**提醒：可根据本章节的**存储**部分，找到 U 盘所在位置，查看 U 盘是否插入，如果未插入 U 盘，请及时插入 U

盘，如果 U 盘已经插入，请重新拔插 U 盘尝试恢复。

- 出现 **U 盘读写速率低**提醒：可及时更换满足**存储**章节中要求的 U 盘。
- 出现 **U 盘容量已满且无法绕接，请尽快清除数据**提醒：
 - 请删除不需要的抓拍录像、已锁定的循环录像来清除数据。
 - 使用行车记录仪设置页面的**恢复默认设置并清除数据**功能，格式化 U 盘，此操作需在车主或者授权账户下操作，会将 U 盘中的所有数据删除。
- 出现 **U 盘格式错误**提醒：可将 U 盘插入到电脑中，打开文件资源管理器，选择此电脑，右键单击需要格式化的盘符，选择格式化，将文件系统选择为 exFAT 格式，点击开始。

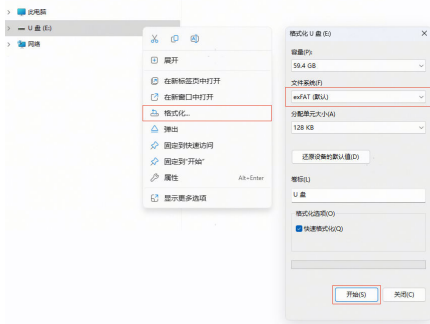

*画面仅供参考，请以产品实际为准

⚠ 注意

遵守当地法律法规和所在场所关于摄像头使用规定的要求的前提下使用行车记录仪，并承担相应的全部责任。

- 在使用行车记录仪**循环录像、抓拍录像、拍照和录像时录音**等功能时，遵守法律法规相关要求，尊重第三方合法权益。

⚠ 注意

- 如果在行车记录仪录制期间插拔存储卡或行车录像过程中，若车辆意外断电（如发生严重碰撞等），正在录制的视频可能无法及时保存，从而导致视频缺失、紧急视频生成失败等情况。
- 已录制的视频和照片仅存储于 U 盘中，请您务必妥善保管 U 盘，避免 U 盘或者 U 盘内的数据损坏或者遗失。
- 其他文件不应存储在行车记录仪文件所在的 U 盘，将其他文件存储在该 U 盘中，可能会造成数据丢失。
- 使用行车记录仪时，系统会访问摄像头权限、车辆外置存储权限、车辆行驶中的信息数据，以实现视频的录制。请驾驶员在

胎压监测系统

车辆配备主动式胎压监测系统，该系统通过安装在各车轮气阀上的传感器，监测轮胎状况，当轮胎压力、温度等异常时发出警告。

仪表盘显示屏胎压监测界面

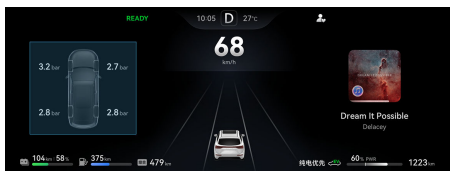

*画面仅供参考，请以产品实际为准

您可以通过仪表盘显示屏左侧（24页）车辆信息卡片选择胎压信息界面，查看胎压。

中控屏胎压监测界面

④ 方法

在中控屏进入**设置 > 车辆状况**，查看胎压。



*画面仅供参考，请以产品实际为准

轮胎温度高、传感器电量低或失效报警

当轮胎温度高（ $\geq 79^{\circ}\text{C}$ ）、胎压传感器电量低或失效报警激活时，对应报警轮胎在中控屏和仪表盘显示屏界面变成红色，并伴有声音报警，胎压报警指示灯持续点亮。

胎压低或高报警

当胎压过低或高（ $\leq 2.0\text{bar}$ 或 $\geq 3.4\text{bar}$ ）将会触发报警，对应报警轮胎在中控屏和仪表盘显示屏界面变成红色，并伴有声音报警，胎压报警指示灯持续点亮。当胎压过低或高时请参阅临时轮胎修理（240页）进行调节。

⚠ 警告

车辆行驶过程中，如果胎压报警指示灯持续点亮，应将车辆停放在安全位置，并尽快联系 AITO 用户中心。

④ 提示

- 定期检查轮胎气压（251页）并确保在规定范围内。
- 胎压监测系统无法提前指示由外部因素造成的急剧胎损（例如爆裂），也无法识别所有轮胎长周期的自然、均匀压力损失。
- 在每次停车重新上电后胎压数据为上次接收到的数据，胎压监测系统重新接收到胎压传感器参数后，方可更新为实时胎压值。

可能导致胎压监测系统工作异常的因素

- 安装不兼容的轮胎或车轮改装。
- 轮胎内存在液体或注入补胎液。
- 在安装了防滑链的情况下驾驶。
- 靠近产生强大无线电波或者电噪干扰的设施。
- 加装可能对汽车的无线电接收器或电气系统等造成干扰的附件。

⚠ 注意

仅允许更换指定规格的轮胎或车轮，否则可能会影响到胎压监测系统正常运行。

电子不停车收费系统

电子不停车收费系统（ETC）是用于高速公路或桥梁收费站的自动收费系统。

激活电子不停车收费系统

车辆出厂时预留原装 ETC 位置，如需使用原装 ETC 请前往 AITO 用户中心购买并安装。使用前需要先激活 ETC 并绑定您的个人信息及车辆信息，请提前准备好您的身份证、车辆行驶证及银行卡等。



*画面仅供参考，请以产品实际为准

② 方法

1. 进入微信“中国 ETC 服务”小程序。
2. 进行授权并且实名认证登录。
3. 点击小程序首页的“ETC 办理”。
4. 开启手机蓝牙与设备蓝牙进行连接。
5. 根据提示进行 ETC 开户、代扣签约、绑定车辆等操作。
6. 点击“激活设备”开关，进行设备激活。

① 提示

按下设备侧面蓝牙按键，蓝牙开启 3min，如果 3min 内，手机蓝牙未连接，设备蓝牙进行休眠；如果 3min 内蓝牙连接，但一直未进行激活，5min 后蓝牙连接断开。

疲劳分神监测

驾驶员状态监测（DMS）摄像头位于主驾左前方，用于检测驾驶员状态。当 DMS 摄像头监测到您处于疲劳驾驶（如打瞌睡、长时间连续驾驶等），或分神驾驶（如长时间未关注路面、使用手机通话等）状态，系统将通过提示音、仪表显示屏进行安全提醒。

④ 方法

1. 在中控屏进入**设置 > 驾驶 > 场景辅助 > 疲劳分神监测**，开启**疲劳监测**或**分神监测**开关。

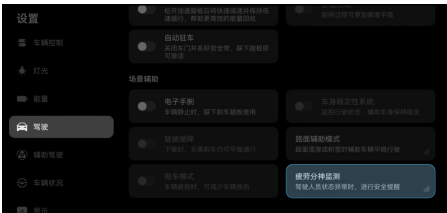

*画面仅供参考，请以产品实际为准

2. 当车速大于 20 km/h，检测到您处于疲劳驾驶或分神驾驶时，系统将提醒您注意驾驶安全和休息。

① 提示

- DMS 摄像头被遮挡。
- 佩戴墨镜、口罩等会遮挡面部的饰物。为准确识别驾驶员疲劳或分神状态，请确保脸部无遮挡。
- 强烈的光照降低 DMS 摄像头监测能力。
- DMS 摄像头权限关闭。

⚠ 警告

- 驾驶员监测系统是一种辅助系统，并不能主动干预驾驶操作，驾驶员始终有责任安全地驾驶车辆。
- 切勿疲劳驾驶，驾驶员有责任时刻保持健康、清醒的驾驶状态。
- 不应该忽视驾驶员监测系统发出的警告。在系统发出疲劳或分神驾驶警告后，驾驶员应及时调整驾驶行为或停车休息。

① 提示

- DMS 摄像头仅用于人脸识别、疲劳分神监测等功能，您的人脸图像数据仅在车辆本地处理，不会向车外传输。我们非常重视您的隐私，全方位守护您的隐私安全。
- 驾驶员监测系统无法正确检测驾驶员面部时，将不能开启。您可以通过调节方向盘或座椅位置，以保证驾驶员监测系统正常工作。
- 在以下情况，驾驶员监测系统可能会受影响：

辅助驾驶

在本章中，您可了解辅助驾驶的使用及注意事项，请仔细阅读本部分。

辅助驾驶系统传感器

车辆配备有多个辅助驾驶系统，在驾驶过程中，可为您提供主动/被动支持。帮助您维持设定的行车速度、控制车辆与前方车辆的距离保持为设定距离和提醒您有碰撞危险等。有些情况下，如必要，辅助驾驶系统还会辅助制动。

警告

- 辅助驾驶系统对驾驶员来说是一种辅助功能，并不能处理所有情况。您始终有责任安全驾驶车辆，遵守现行法律和交通法规。
- 您有责任依据当前交通环境主动控制车速，使车辆行驶速度处于当前道路最高限速范围内。
- 需要您通读与辅助驾驶系统相关的所有章节，从而了解诸如功能操作、限制等内容，并了解使用这些功能前应掌握的所有知识。

传感器位置介绍

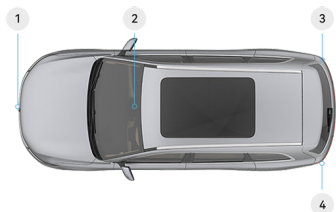

*画面仅供参考，请以产品实际为准

车辆配备三个毫米波雷达和一个辅助驾驶摄像头，这些传感器用于探测前方车辆与本车的距离、识别交通或道路标识以及检测周围车辆、行人等。

- 1 毫米波雷达（前）
- 2 辅助驾驶摄像头
- 3 后角毫米波雷达（右）
- 4 后角毫米波雷达（左）

注意

当摄像头、雷达周围出现污物或积雪时，仪表显示屏上弹出警示消息。请及时清除污物或积雪，如果还存在警告信息，请将车辆停放在安全区域并立即联系 AITO 用户中心。

传感器的局限性

辅助驾驶系统传感器具有一定的局限性，日常用车中，请注意以下情况，否则辅助驾驶系统性能可能衰减或者无法正常工作：

- 切勿在辅助驾驶传感器及其周围区域加装附件（例如：车牌装饰框、贴花等），否则可能会影响传感器的工作范围，造成部分辅助驾驶系统无法正常运行。
- 恶劣的天气条件，例如大雪、大雨、大雾等可能会减弱辅助驾驶传感器的作用或导致系统暂时停止工作。
- 强烈光照、路面反光、路面覆冰或覆雪、路面积水、路面肮脏或车道标识线模糊均可能会大大降低摄像头识别车辆、行人、车道线标识、交通标识或其他障碍物的能力。
- 毫米波雷达会受到其他无线电装置或强雷达反射的干扰。
- 出现车速差距较大或静止目标时，辅助驾驶传感器可能检测不到前方的目标。
- 当车辆行驶在一些蜿蜒、狭窄、多陡坡的路面或驶入或驶出隧道时，毫米波雷达可能检测不到在前方行驶的车辆或其他障碍物。
- 请勿猛烈撞击传感器及其周围区域。
- 如果乘客舱的温度非常高，辅助驾驶摄像头可能会暂时停用一段时间。冷却到足够低的温度后，辅助驾驶摄像头会自动恢复工作。
- 针对外形不规则的车辆包含但不限于消防车，垃圾车，罐车，长挂车，大货车，洒水车，运载树木的车辆等会识别偏晚或检测不到。
- 车辆改装或增加改色膜覆盖保险杠时，会影响后角毫米波雷达的探测距离，进而影响后向预警系统的性能，还可能会引起后向预警系统遮挡故障。
- 当传感器覆盖件上存在泥土等污物时，可能会影响后向预警系统性能，需要及时清理。
- 目标以及行人低速移动时，后角毫米波雷达可能无法识别。
- 辅助驾驶传感器只能识别车辆、行人目标，对交通锥、树木等物体无法识别。

泊车辅助系统传感器

泊车辅助摄像头

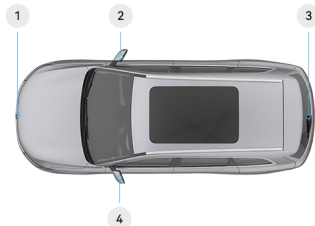

*画面仅供参考，请以产品实际为准

- 1 前摄像头
- 2 外后视镜摄像头（右）
- 3 后摄像头
- 4 外后视镜摄像头（左）

泊车辅助雷达

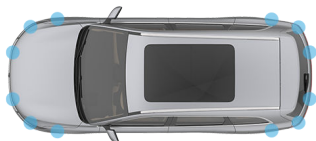

*画面仅供参考，请以产品实际为准

车辆配备前后共 12 个超声波雷达，在泊车时为驾驶员提供帮助。

警告

当车辆受到撞击或强烈振动时泊车辅助传感器的位置可能会产生偏移，从而导致系统性能下降，严重时系统会有故障提示，若存在异常情况，请立即联系 AITO 用户中心。

提示

- 为确保最佳功能体验，请保持泊车辅助摄像头和超声波雷达表面清洁，没有泥、灰尘、水滴、冰或其他污垢附着。
- 由于泊车辅助系统传感器较为精密，需要避免物体与其碰撞（尖锐物体与其接触），当摄像头或者超声波雷达粘附异物

提示

时（如灰尘颗粒等），清洗时切记先使用低压流水将表面异物冲洗掉之后再使用干净的棉布进行轻轻擦拭，禁止直接用手指或干纸巾擦拭等摩擦系数较大的方式进行清洗。

泊车辅助传感器的局限性

泊车辅助传感器有一定的局限性，包括但不限于以下情形：

- 泊车辅助传感器受下雨、大雾、沙尘暴、冰雪、酷热和极寒天气影响时，可能导致传感器性能下降。
- 车辆处于陡坡上时，泊车辅助雷达可能发生误报警情况。
- 当维修拆卸保险杠或者外后视镜后，需重新进行传感器校准，以免影响泊车辅助系统性能。改装或维修请到 AITO 用户中心，未经授权的维修点维修过后，可能导致泊车辅助传感器性能下降。
- 泊车辅助传感器无法检测到离地面较高的障碍物（例如：车位上方的楼梯、位于车位侧上方的消防箱、货车/挂车尾部、较高的杆或指示牌等悬空障碍物等）。
- 泊车辅助传感器无法检测向下的台阶、悬崖、凹坑等较大落差的场景。
- 泊车辅助传感器可能无法及时对动物、小型车辆（如自行车、电瓶车、摩托车、三轮车、超市购物车等）、外表不规则车辆、骑行者、横穿或迎面而来的移动物体（行人、动物、车辆等）或车辆侧面的物体做出反应。
- 泊车辅助传感器可能无法检测到有效反射面小的物体，例如：链条、铁丝网、矮树丛、柱子的棱角、窄面、光滑的斜面、车位锁、专用车位指示牌、路沿、打开的门、桌椅、细杆、石墩、花坛、杂乱摆放的杂物等。
- 泊车辅助传感器无法识别的障碍物（例如：停车场起停杆、树、草、铁链、绳索、墙柱、栅栏、低矮障碍物、吸波物体、反光物体等），可能会发生误报、漏报障碍物的情况。您需要时刻注意周围情况，避免发生事故。
- 泊车辅助传感器不会检测到地面上较平的物体、保险杠下的物体、离车辆太近或太远的物体。

- 泊车辅助摄像头的视野有限，且呈现的图像存在一定程度的变形，泊车时请注意相对位置，观察周围环境。
- 强烈的阳光、反光、隧道口等光照明暗交替明显、光照直射、光线较暗的场景下可能会影响泊车辅助摄像头的探测功能。
- 请您在雨天关注周边环境，泊车辅助摄像头表面可能会被水覆盖，导致影像失真。
- 将任何物体（例如：胶带、贴花等）贴在泊车辅助摄像头上，会影响与之相关系统的功能。
- 泊车时注意四周，包括可能进入车道的人或物体。
- 清洁车辆时尽量不要高压水枪直射传感器，否则可能造成传感器脱落，甚至损坏。
- 泊车辅助传感器脏污，或者安装位置变动过大可能导致性能降低，甚至功能无法正常使用，如后视镜处于折叠状态、安装部位局部破损等。
- 泊车辅助雷达区域若有异物（如树叶、泥土）或者水附着时，可能发生误报警情况。用户可自行擦拭清理传感器，若仍持续报警请联系 AITO 用户中心。
- 泊车辅助传感器存在盲区，无法检测车辆下方、距离车辆很近的物体。
- 相对速度越快，泊车辅助传感器存在的延迟越大，在本车车速较快或者有快速接近的其他车辆、行人或其他移动物体时，可能出现检测不及时的情况。
- 请不要私自加装过大的牌照框或在传感器表面贴膜，以免引起超声波雷达误报。
- 周围有同频率的超声波杂音（如：金属声、车辆喇叭正对传感器鸣叫）时，泊车辅助雷达可能发生误报警情况。

行车辅助

自适应巡航辅助

自适应巡航辅助（ACC）通过辅助驾驶传感器检测前方行驶环境，在此基础上辅助驾驶员控制本车行驶速度，实现纵向跟车，有车跟车，无车定速。该功能只能纵向调整速度，不能横向调整方向，方向由驾驶员主动控制。

警告

- ACC 仅是一种辅助驾驶系统，不能代替驾驶员进行驾驶，您必须始终保持对车辆的控制，谨慎驾驶，遵守限速等交通规则并对车辆驾驶负责。
- 对静止物体，例如车辆、交通锥、车流尾端、收费站、自行车或者行人，ACC 只有在特殊状态下才可作出反应，这些特殊情况有很强的特定性。
- 由于传感器探测视野的局限性，对近距离切入目标，ACC 可能会来不及作出反应。

注意

- 驾驶员须依据前方车流量，当前天气状况，如雨天、雾天等来调整跟车距离，对 ACC 系统进行合理设置，ACC 系统进行合理设置后，驾驶员需要在任何时候都能保证可使车辆减速至停止状态。
- ACC 适合在高速公路和路况良好的道路上使用，不适合在复杂城市道路或者山路上使用。
- 与前车保持车距是驾驶员应有的责任，ACC 系统的跟车时距符合驾驶环境中的最小车距要求。
- 在 ACC 工作时，如果驾驶员踩下加速踏板，车辆将被驾驶员控制，ACC 系统的车距控制功能将不会激活。

ACC 控制说明

- 前方无车时启用 ACC：在前方无车时可启用 ACC，车辆按照设定的车速进行定速巡航控制。
- 跟随控制：ACC 系统处于激活状态，且车辆跟随目标车辆行驶时，可以根据驾驶员设定的跟车时距保持与前方车辆间的相对距离，如果目标车辆行驶至完全停止，本车也会跟随到停止。
- 起步控制：ACC 系统使车辆减速至停止状态后 30s 内前车驶离，ACC 自动启动，完全停止 30s~5min 内，驾驶员踩下加速踏板或向上拨动巡航控制拨杆使车辆启动。
- 弯道速度控制：ACC 系统处于工作状态时，车辆行驶在弯曲道路，ACC 系统会适当控制车速保证车辆通过弯道时的稳定性。
- 超越模式控制：系统激活状态时，如果需要超车，驾驶员踩下加速踏板，系统进入超越模式，15min 内松开加速踏板且车速小于 135km/h 时，车辆恢复到目标车速。
- 退出巡航模式：系统激活状态时，如果不满足其工作条件（比如挡位不在前进挡，车门未关闭等）时，系统退出激活状态。
- 驾驶员控制请求：当 ACC 系统无法维持与前车的最小安全距离时，仪表显示屏提示驾驶员主动踩制动踏板减速。

仪表显示屏上的 ACC 信息



*画面仅供参考，请以产品实际为准

- 跟车时距
- 目标车速
- 当前车速

启用 ACC

④ 方法

1. 当 ACC 在无抑制条件且仪表显示屏上“**N**”巡航图标显示灰色时，ACC 功能可用。
2. 向后拨动巡航控制拨杆至“ON”挡，ACC 功能开启，车辆按照设定的车速进行（当前车速 < 30km/h，将设定为 30km/h）巡航；同时，仪表显示屏上“**N**”巡航图标变成蓝色。



*画面仅供参考，请以产品实际为准

① 提示

- ACC 启用后，如果其没有任何明显反应，则有可能是因为设定的跟车距离间隔不允许提高速度。
- 车辆静止状态下，驾驶员踩下制动踏板并向后拨动巡航控制拨杆至“ON”挡启用 ACC 后，需要踩下加速踏板或向上拨动巡航控制拨杆使车辆启动。

调整 ACC 车速和车距

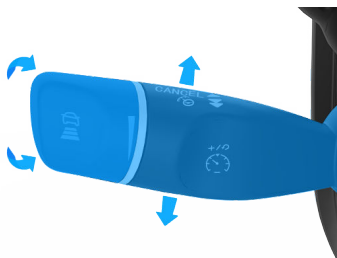

*画面仅供参考，请以产品实际为准

当 ACC 处于启用状态时：

④ 方法

- **向上/下拨动并保持**：设置的巡航车速每次增加或降低 1km/h。

- **向上/下间歇拨动**：设置的巡航车速每次增加或降低 5km/h。
- **转动调整跟车距离**：向前转动巡航控制拨杆旋钮，跟车距离增加 1 个等级；向后转动巡航控制拨杆旋钮，跟车距离减小 1 个等级。仪表显示屏使用横条表示跟车距离，横条数量越多，代表车距越大。

⚠ 警告

在发生意外交通情况时，如果跟车距离间隔较短，则供您做出反应的时间就会比较有限。您始终有责任控制车辆保持安全车距。

① 提示

- ACC 启用后，如果没有任何明显反应，则有可能是因为设定的跟车距离间隔不允许提高速度。
- 车辆速度越高，则跟车距离将相对越长。

停用 ACC

进行以下操作时，ACC 将停用，系统进入待机状态：

- 包含抑制条件内的任一条件。
- 向前拨动巡航控制拨杆至“CANCEL”档。

重新启用 ACC

ACC 处于待机状态时，当车辆满足巡航所需的速度、挡位等条件时：

- 向上拨一下巡航控制拨杆，将恢复上一次设定的车速继续巡航。
- 向后拨一下巡航控制拨杆，将按照当前车速巡航。

⚠ 注意

当前车速与目标车速差距较大时，恢复 ACC 后，速度可能提速较快。

① 提示

ACC 在以下（包括但不限于）抑制条件下无法启用：

- ACC 系统存在故障。
- 车辆挡位未处于前进挡（D 挡）。

① 提示

- 车辆产生溜车。
- 主驾驶侧车门未关闭。
- 驾驶员安全带未系。
- 车身稳定性系统（ESC）正在工作或已关闭时。
- 车辆车速大于 130km/h。
- 车辆在非静止状态时，踩下制动踏板。
- 自动驻车（Auto Hold）功能启用。
- 泊车辅助（APA）功能启用。
- 电子驻车制动启用。
- AEB 激活。
- 关联系统发生故障。
- 车辆因故障处于缓行模式。

ACC 的局限性

ACC 具有一定的局限性，日常用车中，请注意以下情况，否则 ACC 可能会无法正常工作：

- 在某些特殊路况，如：高架、桥洞等隧道环境下，由于系统局限性，可能存在 ACC 无法激活或自动退出的情况。ACC 主要适合在平缓道路上驾驶时使用。在较陡的下坡路段或重载行驶时，如果您使用该功能，则有可能难以与前方车辆保持正确的车距。如果出现此种情况，请您格外注意，随时做好制动准备。
- 切勿在前牌照下方附近加装附件（例如：车牌装饰框、贴花等），否则可能会影响雷达传感器的工作范围，造成 ACC 无法正常运行。
- 如果辅助驾驶系统传感器受限，可能会导致 ACC 无法正常使用，请查看辅助驾驶系统传感器的局限性（124 页）。

车道巡航辅助

车道巡航辅助（Traffic Jam Assist/Integrated Cruise Assist，简称为 TJA/ICA）功能通过前视摄像头和前毫米波雷达工作，用于在单调的驾驶环境或者交通拥堵的情况下，让驾驶员有更舒适的驾驶体验。

功能介绍

- **横向辅助：**当车速处于 0~30km/h 的速度区间时，为车辆提供横向辅助方案，如果车道标识线存在，车辆将被维持在车道之内行驶，否则车辆会跟随前方车辆的移动轨迹行驶；当车速处于 30km/h~130km/h 的速度区间时，车辆会被维持在车道中心行驶。

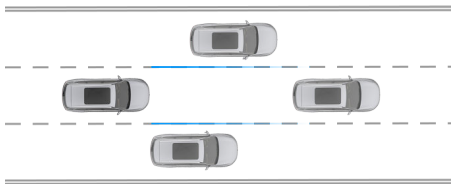

*画面仅供参考，请以产品实际为准

- **纵向辅助：**采用毫米波雷达探测前方车辆与本车的距离和速度，控制本车行驶速度，以达到跟车巡航的目的。

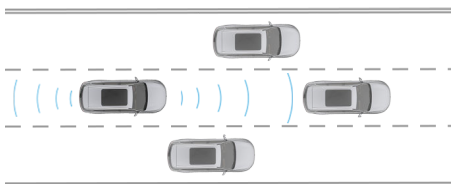

*画面仅供参考，请以产品实际为准

⚠ 注意

当 TJA/ICA 开启时，由于辅助驾驶传感器识别问题，可能会引起在使用过程中，方向盘突然大幅度摆动的情况，驾驶员应一直保持手握方向盘，不可双手脱离方向盘。

开启或关闭 TJA/ICA



④ 方法

在中控屏进入**设置>辅助驾驶**，点击**车道巡航辅助**开启或关闭车道巡航辅助功能。



*画面仅供参考，请以产品实际为准

启用 TJA/ICA

当 TJA/ICA 无抑制条件且仪表显示屏上“”巡航图标显示灰色时，向后拨动巡航手柄两次至“ON”档或按压方向盘上的“车道巡航辅助键”启用 TJA/ICA，TJA/ICA 进入启用状态并设定当前车速为目标车速，此时仪表显示屏上“”巡航图标变成蓝色。

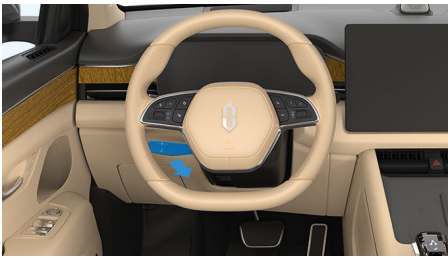

*画面仅供参考，请以产品实际为准

④ 提示

若 ACC 启用情况下，向后拨动巡航控制拨杆两次至“ON”档，可直接启用 TJA/ICA。

启用和停用 TJA/ICA

启用待机状态的 TJA/ICA

- TJA/ICA 处于待机状态时，当车辆满足巡航所需的速度、挡位等条件时，TJA/ICA 自动启用。
- 当功能存在抑制条件时，向后拨动巡航手柄两次至“ON”档或按压方向盘上的“车道巡航辅助按键”后 1min 内，条件满足，TJA/ICA 自动启用，若 1min 内条件未满足，退出待机状态。

停用 TJA/ICA

进行以下操作时，TJA/ICA 将停用：

- 车道线不满足（车道过宽、过窄、车道曲率过高或车道线丢失）。
- 前风挡雨刮处于高速刮刷挡位。
- 开启转向灯。
- 驾驶员主动控制（变道、驾驶员介入）。
- 辅助驾驶摄像头暂时致盲。
- 向前拨动巡航拨杆至“CANCEL”档位。

④ 提示

TJA/ICA 在以下（包含但不限于）抑制条件下无法启用：

- 中控屏内未开启车道巡航辅助功能。
- 车辆有 ACC 抑制条件，请参阅自适应巡航辅助（127 页）。
- 车道线条件不满足。
- 转向灯条件不满足。
- MPC 状态异常。
- 方向盘转角速度过快。
- 前风挡雨刮处于高速刮刷挡位。
- 其他激活条件不满足的情况。

脱手报警

使用车道巡航辅助时，请驾驶员始终双手握住方向盘，并时刻关注交通状况及道路环境。

1. 如果系统检测到驾驶员未双手握住方向盘超过 20s，仪表显示屏将显示“请手握方向盘”弹框警告，请您双手握住方向盘。



*画面仅供参考，请以产品实际为准

2. “请手握方向盘”弹框警告 20s 后，如果驾驶员未握住方向盘，仪表显示屏将显示“请立即接管车辆”弹框警告，请您双手握住方向盘。



*画面仅供参考，请以产品实际为准

- “请立即接管车辆”弹框警告 20s 后，如果驾驶员仍未握住方向盘，车辆将缓慢制动并退出车道巡航辅助。

⚠ 注意

当方向盘装有护套或者驾驶员带手套等情况都会增加手与传感器垫之间的距离，可能会影响脱手检测功能。

TJA/ICA 的局限性

TJA/ICA 具有一定的局限性，日常用车中，请注意以下情况，TJA/ICA 性能降级或无法正常工作：

- 辅助驾驶摄像头校准角度发生变化。
- TJA/ICA 会受限与底盘性能，四轮定位、方向盘中心位或胎压异常（故障或长期未标定）。
- 辅助驾驶摄像头的视野被遮挡（水雾、尘土或贴纸遮挡等）。
- TJA/ICA 性能受天气、照明度的影响，在黑暗（照明条件差）、能见度差（因大雨、大雪、浓雾等造成）、强光（比如迎面车辆灯光或直射的阳光、路面被冰雪覆盖后折射的光线）或积水处行驶时。
- 当车辆行驶的路面存在单侧车道线、车道线过度磨损或被遮挡、覆盖、消失、新旧标线重叠、因道路施工临时调整或变化迅速（例如，车道分叉、横穿或合并）时。
- 当车辆行驶在倾斜路面、陡坡路段、隧道交接处、路沿栅栏投射所形成的阴影、道路表面有文字或交通标识、车道线过宽过窄或导流线路段时。
- 处于弯道过小的道路（如：匝道、环山路、国道等）。
- 当车辆一侧有横向的较大气流或大风时，侧方或前方存在卡车、公交车、等大型车辆或异型车辆时。
- 道路旁放置了交通锥、警示牌或其他物体时。

车道偏离预警及辅助

车道偏离预警及辅助（LAS）功能通过前视摄像头工作，主要用于车辆意外偏离车道时，发出警告并辅助转向。

• 车道偏离预警（LDW）：

功能开启后，当车速大于 60km/h 且车道标识线清晰完整时，车辆未开启转向灯，靠近车道标识线，仪表显示屏出现提醒画面并发出报警音，提醒驾驶员及时控制车辆，降低无意识情况下偏离车道标识线发生事故的风险。



*画面仅供参考，请以产品实际为准

• 车道偏离辅助（LKA）：

功能开启后，当车速大于 60km/h 且车道标识线清晰完整时，车辆未开启转向灯，车辆偏离车道时，仪表显示屏出现提醒画面，并提供一定的纠偏辅助。



*画面仅供参考，请以产品实际为准

开启或关闭 LAS

④ 方法

在中控屏进入**设置 > 辅助驾驶**，点击**车道偏离预警及辅助**开启或关闭车道偏离预警及辅助功能。



*画面仅供参考，请以产品实际为准

开启该功能后，中控屏弹出提示框，可以选择车道偏离辅助方式（预警或预警+转向辅助）和提示方式（仅视觉或视觉+声音）。

LAS 的局限性

车道偏离预警及辅助系统并不能在所有驾驶状况、天气条件、交通状况或路况下均正常运行。

在以下情况下，无法使用车道偏离预警及辅助功能：

- 转向指示灯亮起。
- 车身稳定性系统（ESC）正在工作或已关闭时。
- 存在过大的制动力。
- 车速小于 60km/h 时。
- 车道线被遮挡、不清楚或缺失。
- 摄像头脏污严重、大量覆冰或被遮盖（如被胶贴遮盖）。
- 遇到恶劣天气情况（如大雨、日落等）。

⚠ 警告

- 该功能仅是在车辆意外偏离车道时，发出警报并辅助转向，驾驶员不能完全依赖该系统，即便启用了车道偏离预警及辅助系统，驾驶员仍负有驾驶责任。
- 勿用物体（例如胶贴）遮挡内后视镜的摄像头区域。
- 摄像头必须始终保持无污、无冰雪，以确保其正常工作。

⚠ 注意

- 在整个驾驶过程中（例如保持在同一车道内行驶时），即便启用了车道偏离预警及辅助系统，驾驶员仍负有驾驶责任，驾驶员不能完全依赖该系统来关注所有情况。
- 始终注意车辆附近的交通状况和路况。
- 根据交通情况调整车速。

辅助紧急制动

辅助紧急制动（Autonomous Emergency Braking, 简称为 AEB）功能通过前视摄像头和前毫米波雷达工作，当车辆存在碰撞风险时，将进行辅助紧急制动。

开启或关闭 AEB

④ 方法

在中控屏进入**设置 > 辅助驾驶 > 车辆安全设置**，点击**辅助紧急制动**开启或关闭辅助紧急制动功能。

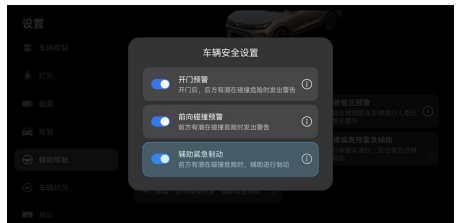

*画面仅供参考，请以产品实际为准

⚠ 警告

- 辅助紧急制动不能保证在任何情况下都避免碰撞，驾驶员必须一直保持对车辆的控制并对车辆负有全部责任。
- 不可随意关闭辅助紧急制动功能，否则在本车与前车或行人存在碰撞危险时，该辅助功能不会介入。

④ 提示

- 关闭辅助紧急制动功能仅对当前行程生效，当车辆重新上电后，辅助紧急制动功能会重新开启。
- 车速在 4km/h~85km/h 时，如有危险情况发生，驾驶员未采取制动措施或制动力过小，系统会辅助驾驶员施加制动或增加

① 提示

制动力来避免或减轻碰撞，此时仪表显示屏上显示视觉提醒。

- 辅助紧急制动激活后，短时间内可能无法二次激活，请驾驶员确保对车辆控制。

AEB 的局限性

许多因素都会影响 AEB 的性能，进而导致其无法实现预期的功能。这些因素包括但不限于：

- 驾驶员踩下制动踏板使车辆减速度过大。
- 驾驶员重踩加速踏板或频繁踩加速踏板。
- 主驾驶侧车门未关闭。
- 驾驶员安全带未系。
- 车身稳定性系统（ESC）正在工作或已关闭时。
- 驾驶员转动方向盘，或者车辆有横向失稳风险（如方向盘转角或转速过大）。
- 道路条件不佳（如湿滑或坡道角度过大等）。
- 雨、雪、雾等能见度差的天气。
- 逆行目标或处于特殊车道内的目标。
- 前方车辆、行人或骑行者未完全与自车重叠（例如前方车辆仅部分驶入自车车道，未完全处于自车前方）。
- 暴雨、水雾、冰雪或污泥均可能减弱雷达传感器的性能，请保持雷达传感器表面清洁，以免影响雷达传感器正常工作。
- 用户重新喷漆导致的车漆过厚、粘贴遮挡超声波雷达或摄像头的贴膜、或在车身上粘贴胶带、贴纸、橡胶涂料等。
- 在空旷地区、隧道、建筑工地或停车场，雷达传感器可能无法正常工作。
- 在某些环境中探测有可能受到影响或者发生延迟，如目标的雷达反射截面过小（可能是自行车、三轮车、四轮马车、电动自行车或者摩托车）时，系统将无法确认与前方目标距离的风险，这会导致对该类车辆反应延迟或无法反应的情况。
- 自车前方存在大型车辆或物体，遮挡自车雷达或摄像头的探测区域。
- 强光、弱光、反光、无光等光线不佳或识别到障碍物阴影的场景下，系统可能误检甚至误制动，例如系统可能将树木、道路围栏、

限高杆、交通指示牌、地面道钉、道路两侧近距离的行人、二轮车、车库闸门、地库场景、龙门架等误检为障碍物。

- 自车前方存在被遮挡、障碍物与前方视线环境的光线对比不强烈等导致障碍物识别不清晰、不准确、不完整的情况。
- 辅助驾驶传感器或相关器件损坏。
- 辅助驾驶传感器局限性（124 页）中提到的场景。

前向碰撞预警

前向碰撞预警（Forward Collision Warning，简称为 FCW）功能通过前视摄像头和前毫米波雷达工作，用于提醒驾驶员采取措施躲避前方目标物，防止发生交通事故。

功能介绍

当系统判断与前方目标物有碰撞危险时，将会通过仪表显示屏报警画面、报警提示音、制动点刹提醒驾驶员。

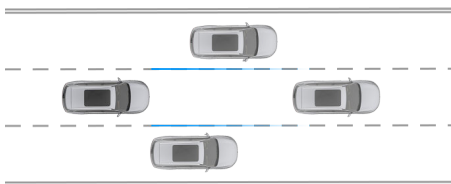

*画面仅供参考，请以产品实际为准

仪表显示屏报警画面，如下图所示：



*画面仅供参考，请以产品实际为准

开启或关闭 FCW**④ 方法**

在中控屏进入**设置 > 辅助驾驶 > 车辆安全设置**，点击**前向碰撞预警**开启或关闭前向碰撞预警功能。

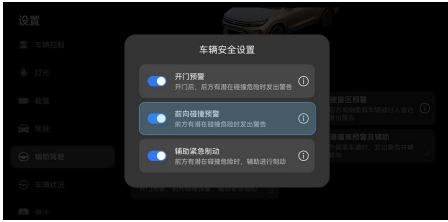

*画面仅供参考，请以产品实际为准

警告

- 本功能仅用于辅助驾驶员驾驶车辆，并不能完全代替驾驶员控制车辆。驾驶员始终承担着安全驾驶车辆的全部责任，需实时观察周围环境及车辆状况，防止发生交通事故。
- 如果前向碰撞预警功能发出警报，则驾驶员必须根据实际路况踩下制动踏板来降低车速或通过转向避开障碍物。
- 雷达传感器的安装需要使用专用工具进行校准，请勿擅自拆卸。
- 在实际使用车辆过程中，前方碰撞预警功能会受诸多因素影响，所以请您在驾驶车辆时，时刻注意周围行车环境，注意驾驶安全。

提示

- 关闭前向碰撞预警功能仅对当前行程生效，当车辆重新上电后，前向碰撞预警功能会重新开启。
- 当车速达到 30km/h 及以上时，系统检测到本车与行驶的车辆或静止的物体有潜在碰撞风险时，将通过声音和视觉提醒等方式提示驾驶员。

FCW 的局限性

许多因素都会影响 FCW 的性能，进而导致其无法实现预期的功能。这些因素包括但不限于：

- 驾驶员踩下制动踏板使车辆减速度过大。
- 驾驶员重踩加速踏板或频繁踩加速踏板。
- 驾驶员转动方向盘，或者车辆有横向失稳风险（如方向盘转角或转速过大）。
- 雨、雪、雾等能见度差的天气。

- 暴雨、水雾、冰雪或污泥均可能减弱雷达传感器的性能，请保持雷达传感器表面清洁，以免影响雷达传感器正常工作。
- 用户重新喷漆导致的车漆过厚、粘附遮挡超声波雷达或摄像头的贴膜、或在车身上粘附胶带、贴纸、橡胶涂料等。
- 在空旷地区、隧道、建筑工地或停车场，雷达传感器可能无法正常工作。
- 在某些环境中探测有可能受到影响或者发生延迟，如目标的雷达反射截面积过小（可能是自行车、三轮车、四轮马车、电动自行车或者摩托车）时，系统将有无法确认与前方目标距离的风险，这会导致对该类车辆反应延迟或无法反应的情况。
- 自车前方存在大型车辆或物体，遮挡自车雷达或摄像头的探测区域。
- 强光、弱光、反光、无光等光线不佳或识别到障碍物阴影的场景下，系统可能误检甚至误制动，例如系统可能将树木、道路围栏、限高杆、交通指示牌、地面道钉、道路两侧近距离的行人、二轮车、车库闸门、地库场景、龙门架等误检为障碍物。
- 自车前方存在被遮挡、障碍物与前方视线环境的光线对比不强烈等导致障碍物识别不清晰、不准确、不完整的情况。
- 辅助驾驶传感器或相关器件损坏。
- 辅助驾驶传感器局限性（124 页）中提到的场景。

限速提示

限速提示（Speed Limit Assistant，简称为SLA）功能通过前视摄像头工作，用于捕获道路标识并提醒您控制车速，避免超速违法。整车上电以后，限速提示功能默认开启，用户不可关闭。

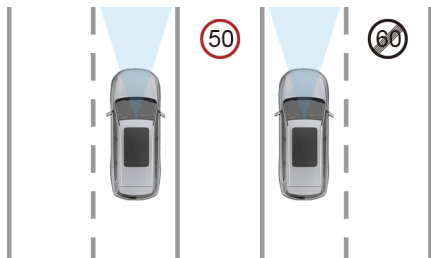

*画面仅供参考，请以产品实际为准

SLA 的局限性

可能存在无法有效读取道路标识的情况，包括但不限于情况如下：

- 不规范的交通标识。
- 褪色的标识。
- 位于弯道上的标识。
- 旋转或损坏的标识。
- 高高耸立于公路上的标识。
- 被完全或部分遮住或位置比较隐蔽的标识。
- 被霜、积雪、尘土完全或部分覆盖的标识。

警告

- 请始终根据当前交通或道路情况妥善驾驶车辆，否则有发生交通事故的风险。
- 由于环境因素会影响限速辅助功能，所以您始终有责任以安全的方式驾驶车辆，并遵守相关交通法规。

注意

- 仪表显示屏的限速提醒图标会在系统识别之后一定距离内取消显示，驾驶员需注意将车速控制在合理范围之内。
- 限速标识系统只能完成限速标识的识别，并不参与车辆的主动控制，车辆的控制权始终在驾驶员手中，请合理驾驶。

注意

- 当并排车道上出现多个限速标识时，系统会识别当前车道的限速标识用于限速提醒图标的显示，驾驶员需确保行驶在正确的车道之内。
- 限速标识系统的性能受天气、照明度以及道路标识的可视质量影响，在背光、日落、雨天、雾、霾、冰雪覆盖以及差的标识条件下，性能会有显著的下降。
- 当车辆发生碰撞事故或传感器被重新拆装时，建议联系 AITO 用户中心对传感器进行校准，避免影响系统的性能。

提示

仪表显示屏中的限速值是通过前挡风玻璃上的辅助驾驶传感器识别路上限速标识获得，可能与地图中的限速值不一致，需驾驶员自行判断。

后向预警

驾驶盲区预警

驾驶盲区预警（Blind Spot Detection，简称为 BSD）集成了并线辅助功能，通过后角毫米波雷达工作，用于探测驾驶盲区内出现或快速接近的目标物（轿车、货车、自行车、行人等）。

功能简介

BSD 检测到车辆两侧驾驶员视角盲区中有车辆存在或并线辅助检测到车辆两侧后方 70m 距离内存在快速靠近的车辆时，后视镜上的指示灯会被点亮。如果此时驾驶员继续打转向灯变道，则仪表显示屏上出现报警提示画面和相应侧车外后视镜上的报警灯长亮，同时发出声音报警，提醒驾驶员有碰撞危险。

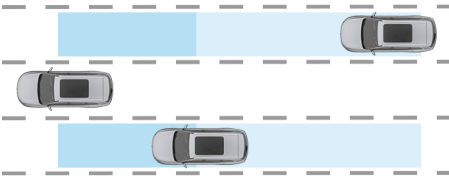

*画面仅供参考，请以产品实际为准

开启或关闭 BSD

④ 方法

在中控屏进入 **设置 > 辅助驾驶**，点击 **驾驶盲区预警** 开启或关闭驾驶盲区预警功能。



*画面仅供参考，请以产品实际为准

BSD 的局限性

在下列情况（包含但不限于）下，BSD 的功能可能会受影响，甚至不报警：

- 盲区监测系统可能不会检测车速很慢或相对车速较快的车辆。

- 盲区监测系统可能不会检测到摩托车、电动车、自行车、行人等更小的物体。
- 在急弯、坡路、很宽或很窄的车道上行驶时。

⚠ 警告

- 虽然车辆配备有 BSD，但为确保变道安全，您还是应该环顾四周，确认周围环境无危险。
- 倒车时，BSD 不会工作。
- 作为驾驶员，确保变道安全是您的责任。
- 即使车辆配备有辅助变道系统，但为确保安全，变道前也应注意侧后方车辆。

⚠ 注意

- 禁止在外后视镜镜片上黏贴任何物体，以免影响 BSD 的正常使用。
- 在车辆行驶情况下，车辆速度大于目标车 15km/h 时，BSD 不会工作。

开门预警

开门预警（Door Open Warning，简称为 DOW）功能通过后角毫米波雷达工作，用于探测车辆侧方及侧后方的目标物（轿车、货车、自行车、行人等）。

功能简介

- 当车辆在停车或低速（车速 $\leq 5\text{km/h}$ ）时，有车辆（自行车、摩托车、汽车等）或行人从后面接近车辆并进入报警区域，如果四门都已关闭，则车外后视镜上的报警灯和车辆氛围灯（红色）点亮来提醒驾乘人员。

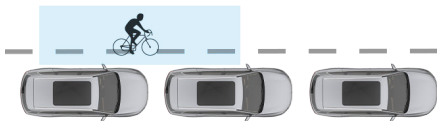

*画面仅供参考，请以产品实际为准

- 如果此时驾驶员或乘员打开相应侧的车门，则相应侧车外后视镜上的报警灯点亮和车辆

氛围灯（红色）闪烁，同时蜂鸣器发出声音报警，提醒驾驶员或乘员有碰撞危险。

⚠️ 注意

禁止在外后视镜镜面上黏贴任何物体，以免影响 DOW 的正常使用。

开启或关闭 DOW

📍 方法

在中控屏进入**设置 > 辅助驾驶**，点击**开门预警**开启或关闭开门预警功能。

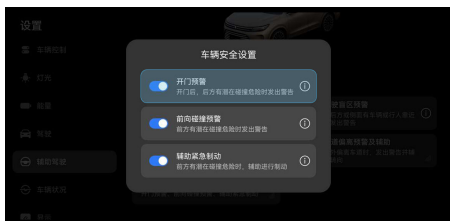

*画面仅供参考，请以产品实际为准

⚠️ 警告

- 为了您的行车安全，请勿关闭此功能。
- 该功能能够探测如汽车、两轮车、行人等的距离、相对速度，并给出预警信息。但对固定静止物如路灯、墙、静止车辆、护栏等不会给出预警信息。请在驾驶车辆时，时刻注意周围行车环境，注意驾驶安全。
- 当乘员下车前，请您务必注意车辆后方路况，并随时提醒他们是否存在危险。

DOW 的局限性

在某些情况下，DOW 可能无法正常工作：

- 对于车速过快的车辆。
- 对于低速的目标（<5km/h）。
- 对于较小的目标。
- 对于静止或缓慢行驶的目标。
- 在急转弯、下坡路、车道很窄或很宽时。

后方穿插预警

后方穿插预警（Rear Cross Traffic Alert，简称为 RCTA）功能通过后角毫米波雷达工作，用于探测后方横向接近车辆的目标物（轿车、货车、自行车、行人等）。该功能默认开启且不可手动关闭。

功能介绍

倒车时，当探测范围内出现非静止目标物且满足报警条件时，中控屏显示红色报警提示并且扬声器发出语音报警。

报警提示如下图所示（图片仅作参考）：

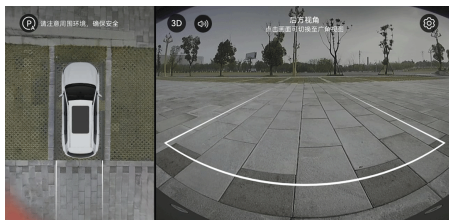

*画面仅供参考，请以产品实际为准

RCTA 的局限性

该系统并非总能监测到车辆、自行车和行人，多种原因都可能导致发生不必要、不准确或无效的警告或遗漏警告，尤其在下列情况时：

- 驾驶员转动方向盘，或者车辆有横向失稳风险（如方向盘转角或转速过大）。
- 路况能见度差。
- 该功能能够探测如汽车、两轮车、行人等距离、相对速度，并给出预警信息，但对固定静止物如路灯、墙、静止车辆、护栏等不会给出预警信息。所以请您在驾驶车辆时，时刻注意周围行车环境，注意驾驶安全。
- 暴雨、水雾、冰雪或污泥均可能减弱后角毫米波雷达的性能，请保持后保险杠表面清洁，以免影响后角毫米波雷达正常工作。

⚠️ 警告

该系统不免除正确判断视野状况和交通状态的个人责任，这些功能还可能因许多其他原因而无法带来预期效果，驾驶员有责任保持警觉并注意车辆周边区域，以便预测是否需要尽早采取措施以避免碰撞。

后向碰撞预警

后向碰撞预警（RCW）用于在行车时警告驾驶员后方存在碰撞风险，当后方车辆与自车过近，存在碰撞风险时，将会在仪表显示屏上以图像的方式显示。

非 R 挡，系统在监测区域内监测到障碍物且满足报警条件，则系统激活且触发报警，执行双闪且仪表图文报警。

后向碰撞预警是对后方安全辅助的补充，主要是用于探测车辆。在有利条件下也可以探测到较小的对象，例如骑行者。

警告

- 该功能是一项辅助驾驶功能，旨在提升车辆的驾驶便捷性和安全性，无法应对所有交通、天气与道路条件下的各种状况。
- RCW 可对潜在碰撞发出预警，但是它不可能缩短您的反应时间。
- RCW 绝不能替代驾驶员对交通状况的注意力或驾驶员对安全驾驶车辆的责任。驾驶员始终负责确保车辆以适当车速安全行驶，与其他车辆保持适当距离，并且符合现行的交通法律和法规。

RCW 的局限性

许多因素都会影响 RCW 的性能，进而导致其无法实现预期的功能。这些因素包括但不限于：

- 驾驶员踩下制动踏板使车辆减速度过大。
- 驾驶员重踩加速踏板或频繁踩加速踏板。
- 驾驶员转动方向盘，或者车辆有横向失稳风险（如方向盘转角或转速过大）。
- 雨、雪、雾等能见度差的天气。
- 暴雨、水雾、冰雪或污泥均可能减弱雷达传感器的性能，请保持雷达传感器表面清洁，以免影响雷达传感器正常工作。
- 用户重新喷漆导致的车漆过厚、粘贴遮挡超声波雷达或摄像头的贴膜、或在车身上粘贴胶带、贴纸、橡胶涂料等。
- 在空旷地区、隧道、建筑工地或停车场，雷达传感器可能无法正常工作。
- 在某些环境中探测有可能受到影响或者发生延迟，如目标的雷达反射截面积过小（可能是自行车、三轮车、四轮马车、电动自行车

或者摩托车）时，系统将有无法确认与前方目标距离的风险，这会导致对该类车辆反应延迟或无法反应的情况。

- 自车后方存在大型车辆或物体，遮挡自车雷达或摄像头的探测区域。
- 自车后方存在被遮挡、障碍物与前方视线环境的光线对比不强烈等导致障碍物识别不清晰、不准确、不完整的情况。
- 辅助驾驶传感器或相关器件损坏。
- 辅助驾驶传感器局限性（124 页）中提到的场景。





泊车辅助

泊车辅助简介

车辆配备泊车辅助（APA）功能，开启后车辆会识别附近的车位，当车速小于 25km/h 时，车辆搜索到可用的停车位时提示您停车；车速超过 25km/h 时无法开启泊车辅助功能。

开启泊车辅助

您可以通过以下方式开启泊车辅助：

- 挂 R 挡开启泊车界面后，在中控屏点击左上角  按钮，开启泊车辅助。
- 轻按方向盘左侧  全景影像按钮后，在中控屏点击左上角  按钮，开启泊车辅助。
- 从中控屏顶部下滑出控制中心，点击  按钮，开启泊车辅助。

警告

- 作为驾驶员，您应遵守相关法律要求，并对安全停车承担全部责任。
- 即使 APA 功能处于启用状态，您始终有责任在必要时主动介入，握住方向盘或主动进行制动。
- 请您时刻注意中控屏上的提示内容，在 APA 功能退出时，请及时控制车辆。

注意

当任一泊车辅助系统传感器故障，泊车辅助功能将无法工作。

提示

- APA 功能开启期间，只能操作 APA 功能界面内容，中控屏其余（如：状态栏、导航或空调控制界面等）界面无法显示和操作，且语音功能不可用。
- 在寻找停车位的过程中，请确保与两侧车辆或障碍物之间留有合适的距离（约 0.5m~2m 之间）。否则，泊车辅助功能可能无法准确识别到停车位。
- 车位类型支持三种：水平车位、垂直车位、斜列车位。

泊入辅助

方法

- 开启泊车辅助后，请您控制车辆低速前进（速度小于 25km/h）以搜索车位。当搜索到车位时，中控屏会出现蓝色或白色停车框。踩下制动踏板停止车辆，选择需要停入的车位后，**开始泊车**按键变蓝。

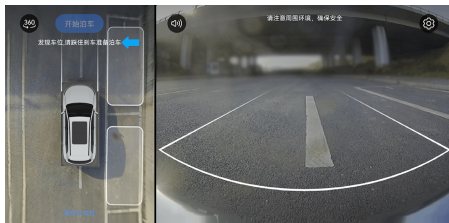

*画面仅供参考，请以产品实际为准

- 踩住制动踏板，点击**开始泊车**开关，开始泊入车位。



*画面仅供参考，请以产品实际为准

- 图中阴影小车为下一步车辆停车位置。如您发现阴影小车位于其他障碍物上，且车辆靠近时仍未停车，请务必注意及时控制车辆。

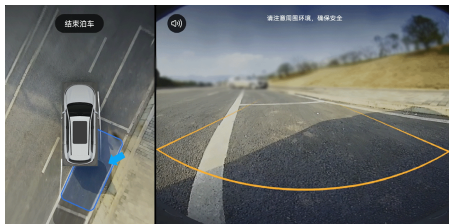

*画面仅供参考，请以产品实际为准

4. 待车辆泊入车位后，提醒泊车完成，之后自动退出泊车界面，请及时控制车辆。

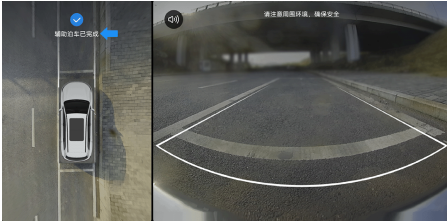

*画面仅供参考，请以产品实际为准

提示

- 完成泊车后，您可能还需要进一步调整车辆位置，确保正确停车。
- 请在低速行驶时使用本功能，车速超过 25km/h，将不支持搜索车位，超过 30km/h 本功能不可用，将退出泊车界面。

自选车位并泊入

方法

1. 开启泊车辅助功能后，驾驶员踩下制动踏板停止车辆后，可以点击屏幕下方的自定义车位开关，以切换到自选车位泊入模式。

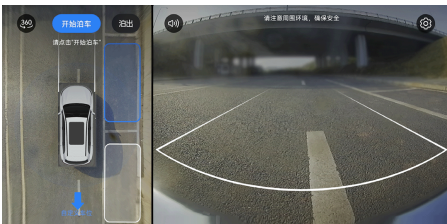

*画面仅供参考，请以产品实际为准

2. 点击“自定义车位”后，拖动车位框到合适位置可放置车位。目标位置空间大小不能小于视图中外侧虚线框大小。拖动车位框可更换位置；点击车位框可变换角度；拖动旋转“⦿”图标以微调角度。

提示

放置车位框时，请注意观察环境，车位框不能放置在其他障碍物上方，且车位框内框至少需要有三条边线显示在本车左右两侧的空旷区域中。

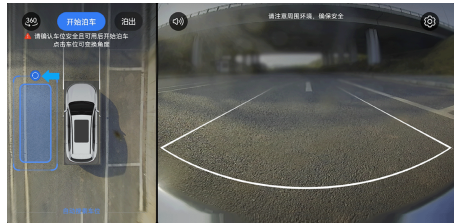

*画面仅供参考，请以产品实际为准

3. 调整停车位置后，请您踩住制动踏板，点击“开始泊车”开关，开始泊入车位。



*画面仅供参考，请以产品实际为准

4. 图中阴影小车为下一步车辆停车位置。如您发现阴影小车位于其他障碍物上，且车辆靠近时仍未停车，请务必注意及时控制车辆。

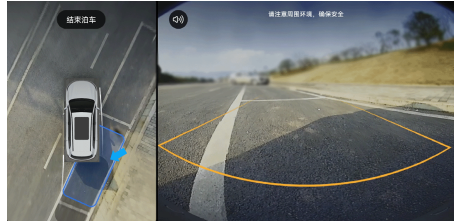

*画面仅供参考，请以产品实际为准

5. 待车辆泊入车位后，提醒泊车完成，之后自动退出泊车界面，请及时控制车辆。

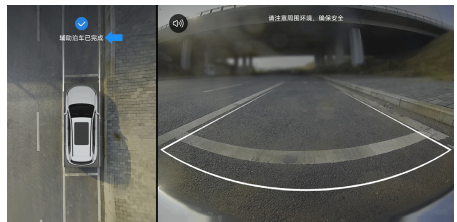

*画面仅供参考，请以产品实际为准

① 提示

- 完成泊车后，您可能还需要进一步调整车辆位置，确保正确停车。
- 自选车位并非摆放的任意车位都支持成功泊入。

泊车辅助功能的局限性

泊车过程中，当出现以下情况时，泊车辅助功能会暂停，待条件解除后，您可以选择泊车辅助功能继续工作：

- 车门、前机舱盖、后备箱、加油口盖或充电口盖打开。
- 后视镜折叠。
- 主驾安全带未系。
- 泊车路径中遇到障碍物。

泊车过程中，当出现以下情况时，泊车辅助功能会终止，并强制退出，此时您必须及时控制车辆：

- 驾驶员操作方向盘、加速踏板、挡位。
- 泊车空间过小。
- 泊车超速、超时、移动次数过多。
- 泊车辅助系统或关联系统故障。
- 暂停次数过多。
- 车辆受阻无法通过。
- ESC 功能激活。
- 使用防滑链。

泊车辅助功能不能适用于所有的停车场景。例如，以下场景的停车位将不支持：

- 车位线污损严重或不清晰。
- 不常见的异形车位。
- 部分弯道处车位。
- 车位过小。
- 立体车位。
- 部分台阶车位。
- 部分位于墙角的车位。
- 其他不常见车位（全国），例如不常用车位线类型、停车场特殊位置车位、悬崖边/路沿/台阶或者河道边停车位。

- 车位被占用但系统无法准确感知的车位，例如有不常见地锁、限停牌、杂乱堆放的杂物、车位及附近存在低矮或者镂空障碍物、专用停车位等。
- 车位及附近靠近货车、挂车车尾或者有其他车辆入侵车位部分空间的车位。

⚠ 警告

- 请在进行泊车前，务必对系统识别的车位进行确认。
- 在泊车过程中，请时刻保持专注，注意周边环境安全，随时准备好踩制动踏板并控制车辆。作为驾驶员，您对安全停车承担全部责任。

① 提示

- 当使用泊车辅助功能将车辆停放在紧靠路边沿的停车位时，功能设定的泊车距离可能会超出路边沿，因此您需根据实际情况踩下制动踏板进行干预退出泊车，以防止凸起的路肩损坏轮胎或车轮。
- 使用非原厂轮胎或不正确的充气压力可能会影响泊车辅助功能。
- 路沿台阶车位、大坡道等场景下可能无法成功泊车；不支持立体车库车位。
- 泊车辅助功能将根据泊车环境调整车身姿态，并不会每次都居中停车。
- 泊车辅助功能无法保证完全正确识别周围环境并作出应对，需驾驶员注意泊车安全，例如泊车辅助功能无法识别近处的台阶或悬崖，可能无法对快速接近的车辆及时做出避让。

泊出辅助

车辆配备侧方位泊出辅助功能。当车辆前方有车时，该功能会使车辆自动从拥挤的车位中驶出；前方无障碍物或无车辆时，该功能不可用。

④ 方法

1. 开启泊车辅助功能后，踩住制动踏板，在车辆静止状态下点左上角“泊入/泊出”切换至泊出模式（泊出模式时图标显示文字为泊入），选择泊出方向后，点击“开始泊出”，开始泊出车位。

提示

若系统检测到前方道路较为空旷时，中控屏提示您自行泊出车辆。

2. 根据中控屏中的提示，松开制动踏板及方向盘。

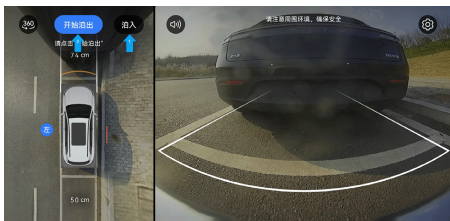

*画面仅供参考，请以产品实际为准

3. 待车辆泊出车位后，提醒泊出完成，之后自动退出泊车界面，请及时控制车辆。

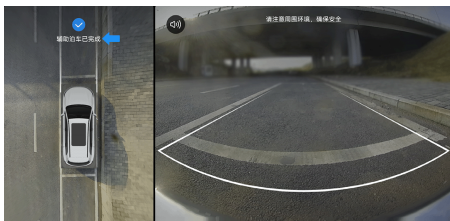

*画面仅供参考，请以产品实际为准

警告

在泊车过程中，请时刻保持专注，注意周边环境安全，随时准备好踩制动踏板并控制车辆。作为驾驶员，您对安全停车承担全部责任。

提示

- 泊出车位时，系统默认车辆向左侧泊出，您可以手动选择向右泊出车位。
- 本功能仅支持侧方位泊出且仅支持车头泊出，车头泊出车位后，需要您自行将车辆开出车位。
- 当车辆检测到周围环境较空旷时，该功能不可使用。
- 当泊入车位或泊出车位时，您可以通过轻踩制动踏板进行减速，或临时停车。

全景影像

车辆配备了全景影像功能，可以实时展示车辆周围环境，在复杂路况（如狭窄道路、周围行人较多等）下有助于减少驾驶员的视觉盲点，提高行车安全。

警告

- 全景影像设计意图是在泊车或低速行驶时提供辅助，但是该系统不能替代您的注意力和判断力。
- 摄像头存在盲点，盲点范围内，摄像头无法检测到车辆周围或附近的物体或人。

全景影像界面

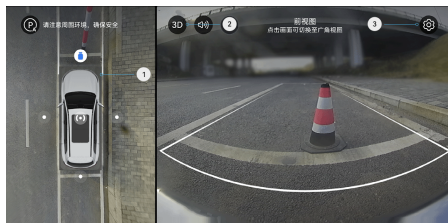

*画面仅供参考，请以产品实际为准

- 1 影像显示区域切换及接近障碍物提醒
- 2 切换 2D/3D 视图
- 3 设置

按键	功能
	2D 前视图：点击车模前侧圆点
	2D 后视图：点击车模后侧圆点
	2D 左视图：点击车模左侧圆点
	2D 右视图：点击车模右侧圆点
	轮毂视图：点击车模顶端圆点
	3D 视图：旋转视角按键，切换不同视角

按键	功能
	设置按键，可由此开启/关闭低速转向开启全景、透明车体、前雷达提示音或车辆前轨迹线功能

① 提示

- 切换倒挡（R 挡）进入全景影像功能时，中控屏其余（如：状态栏、导航或空调控制界面等）界面无法显示和操作，且语音功能不可用。
- 透明车模功能开启后，中控屏显示半透明车体。车辆行驶时，可以查看到车辆底部障碍物信息和四个轮胎位置，辅助您驾驶车辆通过一些比较复杂的路面。

开启全景影像

您可以通过以下方式开启全景影像界面：

- 切换到倒挡（R 挡）。
- 点击中控屏应用与服务 > 应用中心 > 全景影像图标。
- 点击方向盘上的全景影像按键。
- 当车辆发生溜坡，且系统检测到障碍物时。
- 语音控制开启。
- 在泊车界面下，点击全景影像开关。

① 提示

- 倒挡（R 挡）切换到前进挡（D 挡）后，车速超过 10km/h 时，退出该功能。
- 前进车速超过 30km/h 时自动退出。
- 车辆从任意挡位切换至驻车挡（P 挡）后，退出该功能。
- 当通过转向灯打开全景影像时，在不进行其他视图切换操作情况下，转向灯回正后，退出该功能。
- 车速超过 25km/h 后无法进入全景影像功能。
- 全景影像界面在非倒挡（R 挡）时，可通过中控屏上的主界面开关退出该功能。
- 点击方向盘上的全景影像按键，可以退出该功能。

车辆轨迹线

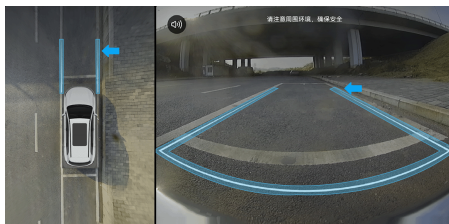

*画面仅供参考，请以产品实际为准

全景影像系统开启后，车辆轨迹线显示在中控屏上。

- 车辆前向行驶时，显示车前轨迹线。
- 车辆后向行驶时，显示车后轨迹线。

⚠ 注意

- 图示左侧为车身示廓线，图示右侧为车轮外侧轨迹线。
- 车辆轨迹线是基于地面描绘，应注意高出地面的物体，避免错误估计安全轨迹。
- 轨迹线仅作为辅助使用，可能会和实际情况产生偏差，请以实际情况为准。

后视镜摄像头洗涤

车辆后视镜摄像头脏污或被污渍遮盖时，驾驶员可以在全景影像后视图界面点击进行清洁。



*画面仅供参考，请以产品实际为准

① 提示

使用后视镜摄像头洗涤功能时，请确保车辆处于安全停放状态。

全景影像的局限性

全景影像俯视图四个角区域存在盲区，高于地面的立体物体将显示不全，甚至完全消失，请您务必时刻注意观察环境。

摄像头检测视野存在盲区，经处理进行显示的图像存在一定程度的视觉变形，需注意相对位置。例如：弯曲、与实物相比长宽比例不一致、障碍物距离远近，3D 视图存在一定程度的虚影，当周围物体距离摄像头很近时，障碍物会局部放大，周边可能显示不全或比例失调；可能引起用户的不适。

提示

全景影像功能带盲区填充功能（含俯视图、3D 模式右侧视图）且始终开启，不跟随透明车体设置项变化。

雷达提示

车辆配备了超声波雷达。当车辆低速向前行驶或挂入倒挡后，车辆周围障碍物的方位和距离，会通过雷达图显示出来，同时会伴随报警提示音。

功能简介

突出显示的扇形区域表明在该区域已检测到物体。车辆越来越靠近物体时，突出显示的扇形区域将从黄色变为红色。您将听到报警声音，且车辆离物体越近，报警音频率越高。



*画面仅供参考，请以产品实际为准

倒车雷达会对车辆以下范围内且探测到的物体进行报警：

- 正前方约 1m。
- 正后方约 1.5m。
- 四个角落约 0.8m。
- 侧面约 0.8m。

注意

- 倒车雷达系统不是安全系统，该系统的设计意图是在泊车时提供辅助，即便使用，该系统也不能替代您的注意力和判断力。
- 倒车雷达系统为低速辅助系统（15km/h 以内），车速越高，车辆报警延迟越大。

注意

当相对速度较大时，甚至可能不会及时报警。请您务必谨慎驾驶。

- 作为驾驶员，您应遵守相关法律要求，并对安全停车承担全部责任。

提示

- 当倒车雷达系统监测到车辆距离前方障碍物约 1m 时，仪表显示屏右侧显示区域也将弹出前方障碍物距离辅助信息。
- 对相对静止目标，前雷达报警音 3s 后消失（红色报警区域除外）。

开启雷达提示

车辆启动后，您将换挡杆置于倒挡（R 挡）进行倒车时，后雷达将自动启用。

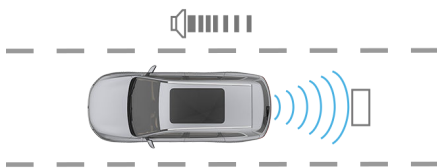

*画面仅供参考，请以产品实际为准

车辆启动后，挡位在 D/N 档，且车速在 15km/h 以下时，前雷达自动启用。在靠近障碍物时发出声音警告信号。

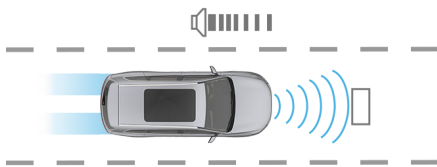

*画面仅供参考，请以产品实际为准

注意

当前方超声波雷达任意一个损坏，前方其余的超声波雷达均将停止工作；后方超声波雷达同理。驾驶时请务必注意安全。

出行与娱乐

在本章中，您可了解车辆的使用，请仔细阅读本部分。

用户账号

扫码登录账号

登录账号后，可记录您个性化的驾驶习惯和应用数据（如座椅位置、外后视镜位置、常听音乐）。多人共用 1 辆车时，登录对应账号，系统自动为您调整座椅位置，切换驾驶信息和应用数据。多个账号间数据隔离，让您享受私密的个性化座舱。

④ 方法

1. 确认是否已注册华为账号。若未注册，您可以通过以下方式注册：
 - 在华为手机/平板上，点击**设置 > 登录华为账号 > 注册账号**，根据界面提示操作。
 - 用手机/电脑浏览器访问华为账号主页，点击右上角**注册**，根据界面提示操作。
 - 打开手机上的 AITO 应用，点击**我的 > 注册或登录账号 > 注册账号**，根据界面提示操作。
2. 确保华为账号拥有车辆使用权限。
 - 车主：打开手机上的 AITO 应用，点击**我的 > 我的车辆 > 添加车辆**，完成车辆绑定与实名认证。
 - 非车主：联系车主将车辆使用权限授予对应的华为账号。车主需打开手机上的 AITO 应用，点击**我的 > 我的车辆 > 授权管理 > 添加授权**，根据界面要求填写被授权人的信息并进行验证。
3. 在中控屏点击状态栏头像，打开手机 AITO 应用，进入**我的**界面，点击右上角扫描，扫描车机上的二维码登录。

④ 提示

- 扫码登录账号时，在账号登录界面选择**账号保持登录**；或者登录账号后，在中控屏点击状态栏头像，再点击弹窗中的头像，进入用户中心，开启**保持登录**开关，该账号将一直保持登录状态，每次车辆上电后无需验证登录，直至手动切换或退出账号。
- 车辆不下电的情况下，临时更换驾驶员，中控屏登录的用户账号不会切换。
- 退出账号后即为客户模式，此模式下车辆可正常驾驶。访客模式只记录最近一次访客的使用数据。

3D 人脸登录账号

录入人脸数据后，驾驶员上车刷脸即可快捷登录账号。3D 人脸识别，采集更多面部信息，识别更安全准确，同时采用 TOF 3D 技术，暗光也能识别人脸。

④ 方法

录入或更改人脸数据。

1. 车辆处于 P 挡，并确保摄像头清洁且无遮挡、身体处于正确的驾驶坐姿和脸部无遮挡。
2. 在中控屏点击状态栏头像，使用手机 AITO 应用扫描车机上的二维码登录。
3. 在中控屏点击状态栏头像，再点击弹窗中的头像，进入**身份认证**，开启**人脸识别**开关，进行扫码验证，根据提示录入面部数据。

使用人脸登录：上车或点击中控屏状态栏头像后，面对驾驶员位正前方，即可快捷登录账号。

删除人脸数据：在中控屏点击状态栏头像，再点击弹窗中的头像，进入**身份认证**，关闭**人脸识别**开关。

④ 提示

- 一个华为账号仅支持录入一个人脸数据。多人共用 1 辆车时，非车主首次登录，请先联系车主在手机 AITO 应用上将车辆使用权限授予对应的华为账号，再登录该账号录入对应的人脸数据。账号授权请参阅**车主手机 AITO 应用**。
- 扫码登录账号时，在账号登录界面选择**账号保持登录**；或者登录账号后，在中控屏点击状态栏头像，再点击弹窗中的头像，进入用户中心，开启**保持登录**开关，该账号将一直保持登录状态，每次车辆上电后无需验证登录，直至手动切换或退出账号。
- 车辆不下电的情况下，临时更换驾驶员，中控屏登录的用户账号不会切换。
- 如果关闭**人脸识别**开关，人脸识别功能将不可用，同时删除录入的面部数据。

多用户管理

车主可授权其它账号在中控屏登录，分享车辆使用权，也可对登录账号进行数据管理、删

除。不同账号间数据相互隔离，充分保障您的隐私安全。

授权账号

车主授权后，非车主可以在用户中心登录个人账户，录入人脸数据，获取更多车辆使用权限。

④ 方法

车主打开手机 AITO 应用，点击**我的 > 我的车辆 > 授权管理 > 添加授权**，根据界面提示可对非车主进行授权。授权成功后，车主也可在**授权管理**页随时取消授权。

登录账号

无账号登录的状态下，您可以在用户中心通过扫码或人脸识别的方式直接登录。

④ 方法

扫码登录：点击中控屏状态栏头像图标，进入扫码登录界面，通过手机 AITO 应用扫码登录账号扫码登录账号（146 页）。

人脸登录：录入人脸数据后，上车或点击中控屏状态栏头像图标，即可快捷登录账号 3D 人脸登陆账号（146 页）。

① 提示

- 未经车主授权的账号无法在中控屏登录。
- 首次登录时，只能通过扫描二维码的方式登录。

保持登录

当账号开启**保持登录**后，每次车辆上电时无需验证登录；当账号关闭**保持登录**后，车辆再次上电时，您需要重新进行验证登录。

④ 方法

您可以通过以下方式开启或关闭**保持登录**：



*画面仅供参考，请以产品实际为准

扫码登录：账号登录界面会默认勾选**账号保持登录**，您可选择或取消默认勾选的**账号保持登录**。

非扫码方式登录：账号登录后，“保持登录”的开启或关闭状态与上次登录时一致。您可点击中控屏状态栏头像图标，进入用户中心，点击**保持登录**开关进行切换。

① 提示

当驾驶员在账号保持登录状态时离车闭锁，之后再更换新驾驶员时，若新驾驶员已录入过人脸信息，中控屏将弹窗提示，您可根据需要选择是否登录新驾驶员的账号。

切换账号

账号登录的状态下，您可以在用户中心进行账号切换。

④ 方法

1. 点击中控屏状态栏头像图标，进入用户中心，点击**切换账号**。
2. 通过扫码或人脸认证的方式登录新账号。
3. 账号切换后，座椅位置、后视镜位置等与用车人驾驶习惯相关的个人配置数据，将跟随账号切换。**音乐、华为视频**等与华为账号关联的应用，也将跟随切换至相应账号。

① 提示

不锁车的情况下，临时更换驾驶员，中控屏登录的用户账号不会跟随驾驶员更换而切换，进行中的导航任务也不会中断。

删除账号数据

在用户中心，您可以删除包括人脸数据、应用使用数据等在内的账号本地数据，释放存储空间。

④ 方法

非车主用户：在用户中心点击**退出登录 > 退出 > 删除**，扫码验证后，删除账号本地数据。

车主用户：在用户中心页面**用户本地数据管理**下找到需要删除数据的账号，点击**数据删除**，扫码验证后，删除此账号本地数据。

① 提示

- 删除账号本地数据后，再次登录时，必须通过扫描二维码的方式登录。

提示

- 非车主用户和车主用户都无法在用户中心直接删除车主账号本地数据，如需删除车主账号本地数据，请恢复出厂设置。

地图与导航

使用 **Petal Maps** 可以进行车辆定位与导航。地图信息可以在中控屏、仪表显示屏、前挡风玻璃（若已选装抬头显示）多屏幕显示，满足不同场景导航需求。

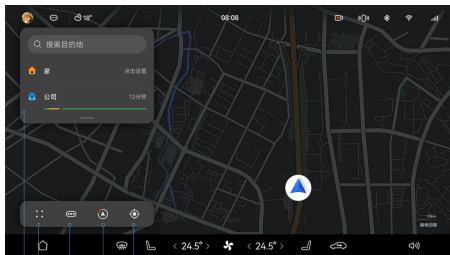

*画面仅供参考，请以产品实际为准

1 通勤卡片	设置家或公司的常用位置后可以快速查看行车所需时间及路况。下拉通勤卡片可查看收藏地点和历史目的地。
2 地图设置	进入地图设置界面，查看离线地图、手车互联等。
3 路况	开启或关闭路况信息显示。
4 视角	切换不同导航视角。默认为 2D 车头正北向上视角，可点击切换 2D 车头向上、3D 车头向上视角。
5 定位	显示车辆当前所处位置。

使用导航

方法

查找目的地

1. 在中控屏快捷栏点击 **Petal Maps** 进入应用。
2. 点击首页搜索框，查找目的地。

添加途经点

若在行驶过程中需要前往多个目的地，在设置终点后，再次点击搜索框输入途经点即可自动规划完整线路。

智慧语音开启导航

您可以使用智慧语音选择目的地及路线。唤醒智慧语音，说出您的指令，如：“我要去幸福

咖啡馆”。若前往目的地有多条路线，再次说出指令，如：“第二条”，切换心仪路线。

导航分屏

导航中，使用**音乐、畅连、车主指南**等应用时，中控屏将自动分屏显示（33 页）。

设置偏好

您可以在地图设置界面添加车牌信息，在导航时自动避开限行区域；编辑家或者公司地址，快速导航去常用目的地；下载离线地图或管理收藏的地址。

点击进入地图设置，在不同页面完成偏好设置。

页签	说明
个人中心	添加车辆车牌信息，可避开限行路线及区域；绑定微信账号，可将手机微信聊天界面中的位置消息发送到中控屏。
收藏地点	编辑家或公司地址；查看收藏的地点。
手车互联	查看支持导航无缝流转的应用，点击应用图标查看设置和使用方式。
导航设置	选择不同路线偏好、路况概览模式；设置导航播报风格与音量、巡航播报类别等。
地图显示	选择地图文字大小及是否在地图上显示收藏的地点。
离线地图	管理、下载与更新不同城市的地图。
其他	清理地图缓存，恢复所有设置选项默认状态等。

警告

- 为保证行车安全，驾驶员请勿在驾驶过程中进行操作及设置，如需使用请驻车并确保环境安全。
- 由于道路建设、城市环境发展、政策变化等客观、难以预测因素的影响，地图数据可能会与现实环境不符。**Petal Maps** 提供的产品功能（例如目的地搜索、路线规划、引导信息等）仅供用户行车参考使

⚠ 警告

用，不作为驾驶出行的唯一依据。用户应严格遵守交通法规，以实际道路情况为准。驾驶员仍然是驾驶安全的完全责任人，因未按实际道路情况驾驶出行原因导致的事故及造成的损失，本公司不承担责任。

车内摄像头



*画面仅供参考，请以产品实际为准

车辆配备车内摄像头，您可以使用其进行自拍或做为畅连视频通话使用。

⚠ 注意

请勿使用尖锐物品敲击摄像头，否则会损坏摄像头，摄像头未使用时请关闭摄像头盖板。

① 提示

畅连通话仅对华为手机进行通话时才可使用视频功能。

通信社交

拨打电话

通过方向盘、中控屏或智慧语音，您可以在车上快捷拨打电话。

拨打普通电话

📞 方法

手动拨号拨打普通电话

1. 完成手机与车辆的**蓝牙 (164 页)** 配对。

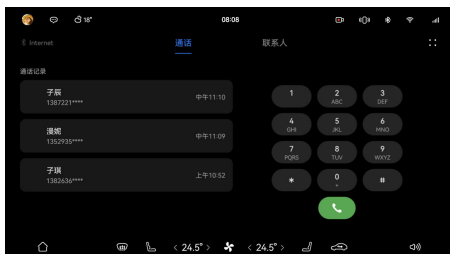

*画面仅供参考，请以产品实际为准

2. 您可以通过以下任意一种方式拨打电话：
 - 在中控屏进入**应用与服务 > 应用中心 > 电话**，在**通话**界面，通过输入电话号码或点击通话记录的方式，拨打电话。
 - 轻按方向盘上接听按钮后，中控屏将进入**通话**界面，通过输入电话号码或点击通话记录的方式，拨打电话。

拨打联系人电话

1. 完成手机与车辆的**蓝牙 (164 页)** 配对，并同步手机上的联系人信息到中控屏。
2. 在中控屏进入**应用与服务 > 应用中心 > 电话 > 联系人**，选择联系人拨打电话。或者唤醒智慧语音，说出您的指令，如：“打电话给子辰”，即可拨打电话。

📢 提示

拨打电话前，请先在手机端选择默认拨号卡，以便更好地体验拨打电话服务。

接听或挂断电话

📞 方法

有来电时，您可以通过以下方式接听或挂断电话：

- 轻按方向盘上接听或挂断按钮。

- 在中控屏上点击📞、📞接听或挂断电话。
- 请直接说出您的指令，如：“接听”或者“挂断”。

畅连通话

使用**畅连**，您可以在车上接打**畅连**音视频通话，与华为手机、平板、智慧屏等畅快互联。

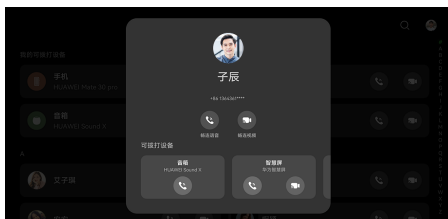

*画面仅供参考，请以产品实际为准

拨打畅连通话

📞 方法

使用畅连

1. 在中控屏进入**应用与服务 > 应用中心 > 畅连**，根据界面提示完成登录并同步联系人。
2. 在联系人列表或联系人详情页，选择想要拨打的设备进行通话。
3. 畅连视频通话过程中，您可以点击📞，切换通话界面为悬浮窗模式；点击📞，可以将畅连通话流转到其他华为设备继续接听。

注销畅连

若要注销车上**畅连**，点击头像，进入**关于畅连 > 解除本机关联 > 解除**，或在华为手机或平板上进入**畅连 > 设置 > 设备管理 > 智能座舱解除关联**。若手机或平板上的**畅连**账号均已注销，则车辆不支持使用**畅连**。

⚠️ 警告

为保证行车安全，驾驶员请勿在驾驶过程中使用视频通话功能，如需使用请驻车并确保环境安全。

📢 提示

若您的华为账号未开通**畅连**，需先在华为手机或平板上开通功能。

同步联系人

您可以将华为手机或平板上的**畅连**联系人信息同步至中控屏。

④ 方法

若首次在车上同步畅连联系人，您可以进入畅连联系人页面点击**立即同步**，选择同步手机或平板的联系人信息。如需更改同步设备，点击**畅连**头像，进入**同步畅连联系人**，选择其他设备进行联系人同步。

① 提示

- 在使用同步联系人功能前，请确保您的华为手机或平板已升级至最新版本，并同意同步联系人信息。
- 中控屏不支持更改、增删联系人信息，若有需要在手机或平板上进行修改，中控屏会自动同步更新。





添加常用联系人卡片

添加常用联系人卡片至快捷栏，无需进入应用，即可快速拨打**畅连**通话。



*画面仅供参考，请以产品实际为准



④ 方法

1. 在中控屏进入**应用与服务 > 服务中心**，长按**畅连**服务卡片，选择**添加到快捷栏**。点击卡片下方, 可选择不同尺寸、功能的**畅连**服务卡片添加到快捷栏。
2. 点击卡片中的添加**畅连**联系人，或长按卡片进入编辑状态，点击进行编辑。
3. 点击**畅连通话**卡片中, 快速拨打**畅连**通话。点击**畅连联系人**卡片中联系人头像，选择要拨打的设备。

畅连通话流转

您可以在手机或汽车上切换接听**畅连**通话，视频聊天不间断。

④ 方法

1. 中控屏与手机需登录同一华为账号，并同时开启蓝牙或 WLAN。
2. 当您上车后，点击手机**畅连**视频通话界面的选择中控屏，可将通话流转到中控屏接听。下车时，点击中控屏**畅连**通话界面的选择手机，可将通话流转到手机。

① 提示

该功能当前仅支持系统版本为 HarmonyOS 4.3 及以下的手机使用。

日程提醒

使用**日历**，您可以通过智慧语音创建新的日程，还可将车内登录同一华为账号的手机上的日程信息，同步到中控屏上进行查看和提醒。

创建或取消日程

📍 方法

在中控屏进入**应用与服务 > 应用中心 > 日历**，首次登录根据界面提示完成授权，您可以通过以下方式设置日程：

- **创建日程**：唤醒智慧语音，说出您的指令，如：“提醒我明天晚上 8 点拿快递”。
- **取消日程**：长按日程列表，选择要删除的日程。

同步日程

📍 方法

您可以通过以下任一方式将登录同一华为账号的手机日程同步到中控屏上：

- 将手机与中控屏进行蓝牙（164 页）配对。
- 同时打开手机和中控屏的**蓝牙开关**。

当您有多个日历帐户时，若您不需要某个帐户下的日程显示在中控屏，可进入 **☰ > 日历帐户管理**，关闭对应帐户开关。

查看日程

日历提供日程卡片，您可以将其添加到快捷栏，方便确认待办的日程。

📍 方法

1. 您可以通过以下任一方式添加日程卡片到快捷栏：
 - 在快捷栏长按任意卡片进入编辑状态，点击**添加 > 服务中心 > 日历**，选择日程卡片添加。
 - 在中控屏进入**应用与服务 > 服务中心**，点击**日历卡片**的☰，选择**添加到快捷栏**。
2. 在快捷栏查看日程：
 - 日程卡片会显示最近未过期的待办日程，点击日程列表进入**日历**应用。
 - 没有日程时，卡片会显示今日的星期、日期与农历信息。

提醒日程

📍 方法

1. 点击状态栏🔕，进入通知中心，点击🔔，开启**日历通知**开关。
2. 若有待办日程的通知提醒时，状态栏🔔会有红点提示，可点击进入通知中心查看。

日程快速导航

📍 方法

若同步到中控屏的日程里有地址信息时，日程卡片上会有导航图标📍，点击图标可直接跳转到地图应用开始导航。

📍 提示

通过智慧语音创建的日程不包含地址信息。

多媒体

座舱播控中心

在座舱播控中心，您可以统一管理多个音频应用（如音乐类应用、有声类应用、故事类应用等），快速控制和切换不同的应用程序，选择您喜欢的音频内容进行播放。

④ 方法

您可以通过以下方式在中控屏播控音频应用：

- 在中控屏音频卡片快速控制和切换音频应用。



*画面仅供参考，请以产品实际为准

- 在中控屏底部向上滑出快捷栏，您可在音频卡片上看到当前车辆正在播放的音频信息。
- 点击音频卡片上的按键可实现播放、暂停、切换音频等操作。
- 点击音频卡片右侧图标，可选择其他音频应用进行播放。
- 点击音频卡片左侧歌曲图标，可跳转至对应音频应用的主界面。
- 在中控屏进入**应用与服务 > 应用中心**，点击您喜欢的音频应用，播放或切换音频内容。
- 连接超级桌面后，可在中控屏音频卡片，切换最近使用的手机端音频应用，或在中控屏进入**应用与服务 > 超级桌面**，打开手机端的音频应用，播放或切换音频内容。更多详情请参阅**超级桌面**。
- 唤醒智慧语音，说出您的指令，如：“播放歌曲”、“播放儿歌”、“切换下一首”等。

① 提示

- 使用前请将音频应用升级至最新版本。
- 支持座舱播控中心的音频应用正在持续丰富中，请以实际情况为准。

相机与图库

使用**相机**，您可以记录旅途精彩风景和车内美好时刻。**图库**中的照片若有位置信息，可一键导航至照片拍摄地。

打开相机

您可以通过以下方式打开**相机**：

④ 方法

- 操控中控屏：在中控屏进入**应用与服务 > 应用中心 > 相机**。
- 唤醒智慧语音，说出您的指令，如：“打开相机”。

拍照



*画面仅供参考，请以产品实际为准

1	进入 设置 界面，对 相机 进行 自拍镜像 、 记录地理位置信息 等更多设置。
2	进入 图库 ，查看已拍摄的照片。
3	点击 拍照 、 录像 ，或者左右滑动屏幕，切换 拍照 和 录像 模式。
4	切换前、后置摄像头。

录像

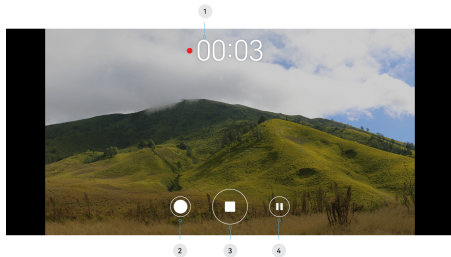

*画面仅供参考，请以产品实际为准

1	已录像的时长。
2	在录像中拍下当前画面。
3	开始或结束录像。
4	暂停或继续录像。

在车辆上查看照片

④ 方法

在中控屏进入**应用与服务 > 应用中心 > 图库**，即可查看、分享（156 页）车辆拍摄的照片和视频。



*画面仅供参考，请以产品实际为准

快速导航到照片拍摄地

④ 方法

在中控屏进入**图库**，打开照片。若照片拍摄时带有地理位置信息，可点击上方导航图标△，一键导航至照片拍摄地。



*画面仅供参考，请以产品实际为准

① 提示

在**相机设置**界面，开启**记录地理位置信息**开关，拍摄的照片会带有拍摄地的地理位置信息。

华为分享

使用华为分享，您可以在中控屏与华为手机、平板、电脑等设备之间互传图片或视频，和亲朋好友分享美好记忆。

④ 方法

发送方和接收方的**华为分享**需要同时保持开启状态。在中控屏进入**设置 > 连接**，开启**华为分享**开关。

中控屏发送

1. 在中控屏上选择想要分享的图片或视频，点击分享图标.
2. 在搜索到的设备中，点击想要接收的设备，即可分享。

中控屏接收

1. 在其他设备上选择图片或视频，点击**华为分享**后，选择车辆。
2. 在中控屏上的弹框中点击**接收**。

① 提示

当前车辆上的**华为分享**仅支持图片和视频的分享。

K 歌

伴随氛围灯的音乐律动，将座舱变成 K 歌房，在旅途中和亲朋好友享受畅爽开怀的 K 歌体验。

④ 方法

1. 在中控屏进入**应用与服务 > 应用中心 > 应用市场**，搜索并安装相关卡拉 OK 应用，如**雷石车载卡拉 OK、唱吧和全民 K 歌**。
2. 将麦克风与车辆连接。连接方法请参考麦克风的使用说明书。
3. 打开相关 K 歌应用，选择歌曲进行播放后，麦克风声音将会开启，此时即可伴随音乐律动，畅快 K 歌。

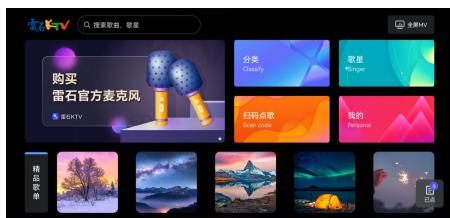

*画面仅供参考，请以产品实际为准

4. 在 K 歌应用界面，使用手机扫码登录您的 K 歌账号进行绑定，享受更高级的点歌服务。

警告

为保证行车安全，驾驶员请勿在驾驶过程中 K 歌。

提示

- 使用前请按照 K 歌应用内提示，将中控屏升级至支持 K 歌的版本（请参阅系统更新（166 页））。
- K 歌麦克风需单独购买，请联系 AITO 用户中心购买匹配 K 歌应用的麦克风。
- 若您在中控屏切换了华为账号，需要重新下载相关 K 歌应用。
- 为了更好的 K 歌体验，K 歌场景下，不能使用智慧语音和头枕扬声器。
- 挡位切换为非 P 挡时，中控屏的 MV 画面将切换成歌词。
- 当前**雷石车载卡拉 OK**应用、**唱吧**应用和**全民 K 歌**应用支持在汽车行驶过程中 K 歌，行车中支持的 K 歌应用后续会有新增，请以实际情况为准。
- 若您想伴随灯光变化 K 歌，可以将**智能氛围灯**切换至**音乐律动**模式（请参阅智能氛围灯（91 页））。

游戏

您可使用中控屏玩游戏，支持方向盘、氛围灯、音响、游戏手柄等设备联动，为您打造沉浸式的游戏体验。

方法

1. 点击中控屏状态栏头像图标，进入扫码登录界面，通过手机 AITO 应用扫码登录您的华为账号。
2. 进入**应用与服务 > 应用中心 > 应用市场**，点击右上角🔍可搜索并安装游戏。

王牌竞速、元气骑士、汤姆猫总动员、战魂铭人等游戏将首次登陆座舱，欢迎您进行下载体验，您可以使用华为账号免登录畅玩。

王牌竞速

支持 60 帧满帧畅玩，支持触摸屏、方向盘和全手柄操作，支持与车内氛围灯联动。



*画面仅供参考，请以产品实际为准

游戏可参考下图进行设置，体验更好。



*画面仅供参考，请以产品实际为准

元气骑士

支持触摸屏和全手柄操作，支持与车内氛围灯联动。



*画面仅供参考，请以产品实际为准

汤姆猫总动员

支持触摸屏操作，适合全年龄段人群，亲子娱乐佳作，操作便捷，休闲有趣。



*画面仅供参考，请以产品实际为准

战魂铭人

支持触摸屏和全手柄操作，支持与车内氛围灯联动。



*画面仅供参考，请以产品实际为准

⚠ 警告

为保证行车安全，驾驶员请勿在驾驶过程中开启游戏，如需使用请驻车并确保环境安全。

ℹ 提示

- 游戏账号与华为账号绑定，如果您切换了华为账号，需重新下载游戏应用。
- 游戏下载将消耗流量，下载前请确认您的流量充足或已连接稳定的 WLAN（164 页）。

音效

HUAWEI SOUND

车辆搭载 HUAWEI SOUND 音响系统，具备 1000W 专业级功放和 7.1 环绕声场，为您带来身临其境的听觉体验。

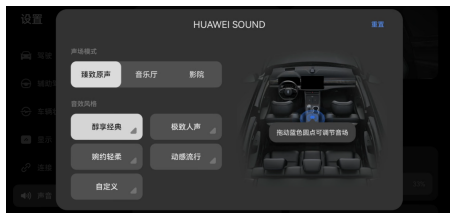

*画面仅供参考，请以产品实际为准

方法

1. 在中控屏进入**设置>声音>HUAWEI SOUND**。
2. 您可以按需要选择**声场模式**和**音效风格**。
 - **声场模式**：可选择**臻致原声**、**音乐厅**或**影院**模式。
选择**臻致原声**后，在右侧界面拖动蓝色圆点可以调节车内声场平衡。如：将圆点拖到左上角时，左上角位置的声音会变大。
选择**音乐厅**或**影院**后，您可以体验仿佛置身于音乐厅或电影院的视听效果。
 - **音效风格**：可选择**预置音效**或**自定义音效**风格。
预置音效：点击**醇享经典**、**极致人声**、**婉约轻柔**、**动感流行**或**自定义**卡片，即可选中音效风格。

自定义音效：连续点击**自定义**音效卡片，或在**醇享经典**、**极致人声**、**婉约轻柔**、**动感流行**音效界面点击**自定义**，进入自定义设置界面，设置低中高音调的平衡。自定义音效仅保存最近一次的设置值。

提示

- 点**重置**可以恢复默认的设置，声场模式默认为**臻致原声**、音效风格默认为**醇享经典**。
- **醇享经典**、**极致人声**、**婉约轻柔**、**动感流行**界面的**自定义**仅为自定义音效的设置入口，不改变预置音效。

头枕模式

若您的车辆已配置主驾头枕音响，开启**头枕模式**后，驾驶员可以选择不同的声音由头枕音响播放，驾驶员和乘客可以尽情享受自己的音频空间，互不干扰。

方法

1. 在中控屏进入**设置>声音**，开启**头枕模式**开关。



*画面仅供参考，请以产品实际为准

2. 选择**专注模式**或**私享模式**。
 - 在**专注模式**中，仅导航、通话从主驾头枕音响发出，乘客可正常通过车内扬声器收听音乐。
 - 在**私享模式**中，除提示音和警告音外，所有声音由主驾头枕音响发出，不影响乘客休息，驾驶员也可以正常听音乐或导航。

提示

- 关闭**头枕模式**开关后，所有声音将正常从车内扬声器发出。
- 若您在通话时使用**头枕模式**，通话对象只能听到主驾位置的声音；关闭**头枕模式**后，通话对象可以听到全车位置的声音。
- 如需调节您听到的声音音量大小，如导航音量、通话音量，请参阅**声音**（163页）。

声浪模拟

开启**声浪模拟**后，当您驾驶车辆时，可以在车内听到个性化的引擎声，感受炫酷的驾驶乐趣。

方法

1. 在中控屏进入**设置>声音>声浪模拟**。



*画面仅供参考，请以产品实际为准

2. 打开**声浪模拟**开关，选择喜欢的声浪。

提示

建议在**运动**驾驶模式下打开该功能，以获得更好的声浪体验。

低速提示音

电动汽车行驶时噪音较小，为了提醒行人注意行驶中的车辆，当车辆减速至 30km/h 以下时会发出提示音。低速提示音支持临时关闭，在车辆重新上电后，默认开启低速提示音。

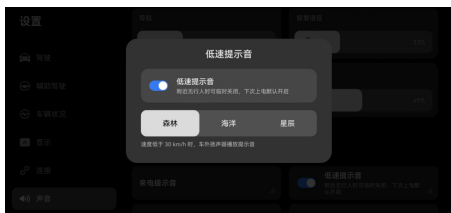

*画面仅供参考，请以产品实际为准

方法

在中控屏进入**设置 > 声音 > 提示音 > 低速提示音**，点击按钮可临时关闭低速提示音，也可以选择不同的音效。

警告

- 低速提示音关闭开关仅在短距离区域内没有行人，且周围环境明显不需要提示音时才可使用。
- 若车辆低速时未发出提示音，车辆可能存在故障，请及时联系 AITO 用户中心处理。

服务中心

服务中心是发现和管理全量服务卡片的入口，您可以管理、使用各种服务，或进行跨设备协同等操作。

服务卡片是一种内容动态刷新的卡片，您无需打开应用，即可通过卡片获取应用内的重要信息，如异常天气预警、车辆能量、实时热点新闻等，进入卡片可查看更多详情。



*画面仅供参考，请以产品实际为准

进入服务中心

④ 方法

在中控屏进入**应用与服务 > 服务中心**，点击服务卡片即可进入相应的服务。

添加服务卡片到快捷栏

为了更便捷地使用服务卡片，您可以将喜欢的服务卡片添加到快捷栏，在任意界面从屏幕底部上滑出快捷栏，查看、使用已添加的服务卡片。

④ 方法

您可以通过以下方式添加服务卡片到快捷栏：

- 在快捷栏长按任意卡片进入编辑状态，点击**添加 > 服务中心**，点击服务卡片，选择卡片功能和尺寸样式。
- 在中控屏进入**应用与服务 > 服务中心**，长按服务卡片，选择**添加到快捷栏**。在**所有服务**中点击空白区域，可选择不同尺寸、功能的服务卡片添加到快捷栏。
- 在中控屏进入**应用与服务 > 服务中心**，长按服务卡片，拖拽至快捷栏即可添加。

跨设备协同使用服务

您可将中控屏支持跨设备使用的服务卡片流转至华为手机或平板，也可将华为手机或平板上的服务卡片流转到中控屏上继续使用。

④ 方法

- 将中控屏与要流转的设备登录同一华为账号，并开启**蓝牙**。
- 在中控屏进入**应用与服务 > 服务中心**，选择可跨设备协同使用的服务卡片，点击 ⌕ ，选择流转的设备后，设备将自动打开此服务继续使用。
- 若想流转回中控屏，可在设备上点击 ⌕ ，选择对应中控屏即可。

④ 提示

- 支持流转的服务页面会显示 ⌕ 。
- 使用该功能前，请确认手机或平板系统已升级至 HarmonyOS 2 及以上版本。

隐私管理

权限管理

使用隐私管理，您可以收到摄像头、麦克风、位置信息等权限被调用的通知，也可以随时管理应用权限、关闭应用。

④ 方法

您可以通过以下方式管理应用权限或关闭应用：

- 当权限被调用时，该权限的图标会出现在中控屏状态栏中。点击该图标，查看正在使用该权限的应用，点击任一应用管理应用权限或关闭应用。
- 您也可以从中控屏进入 **设置 > 系统 > 隐私 > 权限管理**。
 - 在**权限**中，您可以查看访问麦克风、位置信息、日历、媒体和文件等权限的应用。
 - 在**应用中**，您可以查看各应用的访问权限。
- 从中控屏进入 **座舱管家 > 权限管理**，点击**管理**，设置位置信息、电话、相机、麦克风等权限。

① 提示

- 在控制中心开启**位置信息**、**摄像头**、**麦克风**，开通此权限的应用服务可正常使用位置信息、摄像头、麦克风。
- 当有多个权限正在被使用时，中控屏状态栏优先显示敏感程度最高的权限图标。在此期间有新权限被调用时，不做特别提醒。
- 根据国家数据法规相关要求，位置、相机、麦克风权限需要您定期授权使用，权限授权有效期最长为 1 年。权限到期时，需要您重新授权。
- 您可以进入 **设置 > 系统 > 权限管理 > 权限 > 系统服务访问权限提示**，开启**状态栏图标提示**开关，当系统服务请求访问一个或多个权限时，在状态栏显示系统服务图标。
- 从中控屏进入 **设置 > 系统 > 隐私 > 权限管理**，点击右上角 ⓘ，您可以查看应用访问权限的历史频次。

隐私模式

开启隐私模式后，当车内多人乘车时，系统将自动隐藏中控屏上主驾的个人敏感信息，如主驾的历史通话记录、历史导航记录和收藏的常用地址，同时来电通知仅在仪表显示屏显示。



*画面仅供参考，请以产品实际为准

开启隐私模式

④ 方法

1. 在中控屏点击状态栏头像，登录华为账号。
2. 您可以通过以下任一方式开启隐私模式。
 - 在中控屏点击状态栏头像进入用户中心，开启**隐私模式**开关。
 - 主驾唤醒智慧语音后说“打开隐私模式”。

副驾或第二排座椅感应到有人乘坐时，系统自动进入隐私模式；副驾与第二排乘客全部下车时，隐私模式自动退出。

关闭隐私模式

您可以通过以下任一方式关闭隐私模式。

④ 方法

- 在中控屏点击状态栏头像进入用户中心，关闭**隐私模式**开关。
- 主驾唤醒智慧语音后说“关闭隐私模式”。

① 提示

- 体重过轻或没有完全坐在座椅上时，座椅重力感应可能无法检测到。
- 退出隐私模式后，隐藏的个人敏感信息将在中控屏正常显示。
- 重物放置在副驾或二排座椅上可能会误触发隐私模式。

更多设置

显示管理

在显示界面，您可以更换壁纸、屏幕保护、显示模式，打造您的个性化中控屏。还可以根据您的需要，调节中控屏与仪表显示屏亮度等。

设置壁纸

您可以在车机侧直接设置壁纸，也可以把手机图片分享至车机侧并设置为壁纸。

设置车机图片为车机壁纸

您可以设置本地车机壁纸，体验自然灵动的视觉效果。

④ 方法

在中控屏进入**设置 > 显示 > 壁纸**，您可以选择**本地壁纸**或**更多壁纸**勾选壁纸，设置完成后，在中控屏桌面上左右滑动切换壁纸，或点击开启**自动切换壁纸**，让车辆上电时自动切换壁纸。

- **本地壁纸**：勾选多个时光壁纸或推荐壁纸，也可在**我的壁纸**点击添加图库壁纸。
- **更多壁纸**：在线下载并勾选多个推荐壁纸。

设置手机图片为车机壁纸

您可以将手机上的图片做成车机壁纸，随心所欲打造个性化桌面。

④ 方法

1. 在车机侧打开**华为分享**（156页），在手机侧通过**华为分享**将图片发送至车机侧的图库中。
2. 在中控屏进入**设置 > 显示 > 壁纸**，选择**本地壁纸**，在**我的壁纸**点击，添加图库图片至车机壁纸。

设置屏幕保护

使用屏幕保护，可以减少来自中控屏的亮度干扰，还可以营造更有氛围感的车内环境。

④ 方法

1. 在中控屏进入**设置 > 显示 > 屏幕保护**，勾选想要的样式。
2. 点击中控屏顶部的时间进入屏幕保护，左右滑动屏幕，可切换您选择的图片样式。
3. 点击屏幕图片，可退出屏幕保护。

① 提示

当前屏幕保护的图片不支持自定义。

调节亮度

④ 方法

拖动亮度条，调节中控屏或仪表显示屏亮度。您也可以点击**自动**，屏幕亮度会随环境亮度变化。

开启仪表显示歌词



④ 方法

在中控屏进入**设置 > 显示 > 高级显示设置**，打开**仪表显示歌词**开关，仪表显示屏上将显示音乐的歌词，当前仅部分应用支持歌词显示。

声音

您可以在中控屏底部工具栏，快速调节不同声音的音量大小；或在声音界面，调节音量或设置不同提示音；还可以体验 HUAWEI SOUND（159页）的独特音效，选择不同声浪模拟（159页）效果。若您的车辆已配置主驾头枕音响，可以根据驾驶场景切换头枕模式（159页）。

④ 方法

- 在中控屏进入**设置 > 声音 > 功能设置 > 提示音**，设置**来电提示音**、**低速提示音**（160页）、**后座安全带提示音**和**触摸提示音**。
- 在中控屏底部工具栏点击，可以快速调节当前系统正在播放的音频音量大小；点击，可分别调节媒体、智慧语音、导航、通话的音量大小。



*画面仅供参考，请以产品实际为准

⚠ 警告

为了保护您的听力健康，建议不要长时间将音量调至过高。

提示

- 请使用高品质音源以获得更好的音效效果。
- 音量随速功能不支持设置，车辆根据车速自动调节媒体音量，车速增加，媒体音量提高；车速减慢，媒体音量降低。

蓝牙

手机与车辆蓝牙配对并连接成功后，您可以在车上拨打手机电话，访问手机的联系人与最近通话等信息，还可以播放来自手机的媒体文件，例如手机音乐等。

手机与车辆进行蓝牙配对

方法

1. 在手机上进入**设置 > 蓝牙**，开启**蓝牙**并将其设置为**当前可被附近的蓝牙设备发现**。
2. 在中控屏进入**设置 > 连接**，开启**蓝牙**开关。
3. 在中控屏上点击**蓝牙**，打开配对界面，选择要配对的手机，根据界面提示完成配对。



*画面仅供参考，请以产品实际为准

同步手机的联系人与通话记录

开启该功能后，手机与车辆**蓝牙**连接时，中控屏将同步显示手机上的联系人与通话记录。

方法

- 手机与车辆**蓝牙**配对时，在手机上同意车辆的访问权限并点击**配对**，即可完成同步。
- 如果手机与车辆已连接**蓝牙**，中控屏未显示手机的联系人与通话记录，请进行以下操作：
 1. 在中控屏进入**设置 > 连接 > 蓝牙**。
 2. 打开**蓝牙**设置界面，在**已配对的设备**中点击手机设备后的**设置**，开启**同步联系人**与**通话记录**开关。
 3. 在手机上同意车辆的电话簿访问权限申请。

播放蓝牙音乐

方法

手机与中控屏连接**蓝牙**后，您可在中控屏底部快捷栏，点击音频卡片右侧图标，将播放音源切换至已**蓝牙**连接的手机名称。此时在手机上开启音乐应用并播放，声音将从座舱音响中发出。



*画面仅供参考，请以产品实际为准

提示

- 请确认已切换到您想收听的音源后，再进行播放。
- 切换音源后，点击音源卡片左侧歌曲图标，可直接跳转至对应音源应用的主界面。

手机与车辆解除蓝牙配对

方法

在中控屏或手机的**蓝牙**设置界面，选择需要解除配对的设备，点击**设置**，选择**取消配对**。

WLAN

通过无线局域网（Wireless Local Area Network，简称为 WLAN）连接网络，能有效地节约数据流量。为确保快速可靠地更新车辆的软件、流畅地观看视频、听在线音乐等，建议您将车辆始终连接至一个 WLAN 网络。

方法

1. 在中控屏进入**设置 > 连接**，开启**WLAN**开关，车辆将自动扫描 WLAN 网络，点击 WLAN 设置卡片查看可用列表。
2. 选择要使用的 WLAN 网络，输入密码（如有必要），点击**连接**。

若想删除当前连接的 WLAN 网络，点击**已连接 WLAN**里的网络，选择**删除**。



*画面仅供参考，请以产品实际为准

① 提示

- 一旦连接过某个网络，当 WLAN 开启且车辆在其范围内时，车辆会自动与之相连。若有多个之前连接过的网络在范围内，车辆会连接到最近使用的网络。
- 您可以通过 WLAN 功能，连接并使用手机共享的个人热点，使用时请注意流量消耗。
- 您也可以通过状态栏的信号图标来查看当前连接网络的信号强度，若信号强度低，车辆上网速度可能会较慢。

流量

④ 方法

1. 在中控屏，点击状态栏的信号图标。
2. 查看已使用的流量以及每月的流量总数。

① 提示

流量从实名认证当天开始统计，每月 1 号为月结日。

3. 建议您在流量用完前，点击**购买流量**，使用微信扫描二维码，在小程序中购买流量。

系统通用设置

您可以设置系统**语言和时间**，开启**应用通知**，选择**单位与续航里程显示模式**。

应用通知

开启**应用通知**后，当应用有新消息时，您可以在中控屏状态栏上查看。

④ 方法

1. 从中控屏进入**设置 > 系统 > 通用 > 应用通知**。

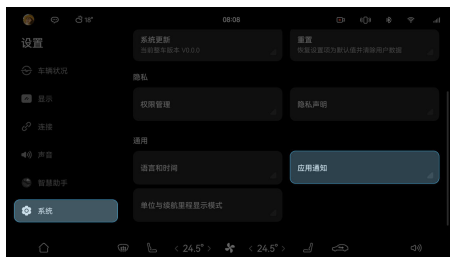

*画面仅供参考，请以产品实际为准

2. 开启您希望被通知的应用开关，如：**畅连、车主指南、电话**等。
3. 在状态栏点击查看消息。

语言和时间

④ 方法

从中控屏进入**设置 > 系统 > 通用 > 语言和时间**。选择您想要设置的语言和时间显示，可以选择**中文或英文**，**24 小时制或 12 小时制**。



*画面仅供参考，请以产品实际为准

单位与续航里程显示模式

④ 方法

从中控屏进入**设置 > 系统 > 通用 > 单位与续航里程显示模式**。您可以根据偏好选择**仪表盘距离单位**和**续航里程显示模式**。



*画面仅供参考，请以产品实际为准

系统更新

收到新版本推送后，您可以通过中控屏或手机应用进行下载更新操作，持续提升车辆的使用体验。

下载

📍 方法

通过中控屏下载

1. 从中控屏进入**设置 > 系统 > 更新与重置 > 系统更新**。您可以在该界面中查看系统更新状态与当前版本。
2. 新版本推送后，车辆自动为您下载最新版本，您可以在**通知中心**查看下载进度。
3. 下载完成后，从中控屏进入**设置 > 系统 > 更新与重置 > 系统更新**或从**通知中心**进入，设置更新计划。

通过手机下载

1. 在手机上绑定车辆后，打开 AITO 应用，进入**爱车 > 车辆软件版本**，您可以在该界面中查看系统更新状态与当前版本。
2. 系统有新版本推送时，点击**立即下载**可下载车辆新版本升级包。

📍 提示

- 中控屏**系统更新**功能需要在车主账号或授权账号下使用。
- 系统有新版本推送时，中控屏顶部状态栏会显示升级提醒图标📍。您可以直接点击图标完成下载操作或设置更新计划。
- 手机端**车辆软件版本**功能需要在车主账号下使用。

通过中控屏更新

📍 方法

新版本下载完成后，您可以根据自身需要选择**自动更新**、**预约更新**或**立即更新**。

自动更新

点击**系统更新 > 系统更新设置**，打开**自动更新**开关。您也可以点击**自动更新**，设置自动更新的时间。当系统下载新版本软件包后，会根据设置的时间自动进行升级。

预约更新

1. 点击**预约更新**，根据界面提示，设置预约更新时间，确认满足新版本更新条件。

2. 到达预约时间后，车辆会自动检测状态，条件满足才会更新，若车辆不满足更新条件，则自动推迟 24 小时后进行更新。
3. 预约成功后，如果需要取消更新任务，可以进入**系统更新**界面，点击**取消预约**。
4. 更新完成后，可在**系统更新**界面查看版本日志。

立即更新

1. 点击**立即更新**，根据提示，进入车辆状态检测界面。
2. 若车辆状态不满足更新条件，请按照界面提示进行调整。
3. 满足条件后，进入更新倒计时界面。倒计时期间，您可以直接锁车离开，系统将自动为您完成更新，您也可以随时取消此次更新计划。
4. 更新完成后，可在**系统更新**界面查看版本日志。

⚠️ 警告

为保证您的安全，系统更新时，车辆必须处于安全状态并严格满足弹框中的提示条件，如停靠在安全区域，且处于 P 挡等。若选择**预约更新**，到达预约时间时，车辆必须处于闭锁无人状态。

通过手机应用更新

新版本下载完成后，您可以在手机上远程进行车辆软件版本更新。

📍 方法

1. 使用该功能前，请确保车辆已处于闭锁无人状态。
2. 绑定车辆后，在手机上打开 AITO 应用，进入**爱车 > 车辆软件版本**，进行车辆软件版本更新。
3. 当车辆新版本升级包下载完成后，您可以在**车辆软件版本**界面上选择**立即更新**或**预约更新**。
 - 选择**立即更新**，车辆将检测更新条件，更新条件满足时进入倒计时，在倒计时期间内您可以选择**暂不更新**。
 - 选择**预约更新**，设置预约更新时间，到达预约时间后，若车辆满足更新条件则进行更新，不满足更新条件时自动推迟 24 小时后进行更新。

4. 车辆软件版本更新成功后，可返回到版本信息界面查看车辆最新版本。

更新失败

若系统更新失败，可能会导致车辆部分功能不可用，请根据中控屏提示进行操作。

- 中控屏弹出提示框**车辆不满足以下条件，已推迟更新**，表示当前不满足升级条件，车辆无风险，您可以正常用车。您可根据提示内容进行操作，当车辆满足更新条件时，将在提示的时间进行更新。
- 中控屏弹出提示框**更新中出现错误，请咨询售后服务中心**，表示系统更新失败，您可以联系 AITO 用户中心，再次尝试安装升级。
- 中控屏弹出提示框**更新中出现异常，请勿驾驶车辆**，表示当前车况存在安全风险，请立即停止使用车辆，并联系 AITO 用户中心。

警告

请勿自行改装车辆零部件或修改软件/硬件，避免系统更新失败造成人身伤害或财产损失。

座舱管家

通过座舱管家，您可以一键优化车机性能、清理应用缓存文件或管理应用的敏感权限（如位置信息、电话），便捷地管理中控屏上的应用。



*画面仅供参考，请以产品实际为准

方法

在中控屏进入**应用与服务 > 应用中心 > 座舱管家**，管理应用与缓存文件。

- 车机性能：点击**一键优化**，自动对车机整体性能进行全面智能扫描清理，使车机保持最佳状态。
- 存储管理：点击**清理**进入存储管理界面，可清理应用至初始状态，也可以删除大文件和安装包，释放更多的存储空间。
- 恢复应用：点击**恢复**，您可以恢复已卸载的预安装应用。
- 权限管理：点击**管理**，您可以根据需要，管理位置信息、电话、相机、麦克风等权限，获取更好的服务，保证隐私安全。
- 账号管理：点击**管理**，通过账号管理，您可以登录或退出华为账号。
- 无痕模式：点击**开启**，锁车后将自动清理应用数据，保护您的隐私安全。
- 流量排行：点击**查看**，您可以查看本月的应用流量消耗情况以及剩余的流量，合理地控制流量使用。

车管家

通过车管家，您可以查看能耗情况、流量使用情况、车辆维保状态查询。



*画面仅供参考，请以产品实际为准

方法

在中控屏点击底部快捷栏的**应用与服务**进入**应用中心 > 车管家**。

- **维保**：提供车辆常规保养项如增程器、制动液、空调滤芯等的维保信息查询和状态展示，具体保养项以实际车型配置为准。
- **能耗**：卡片展示本月平均能耗，点击查看更多，可以按日、月维度查询车辆能耗情况。
- **流量**：卡片展示本月流量使用情况，同时提供购买流量功能，点击购买流量可以查看详细的流量套餐，按需选择，在车端完成扫码购买。

恢复出厂设置

此功能将删除所有个人数据（包括账号数据、应用数据、本地媒体和文件、您自行安装的应用），将自定义设置恢复为出厂默认值。

④ 方法

1. 登录车主账号。
2. 将车辆挂 P 挡后拉电子手刹。
3. 在中控屏进入**设置 > 系统 > 更新与重置**，点击**重置**，根据界面提示操作。

① 提示

- 请在恢复出厂设置前，及时备份您的数据。
- 在执行恢复出厂设置时，需要您等待一段时间，在此期间请不要进行其他操作。

智慧用车

在本章中，您可了解车辆的智能场景的使用，
请仔细阅读本部分。

智慧助手

开启智慧语音

唤醒智慧语音

说出唤醒词或按方向盘语音键，唤醒智慧语音。

④ 方法

您可以通过以下任一方式唤醒。

- 默认唤醒词唤醒：说“小艺小艺”。
- 自定义唤醒词唤醒：在中控屏进入**设置 > 智慧助手 > 智慧语音 > 我的小艺**，点击**自定义唤醒词**。
设置自定义唤醒词后，仅可以通过自定义唤醒词唤醒。
- 按方向盘左侧的语音键。

① 提示

- 车辆顶部设有用于接收和识别语音指令的麦克风，您只需保持正常坐姿即可获得最优的语音交互体验，无需倾向车机屏幕或其他方向。
- 试试问“小艺小艺，你会做什么”，了解语音能控制哪些功能。
- 您可以根据需要关闭**副驾、左后座、右后座**语音唤醒位置。在中控屏进入**设置 > 智慧助手 > 智慧语音 > 语音唤醒**，点击卡片，设置语音唤醒位置。

设置智慧语音

通过设置智慧语音，您可以享受更多个性化语音服务，如设定自己喜欢的应答语、与智慧语音连续对话等。



*画面仅供参考，请以产品实际为准

④ 方法

在中控屏进入**设置 > 智慧助手 > 智慧语音**，可进行如下设置：

- 智慧聆听：您可设置**连续对话聆听时间**，在该段时间内只需唤醒一次，就能持续语音对话。
- 语音唤醒：开启此开关可以通过唤醒词唤醒智慧语音。点击卡片，您还可以选择语音的**可唤醒位置**，包括**主驾、副驾、左后座、右后座**。
语音唤醒开关默认开启，且默认可唤醒位置为主驾。可唤醒位置您可关闭**副驾、左后座、右后座**，不可关闭**主驾**。
- 智慧免唤醒：开启**智慧免唤醒**开关，无需唤醒，即可与小艺对话。点击卡片，查看免唤醒指令。
- 来电语音播报：开启**来电语音播报**开关，来电时将会语音提醒。
- 应答语：点击**我的小艺 > 自定义应答语**，设置唤醒智慧语音后的应答语。
- 播报音色：点击**我的小艺**，可根据喜好选择**官方声音**（包括女声、男声、童声、少女声）或**自定义声音**。自定义声音支持在手机、平板或中控屏录制声音，且需先联网和登录华为账号。
 - 手机或平板录制：在已登录华为账号的设备（目前支持华为、荣耀品牌）上点击**设置 > 智慧助手 > 智慧语音 > 声音 > 添加声音**，根据提示录制语音声音后，在中控屏开启同步自定义声音功能，该华为账号下录制的自定义声音将同步到本车辆。
 - 中控屏录制：在**自定义声音**界面点击卡片，开启同步自定义声音功能后，点击**添加声音**卡片，使用微信扫码录制声音。
- 方言识别：当前支持识别普通话、四川话、广东话。点击**方言识别**，选择某个方言，智慧语音可精准识别该方言。

① 提示

智慧语音部分功能需要联网后才能正常使用，如使用语音控制导航、搜索在线音乐等。

查看智慧语音技能

您可以通过以下任一方式查看智慧语音支持的功能。

② 方法

- 直接说“小艺小艺，你会做什么”或“小艺小艺，你有什么技能”。
- 在中控屏进入**应用与服务 > 应用中心 > 车主指南 > 语音技能**。
- 在中控屏进入**设置 > 智慧助手 > 智慧语音 > 语音技能**。



*画面仅供参考，请以产品实际为准

小艺建议

联网状态下，根据不同场景，**小艺建议**将动态推荐您当下可能需要的服务与内容。如：过隧道时，小艺会帮您将空调智能切换为内循环；当您有日程待办、快递待领取，或需要停车、充电等服务时，小艺也将及时进行提醒与推荐。

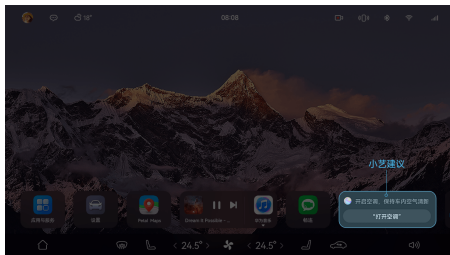

*画面仅供参考，请以产品实际为准

使用小艺建议

④ 方法

在快捷栏点击**小艺建议**服务卡片，可直接进入对应的服务或应用。

添加小艺建议到快捷栏

④ 方法

若您不慎删除**小艺建议**，可以在中控屏进入**应用与服务 > 服务中心**，长按**小艺建议**服务卡片选择**添加到快捷栏**。

语音反馈问题与建议

使用车辆时遇到问题，或者对车辆有任何建议，您可以通过智慧语音反馈。

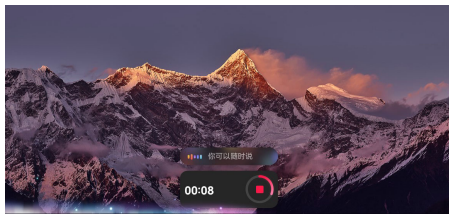

*画面仅供参考，请以产品实际为准

④ 方法

1. 唤醒智慧语音后说**我要反馈问题**或**我要提个建议**。

首次使用语音反馈功能时，根据界面提示完成授权。

2. 根据语音提示，说出您的问题或建议。

当您说出语音反馈指令后，界面会弹出录音计时卡片。

3. 您可以通过以下任一方式结束录音。

- 点击录音卡片上右侧的停止按钮。
- 反馈问题或意见后 10 秒内未识别到人声，将自动结束录音。

4. 录音结束后，根据界面提示，确认提交录音内容。

④ 提示

- 为保证反馈的问题或建议上传完成，建议间隔 10 分钟后再次使用语音反馈。
- 若语音反馈过程中网络信号不佳，语音反馈功能可能异常，请在网络信号恢复后重新反馈。

情景智能

露营模式

使用露营模式，您可以规划露营的能量分配、快捷地为其他电器供电，还可以在车内长时间睡眠等，尽享安心舒适的露营体验。

开启露营模式

④ 方法

1. 使用露营模式前，确保车辆处于 P 挡，小憩模式、洗车模式、车内关怀模式已关闭。
2. 您可以通过以下任一方式进入露营模式。

- 唤醒智慧语音后，说“打开露营模式”。
- 从中控屏顶部向下滑出**控制中心**，点击**露营模式快捷开关**。

若首次通过**控制中心**开启**露营模式**，需在**控制中心**点击**编辑**，添加**露营模式快捷开关**。

- 在中控屏进入**设置 > 智慧场景**，点击**露营模式**。

露营能量管理

④ 方法

1. 在露营模式界面点击，进入露营能量管理。

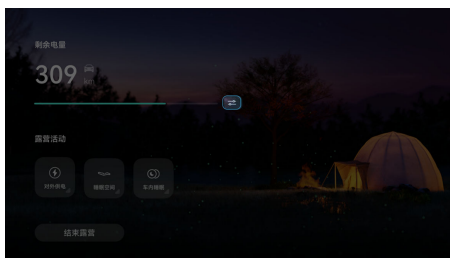

*画面仅供参考，请以产品实际为准

2. 根据需要，规划预留的回家里程、睡眠时长。
 - **预留里程**：将根据最近一段出行里程自动获取，您也可以自行调整预留里程。
如果没有根据最近一段出行里程自动获取里程，系统将为您提供默认预留里程。
 - **睡眠时长**：当您需要长时间在车内休息时，可以设置睡眠的时长。

- **剩余可用里程**：剩余可用里程将由综合里程去掉预留回家里程、睡眠时长所消耗的里程后自动计算分配，您可以根据剩余可用里程规划用电。

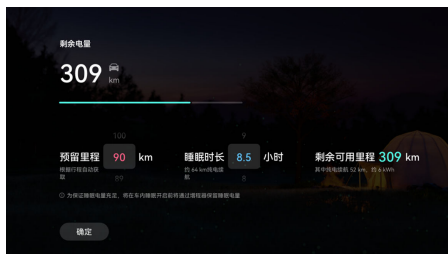

*画面仅供参考，请以产品实际为准

对外供电

④ 方法

1. 将 V2L 放电枪正确插入车辆慢充电口（请参阅车外给其他电器供电（207页））。
2. V2L 放电枪插好后，中控屏弹出提示框，点击提示框上的**允许**开关启用放电功能。
3. 车辆开始对放电枪插板放电后，您可以进入露营模式界面，查看实时的对外供电功率，或者点击**对外供电**开关，暂停或开启供电。
暂停供电后，需要将 V2L 放电枪拔出并重新插入后，才可继续开启供电。

睡眠空间（五座）

④ 方法

折叠二排椅背成床

1. 当您需要成床时，请先移除二排座椅上的物品。
2. 进入露营模式界面，点击**睡眠空间**，您可以根据界面提示调节前后排座椅靠背（请参阅调节前排座椅靠背倾斜角度（71页）、后排座椅靠背折叠（72页））。
3. 座椅调整完毕后，铺上与成床区域相匹配的充气床垫。

展开二排椅背收床

1. 当您需要收床时，请先移除二排座椅靠背上的物品。
2. 调节后排座椅靠背（请参阅调节前排座椅靠背倾斜角度（71页）、后排座椅靠背恢复（72页））。

① 提示

仅五座车型支持**睡眠空间**。

车内睡眠**④ 方法**

1. 启用车内睡眠前，请保持电量大于 30%。
2. 在露营模式界面点击, 进入能量管理，设置睡眠时长。

当车辆的剩余电量无法满足您设置的睡眠时长时，无法开启车内睡眠，车辆将自动启动增程补电。

3. 您可以通过以下任一方式开启或关闭车内睡眠。
 - 唤醒智慧语音后，说“开启车内睡眠”，开启车内睡眠；说“关闭车内睡眠”，退出车内睡眠。
 - 进入露营模式界面，点亮**车内睡眠**开关，开启车内睡眠；再次点击**车内睡眠**开关，退出车内睡眠。

① 提示

- 启用车内睡眠后，系统自动开启空调，并熄灭仪表盘显示屏和自动大灯，关闭增程器、离车闭锁、自动雨刮、遮阳帘以及所有车窗，锁止所有车门。
- 启用车内睡眠后，燃油检测、燃油补电、远程控制车辆、智能卫士功能暂时不可用。
- 当车内睡眠处于启用状态时，打开任一车门将自动解锁所有车门，关闭车门后所有车门将不会自动上锁。
- 电量小于 10%、切换挡位、切换账号或电源异常时，车内睡眠将自动退出。
- 退出车内睡眠后，仪表显示屏、自动大灯、增程器、自动雨刮、离车闭锁、远程控制车辆恢复到启用车内睡眠前的状态。
- 车辆充电时，启用或退出车内睡眠将不受电量限制。

⚠ 注意

- 启用车内睡眠后，离车闭锁功能暂时不可用，当您远离车辆时，请关注您的个人财产与车辆安全。

⚠ 注意

- 电量小于 10%、电源异常导致退出车内睡眠时，所有车窗高度将自动下降 10%，以确保车内空气流通。

退出露营模式

您可以通过以下任一方式退出露营模式。

- 唤醒智慧语音后，说“退出露营模式”。
- 从中控屏顶部向下滑出**控制中心**，点击**露营模式**快捷开关进入露营模式界面，点击**结束露营**。
- 在中控屏进入**设置 > 智慧场景 > 露营模式**，点击**结束露营**。
- 将车辆挡位切换至非 P 挡状态。

小憩模式

您可以对主驾、副驾座椅或零重力座椅（若您的车辆已选装零重力座椅）开启小憩模式，系统自动调节座椅姿态，快速进入舒适的休息环境。

开启小憩模式

开启小憩模式前，确保车辆处于 P 挡、电量大于 11%。

④ 方法

您可以通过以下任一方式开启和关闭小憩模式。

• 智慧语音开启小憩模式

在主驾、副驾或零重力座椅位置唤醒智慧语音后，说“打开小憩模式”。

系统将根据唤醒位置调整对应位置的座椅姿态，并自动调节至本账号最近一次设置小憩模式的值，若首次使用小憩模式，将自动调节至默认值。

• 中控屏开启小憩模式

- 从中控屏顶部向下滑出**控制中心**，点击**小憩模式**快捷开关。

首次使用时需要在控制中心自定义小憩模式卡片（请参见**控制中心**）。

- 在中控屏进入**设置 > 智慧场景 > 小憩模式**，点击**开始**，开启小憩模式。

提示

- 副驾与零重力座椅不可以同时开启小憩模式。
- 主副驾座椅开启小憩模式前，请确认第二排座椅无人乘坐及无大型物体放置；零重力座椅（仅六座车型）开启小憩模式前，请确保第三排右侧座椅无人乘坐及无大型物体放置，并注意副驾乘客安全。
- 开启小憩模式后，系统自动放倒座椅、关闭遮阳帘，并熄灭仪表显示屏、氛围灯和车外灯，关闭自动雨刮和所有车窗、锁止所有车门。
- 开启小憩模式后，弹射、燃油检测、燃油补电功能暂时不可用。
- 当车辆充电时，开启或退出小憩模式不受电量限制。

设置小憩模式

方法

1. 在小憩模式设置界面，选择**休憩**（默认）、**冥想**或**呼吸**模式。
2. 根据需要设置小憩模式时长、座椅位置（默认主驾座椅）及背景音乐。

小憩模式的设置将会被记忆，下次开启时，会自动调节至本账号最近一次的设置值。

提示

开启后自动放倒座椅，您也可以根据需要手动调节座椅姿态，座椅姿态位置保持 1 分钟以上将被自动记忆，下次本账号开启小憩模式，座椅将自动调节至该记忆位置。零重力座椅的**姿态自动记忆**开关开启后，将自动记忆姿态位置。

退出小憩模式

方法

您可以通过以下任一方式退出小憩模式。

- 唤醒智慧语音后，说“退出小憩模式”。
- 在中控屏小憩模式界面点击**结束**。

模式	退出说明
冥想	小憩模式时长结束，将自动退出小憩模式。
呼吸	

模式	退出说明
休憩	小憩模式时长结束，将自动响起闹铃和弹出弹窗，点击 结束 退出小憩模式。 若需要继续休憩，可以唤醒智慧语音后，说“再睡一会儿”，或者点击 再睡一会 继续休憩。

提示

- 电量小于 10%、切换档位、切换账号、车辆下电、离车闭锁或电源异常时，小憩模式将自动退出。
- 退出小憩模式后，座椅姿态、仪表显示屏及氛围灯恢复到开启小憩模式前的状态。

智慧场景

根据车主朋友们日常出行的典型场景，我们打造了**快捷场景**，可以让您的出行更简单、更省心。例如出发上班场景，依据您设置的场景触发条件，自动帮您执行一系列动作：播报欢迎语、播报今日的日程、播放音频并导航至公司等。**快捷场景**可自定义创建，也可使用预置场景，满足您多样化需求。

方法

1. 在中控屏进入**设置 > 智慧场景 > 快捷场景**，点击**创建场景**。



*画面仅供参考，请以产品实际为准

您可以根据需要进行以下任一操作：

- 创建自定义场景



*画面仅供参考，请以产品实际为准

a. 点击**自定义创建**。

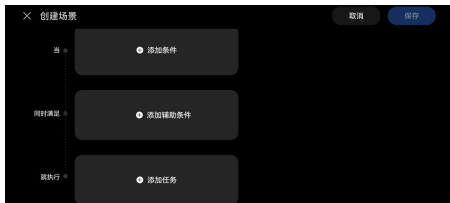

*画面仅供参考，请以产品实际为准

b. 点击**添加条件**，根据界面提示添加场景的触发条件。

① 提示

若您想使用高阶编辑方式创建场景，可点击**当和就执行**中间的+号，根据界面提示添加辅助条件。

c. 点击**添加任务**，根据界面提示添加场景的执行动作。
d. 根据需要修改场景名称，点击**保存**。

• 使用场景分享功能

a. 添加他人分享的场景

点击**分享码添加**，输入数字分享码，点击**确定**。

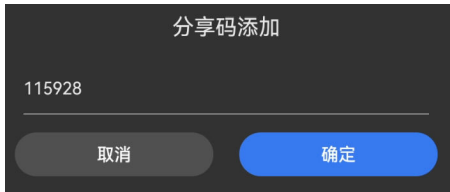

*画面仅供参考，请以产品实际为准

浏览场景详情，点击**添加**。

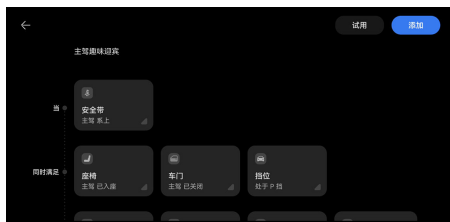



*画面仅供参考，请以产品实际为准

b. 分享自己创建的场景

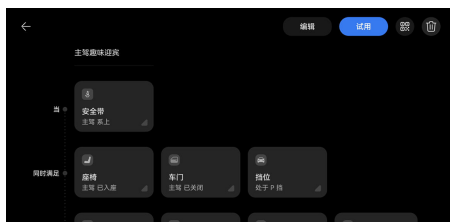
点击想要分享的场景卡片，进入场景详情页面，点击右上角，进行分享。



*画面仅供参考，请以产品实际为准

在分享页面，可以点击将分享页面以图片的形式保存到车机本地。也可以点击将分享页面分享以图片的形式分享到手机。



*画面仅供参考，请以产品实际为准

• 使用预置场景

a. 在**推荐**下点击任一预置场景卡片。

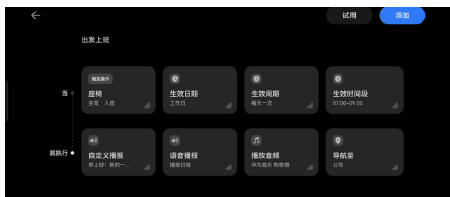

*画面仅供参考，请以产品实际为准

- b. 点击场景卡片中带三角形角标的选项，根据界面提示进行修改，也可点击**试用**进行体验。
- c. 点击**添加**。

提示

- 若新场景需手动执行，可在**设置 > 智慧场景 > 手动执行的场景**下看到该场景。
- 若新场景在满足触发条件时将自动执行，可在**设置 > 智慧场景 > 自动执行的场景**下看到该场景。

2. 完成创建场景后，您可以根据需要进行以下任一操作：

- 在**手动执行的场景**下，您可点击进入场景卡片详情页，点击**点击此卡片**，即可触发场景执行。您也可在任意界面唤醒智慧语音后说出您的指令，即可执行对应场景。例如“打开日常出行”。

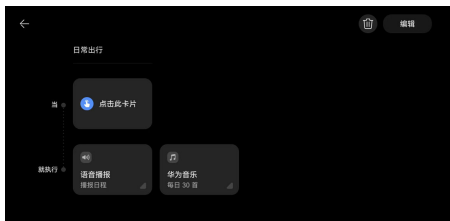

*画面仅供参考，请以产品实际为准

- 在**自动执行的场景**下，您可开启或关闭场景卡片。开启后，当触发条件满足时场景会自动执行。关闭后，当触发条件满足时场景不会自动执行。
- 点击场景卡片，点击**编辑**根据界面提示修改场景卡片。例如，点击**+**或**-**，可增加或删除选项；或点击带三角形角标的选项进行修改。
- 点击场景卡片，点击**删除**删除该场景。

智慧寻车

开启智慧寻车后，倒车过程中可以准确识别车辆停放楼层及位置，并自动记录车位信息；停车后，将自动推送车辆的详细位置信息至手机 AITO 应用，让您轻松找到爱车。



*画面仅供参考，请以产品实际为准

开启智慧寻车

方法

1. 车辆处于 P 挡时，点击中控屏状态栏头像，登录华为账号。
2. 在中控屏进入**设置 > 车辆控制 > 更多**，开启**智慧寻车**开关。

查看车辆位置信息

1. 打开手机上的 AITO 应用，进入**我的**界面，点击**注册/登录**，使用已登录车辆的华为账号登录。
2. 离车闭锁后，在手机 AITO 应用的**爱车**界面，点击**位置**可以查看车辆停放的经纬度、四张车辆周围环境照片、车位号以及楼层。

当**位置**区域显示**点击使用智能寻车**时，可以查看车辆的详细位置信息。

提示

- 开启**智慧寻车**开关后，需完成倒入车库和离车闭锁，手机 AITO 应用才能接收到车辆的详细位置信息。
- 楼层识别信息暂仅支持部分城市处于核心商圈、交通枢纽的地下停车场，详细信息见 AITO 官网。
- 若车库网络信号不佳，手机 AITO 应用可能无法接收到车辆的详细位置信息。
- 若停车位置没有车位号或车位号不清晰，**位置**界面将不显示车位号相关信息，如车位号、车位号照片。

儿童看护

开启儿童看护后，当车内有儿童在后排乘坐时，可在中控屏上实时查看儿童的乘坐状态，守护儿童安全，系统也将自动调节车窗、温度、吹风模式、音量等为儿童营造舒适的乘坐空间。

开启或退出儿童看护

④ 方法

开启儿童看护

1. 确保您的车辆已经登录华为账号。
2. 您可以在中控屏进入**设置 > 智慧场景 > 快捷场景**，点击**创建场景**，选择**儿童看护**，即可创建儿童看护场景。创建并使用该场景时，需要根据界面提示完成授权。



*画面仅供参考，请以产品实际为准

3. 您可以通过以下任一方式开启儿童看护：
 - 唤醒智慧语音后，说“打开儿童看护”。
 - 您可以在中控屏点击**设置 > 智慧场景 > 儿童看护 > 点击此卡片**，即可开启儿童看护。

退出儿童看护

您可以通过以下任一方式退出儿童看护：

- 唤醒智慧语音后，说“退出”。
- 在**儿童看护**的实时后排影像界面，点击，即可退出儿童看护。

① 提示

- 开启儿童看护需调用摄像头权限，获取后排全部成员的图像信息，图像仅在本地处理，不会保存或上传至服务器，我们非常重视您的隐私，全方位守护您的隐私安全。
- 开启儿童看护，打开转向灯后，转向灯激活影像会悬浮在后排实时影像上。

① 提示

- 开启 360° 全景环视时，儿童看护将自动退出。

设置儿童看护

④ 方法

您可以根据需要在中控屏进入**设置 > 智慧场景 > 儿童看护**，设置后排实时影像、车窗、温度、吹风模式、遮阳帘、阅读灯、氛围灯、音量等。

后排实时影像界面介绍



*画面仅供参考，请以产品实际为准

开启儿童看护后，您可以根据需要点击对应的图标，退出该功能或呈现不同后排视角。

序列	功能说明
1	退出儿童看护。
2	自动视角，当后排乘员为一小时，自动追踪乘客，以乘员为中心自动框选取景画面。
3	全局视角，呈现后排全景画面。
4	左后视角，呈现后排左侧画面。
5	右后视角，呈现后排右侧画面。

① 提示

导航中，使用儿童看护时，中控屏将自动分屏显示。

车内关怀

当您需短暂离车闭锁，并将宠物留在车内等候时，可开启车内关怀模式。您可设置离车闭锁后的空调温度，即使驾驶员不在，也可保持车内环境舒适安心，同时您可在中控屏上自定义对外显示的文字提示语，以打消路人顾虑，安抚周围行人无需营救。

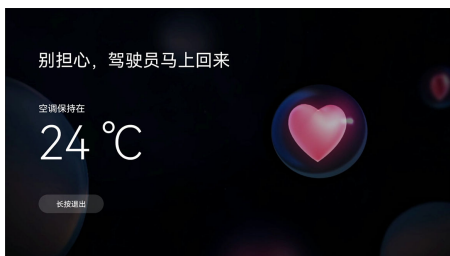

*画面仅供参考，请以产品实际为准

开启车内关怀模式

④ 方法

您可以通过以下任一方式开启车内关怀模式。

- 从**控制中心**中开启
 1. 从中控屏顶部向下滑出**控制中心**，点击**车内关怀快捷开关**。
 2. 在中控屏设置对外显示的文字，并设定车内温度后，点击**开启**。



*画面仅供参考，请以产品实际为准

- 从**设置**中开启
 1. 在中控屏进入**设置 > 智慧场景**。
 2. 选择**车内关怀模式**，在中控屏设置对外显示的文字，并设定车内温度后，点击**开启**。
- 通过**智慧语音**开启
唤醒智慧语音，说出您的指令，如：“开启车内关怀模式”。

① 提示

- 开启**车内关怀模式**需车辆电量高于27%。
- 开启**车内关怀模式**后，车辆将禁用**智慧语音**。
- 车辆充电时，开启或退出**车内关怀模式**将不受电量限制。

退出车内关怀模式

④ 方法

您可以通过以下任一方式退出**车内关怀模式**。

- 长按中控屏上退出按钮。
- 离开 P 挡后自动退出。

① 提示

当车辆电量低于 22%，车辆将退出**车内关怀模式**。车辆因异常情况退出**车内关怀模式**时，车窗高度将自动降低 10%，以确保车内空气流通。

⚠ 警告

- 开启**车内关怀模式**后，请勿将宠物长时间遗留在车内。
- 为确保您爱宠的安全，在开启**车内关怀模式**后，请勿使用以下远程控车功能：解闭锁、寻车、开关车窗、开关后备箱、开关遮阳帘等。

洗车模式

当您准备洗车时可开启**洗车模式**，您可在该模式下进行**常规洗车**或**传送带洗车**，车辆将自动检测各部件的关闭状态，自动执行关闭车窗、空调外循环等动作，防止车辆进水，以确保洗车过程中车辆安全。

开启洗车模式

④ 方法

您可以通过以下任一方式开启**洗车模式**：

- 从**控制中心**中开启
 1. 从中控屏顶部向下滑出**控制中心**，点击**编辑**，将**洗车模式**开关长按并拖动到上方显示区域保存。
 2. 点击**洗车模式**，您可根据洗车需求，勾选**常规洗车**或**传送带洗车**，选择后点击**开始洗车**。

• 常规洗车

适用于人工洗车和非传送带自动洗车。开启常规洗车时建议切换至 P 档。该模式下车辆将自动关闭车窗，以免车辆进水。同时，建议您根据界

面提示手动选择折叠后视镜，以免造成部件损坏。

• **传送带洗车**

开启时需切换至 P 档并踩住刹车，开启后车辆将固定至 N 档。该模式下车辆将自动执行关闭车窗、折叠后视镜等动作，以免车辆进水。

3. 进入洗车模式后，车辆将自动检测各部件的关闭状态，当某部件关闭异常时，界面弹窗将显示  以提示您排查车辆部件情况。

• **使用智慧语音开启**

唤醒智慧语音，说出您的指令，如：“开启洗车模式”。

• **从设置中开启**

1. 在中控屏进入 **设置 > 车辆控制 > 更多**，选择 **洗车模式**。
2. 您可根据需求勾选 **常规洗车** 或 **传送带自动洗车**，选择后点击 **开始洗车**。

 **提示**

开启洗车模式后，车辆将暂时关闭 **离车自动上锁** 开关。

退出洗车模式

 **方法**

洗完车后，您可以通过以下任一方式退出**洗车模式**：

- 点击状态栏  图标，展开 **洗车模式** 菜单栏，点击 **退出**。

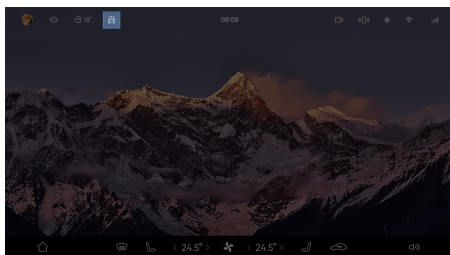

*画面仅供参考，请以产品实际为准

- 唤醒智慧语音，说出您的指令，如：“退出洗车模式”。
- 当车速高于 20km/h 时将自动退出**常规洗车模式**。

智能卫士

开启或退出智能卫士

开启智能卫士，车辆驻车并落锁后，车外前后左右摄像头将监控车辆周围的可疑活动，如：车辆被入侵、刮擦、碰撞等。当检测到可疑行为时，车辆将根据威胁的严重程度做出反应。

如果车辆检测到一般威胁(如人在车周围移动、车辆轻微振动等)或严重威胁(碰撞、防盗告警等)时，车外摄像头将开始记录，车辆中控屏点亮展示告警图片，提醒车外人员当前车辆处于监控状态。

开启智能卫士

 **方法**

在中控屏进入 **设置 > 车辆控制 > 其他**，开启 **智能卫士** 开关，只支持单次开启。

在中控屏顶部下滑出 **控制中心 > 编辑 > 添加智能卫士**，开启 **智能卫士** 开关，只支持单次开启。

在手机 AITO 应用程序，开启 **智能卫士**，只支持单次开启。

在手机 AITO 应用程序，设置 **预约开启智能卫士**，预约开启只支持单次预约。

 **注意**

- 您必须查阅并遵守当地法律法规以及场所对使用摄像头的相关规定并担全部责任。
- 请勿只依赖智能卫士抵御可能遇到的各种安全威胁。智能卫士会根据多种因素确定是否激活安全警报。可能检测不到所有碰撞，并且可能无法在所有情况下都激活警报。

 **提示**

- 智能卫士将在车辆闭锁 15s 后启动检测，落锁后 15s 内的视频无法获取。
- 开启智能卫士后将消耗电池电量，车辆电池电量低于 20% 将无法开启智能卫士，电量处于临界值时存在无法开启智能卫士的可能。
- 当智能模式开启时或车辆处于升级状态时，智能卫士无法开启。
- 当智能卫士开启时，会自动折叠后视镜。
- 当智能卫士工作器件故障或状态不满足时，无法检测威胁事件。

提示

- 当摄像头损坏或被遮挡，该摄像头区域无法检测。
- 无外置存储卡时，无法开启智能卫士。
- 外置存储卡容量满时，需要及时清理否则存在告警视频无法存储风险。

退出智能卫士

方法

您可以通过以下任一方式退出智能卫士。

- 在中控屏进入**设置 > 车辆控制 > 其他**，关闭**智能卫士**开关。
- 将车辆由 P 挡切换为非 P 挡。

在手机 AITO 应用程序，关闭**智能卫士**开关。

提示

开启智能卫士后，如果车辆电池电量剩余低于 15%，或器件故障无法维持智能卫士正常工作时，智能卫士将自动退出。

查看智能卫士告警视频

智能卫士告警视频存储在车辆外置存储设备上，您可以在车辆中控屏上进入**服务与应用 > 应用中心 > 行车记录仪**查看告警视频。

注意

- 需要使用符合以下要求的外置存储设备(USB 设备)，无外置存储设备将导致视频文件无法存储：
 - 存储空间大于或等于 64GB。尽量使用可用存储空间较大的 USB 设备。
 - 最低写入速度至少达到 10MB/s。推荐使用 Classic10 及以上的 USB 设备。
 - 兼容 USB2.0。如果使用的是 USB3.0 设备，也必须支持 USB2.0。
 - 已正确格式化为 exFAT 文件格式，其它格式可能导致视频无法落盘或使用。
- 当外置存储设备存储空间不足时，警示级别的视频文件将会被覆盖，请及时查看并备份相关视频。

注意

- 告警视频只存储在外置存储设备，因外置存储设备损坏、丢失、用户误删除导致视频文件丢失的情况，无法提供文件恢复服务。

离车不下电

离车锁车后，车辆将保持上电状态，车内空调及部分舒适性功能可继续使用，满足您短暂离车期间的用车需求。

开启或关闭离车不下电

方法

您可以通过以下方式开启或关闭离车不下电：

- 从中控屏顶部下滑出控制中心，点击 $\text{\textcircled{R}}$ 开启或关闭**离车不下电**。
- 在中控屏进入**设置 > 能量**，点击**离车不下电**开启或关闭离车不下电功能。



*画面仅供参考，请以产品实际为准

离车不下电工作/退出条件

满足以下前提条件后，离车不下电才会工作

- 挡位处于 P 挡。
- 电量 > 11%。
- 未开启关怀模式。
- 车辆无异常，无故障。

满足以下任一条件时，离车不下电将自动退出

- 挡位切换为非 P 挡。
- 电量 < 10%。
- 车辆状态异常或系统故障。

注意

请勿让老人、孕妇、儿童、宠物单独留在车内，以防造成意外伤害。

① 提示

- 开启离车不下电功能后，车辆无法进行系统升级。
- 开启离车不下电功能后，无法使用语音控制车门和车窗功能。
- 离车不下电功能与关怀模式、小憩模式、露营模式不能同时开启。

多设备互联

超级桌面

您可以通过超级桌面，将华为手机上的应用共享至中控屏，在中控屏上使用丰富的手机应用。

超级桌面连接过程中，不消耗手机与车机的流量；连接完成后，使用超级桌面浏览视频或网页时，仅消耗手机流量。

连接超级桌面

① 方法

若您的手机与中控屏登录为同一华为账号。

您可以通过以下方式连接华为手机与中控屏，开启超级桌面：

• 手机超级终端连接

1. 手机与中控屏开启 **WLAN** 与 **蓝牙**。
2. 手机进入 **设置 > 超级终端 > 超级桌面**，开启 **超级桌面** 开关。
若您的手机系统为 HarmonyOS 5.0 及以上版本，则需要进入 **设置 > 多设备协同中心 > 超级桌面**，开启 **超级桌面** 开关。
3. 上车后，从手机屏幕顶部右侧下滑出 **控制中心**，在 **超级终端** 区域，点击车辆图标进行连接。您也可以点击 **超级终端** 右上角 ，将需要连接的车辆图标拉向手机。

若您的手机系统为 HarmonyOS 5.0 及以上版本，上车后，从手机屏幕顶部右侧下滑出 **控制中心**，点击  进入 **超级终端**，点击需要连接的设备。

• 中控屏搜索连接

1. 手机与中控屏开启 **WLAN** 与 **蓝牙**。
2. 手机进入 **设置 > 超级终端 > 超级桌面**，确认 **超级桌面** 开关已开启。
若您的手机系统为 HarmonyOS 5.0 及以上版本，则需要进入 **设置 > 多设备协同中心 > 超级桌面**，确认 **超级桌面** 开关已开启。
3. 在中控屏进入 **应用与服务 > 超级桌面**，点击发现的华为手机，根据界面提示完成连接。



*画面仅供参考，请以产品实际为准

首次连接后，您可在手机 **超级桌面** 设置页，点击已连接设备，开启 **自动连接** 开关，下次靠近时，手机与中控屏可自动连接。

若您的中控屏未登录华为账号，或者中控屏与手机登录为不同的华为账号。

您可以通过扫码方式连接华为手机与中控屏，开启超级桌面：

1. 手机与中控屏开启 **WLAN** 与 **蓝牙**。
2. 手机进入 **设置 > 超级终端 > 超级桌面**，确认 **超级桌面** 开关已开启。
若您的手机系统为 HarmonyOS 5.0 及以上版本，则需要进入 **设置 > 多设备协同中心 > 超级桌面**，确认 **超级桌面** 开关已开启。
3. 在中控屏进入 **应用与服务 > 超级桌面**，点击 **连接其他华为手机**，按照界面提示，扫码完成连接。

- 中控屏未登录华为账号：



*画面仅供参考，请以产品实际为准

- 中控屏与手机登录为不同华为账号：



*画面仅供参考，请以产品实际为准

① 提示

- 该功能当前仅支持已升级 HarmonyOS 3.0 及以上版本的部分手机使用。更多详情请参阅华为超级桌面支持设备清单、华为超级桌面支持应用清单。
- 使用超级桌面功能前，请确认手机系统已升级至 HarmonyOS 3.0.0.305 及以上版本。

在中控屏使用手机应用

② 方法



- 连接**超级桌面**后，您可以通过以下方式在中控屏打开手机应用：
 - 在中控屏进入**应用与服务 > 超级桌面**，点击图标打开应用。
 - 唤醒智慧语音，说出您的指令，如：“打开备忘录”。
- 开启手机的 NFC 功能，将手机 NFC 区域靠近中控屏感应区，振动后拿开，中控屏将同步显示手机端即时应用。



*画面仅供参考，请以产品实际为准

- 您可通过以下步骤，将支持**超级桌面**的手机应用与**Petal Maps**地图导航页面进行分屏显示。
 - 在中控屏打开**Petal Maps**开始导航。

- 在中控屏进入**应用与服务 > 超级桌面**，根据引导提示连接**超级桌面**。
- 在**超级桌面**打开支持的手机应用。
- 打开的应用将自动和**Petal Maps**进行分屏显示。具体请参阅导航分屏（33页）。

- 连接超级桌面后，点击右上角或，您可根据使用习惯切换布局。

③ 提示

- 当前仅支持 HarmonyOS 4.3、HarmonyOS 5.1（Pura 80 系列）及以上版本的手机在使用超级桌面时使用导航分屏功能。
- HarmonyOS 5.0 及以上版本的手机暂不支持在使用超级桌面时切换布局。
- 手机 NFC 位置请参阅华为手机 NFC 天线位置。

断开超级桌面连接

④ 方法

您可通过以下方式断开超级桌面连接：

自动断开：手机与中控屏超过一定距离，自动断开连接。

手机端断开：从屏幕顶部左侧下滑，进入通知中心，在**超级桌面**通知消息中点击**断开连接**。

中控屏侧断开：在中控屏进入**应用与服务 > 超级桌面**，选择**断开超级桌面**。

⚠ 警告

为保证行车安全，驾驶员请勿在驾驶过程中操作及设置中控屏，如需操作请驻车并确保环境安全。

服务流转

使用服务流转，手机地图应用上的地址、路线和导航任务，以及音乐应用上的歌曲和播放列表均可流转到中控屏，下车后，导航和音乐服务也可从中控屏流转回手机。无需在不同设备重复开启应用，精彩服务始终随行。

碰一碰流转

手机与中控屏无需登录同一华为账号，碰一下即可使用服务流转功能。使用前，请确保应用、华为手机、中控屏已升级至支持的版本（请参阅支持流转的应用、车型和手机）。

④ 方法

1. 开启手机端的**蓝牙**和**NFC**，开启中控屏的**蓝牙**（请参阅**蓝牙**（164页））。
2. 打开手机上要流转的应用（如：打开高德地图，选择地点、路线或导航），在中控屏亮屏时，将手机背部**NFC**区域靠近中控屏**NFC**感应区域，振动后拿开。



*画面仅供参考，请以产品实际为准

3. 根据手机与中控屏上的提示进行操作，即可完成流转。

① 提示

- 不同手机背部**NFC**位置不同，碰一碰流转时请尽量保持手机背部与中控屏**NFC**感应区域贴合（手机**NFC**位置请参阅华为手机**NFC**天线位置）。
- 手机上正在使用的**应用**，碰一碰后会自动流转到中控屏，后台运行的**应用**不支持流转。
- 碰一碰流转只支持从手机流转到中控屏，不支持从中控屏流转到手机。

自动流转

手机上正在进行的服务，会自动流转到中控屏，如：进行中的导航、播放中的音乐。使用服务流转功能前，请确保**应用**、**手机**、**中控屏**已升级至支持的版本（请参阅支持流转的**应用**、**车型**和**手机**）。

前提条件

1. 若您的手机为 HarmonyOS 4.3 及以下版本，使用该功能前，您需要：
 - 开启手机的**蓝牙**和**NFC**，开启中控屏的**蓝牙**，确保手机端与中控屏**蓝牙**已连接。
 - 确认手机已安装相关服务：已完成过碰一碰流转，或在手机桌面右滑进入负一屏，

搜索**手机车机互联**安装服务并开启**服务流转**开关。

- 手机与中控屏登录同一华为账号，或在手机与中控屏首次碰一碰流转时，点击**始终信任**该设备。
2. 若您的手机为 HarmonyOS 5.0 及以上版本，使用该功能前，您需要：
 - 开启手机的**蓝牙**和**NFC**，开启中控屏的**蓝牙**。
 - 手机与中控屏登录同一华为账号，或在手机与中控屏首次碰一碰流转时，点击**始终信任**该设备。

④ 方法

1. 上车前或在车上，打开手机上您想流转的应用，如：打开高德地图开始导航，或打开华为音乐开始播放。
2. 点击中控屏的横幅通知，中控屏上会启动相应服务，如：开始导航或续播音乐。
3. 若中控屏上的导航即将到达目的地，下车锁车后，可根据手机通知中心出现的步行导航提示，点击后即可在手机上开始步行导航。中控屏上的歌曲和播放列表也会自动流转到手机。

PC 双屏协同

当您在车内使用华为笔记本（Personal Computer，简称 PC）时，可以将车辆中控屏作为 PC 的扩展屏或镜像屏，如一个屏幕用于会议，另一个屏幕用于会议记录，双屏协同，高效办公。也可以用 PC 的鼠标和键盘操作中控屏，如使用 PC 键盘在车机应用中输入文字，让操作更便捷。

该功能当前仅支持 HUAWEI MateBook 系列的部分机型，具体请参阅智慧办公支持机型中的**多屏协同**设备。

建立协同

在建立协同连接前，请将 PC 的**华为电脑管家**升级到 13.0.3.380 及以上版本。

PC 与车机每次协同时，均需要手动连接。

④ 方法

1. 同时开启 PC、中控屏的**WLAN**和**蓝牙**。
2. 双击 PC 底部任务栏右下角的图标，进入**华为电脑管家 > 我的设备 > 我的车**。
3. 可点击**立即连接**，也可选择**镜像**或**扩展**模式，然后根据屏幕提示完成协同连接。

工具边栏介绍

建立协同后，通过中控屏工具边栏，您可以进行保存、截图或断开协同等操作。建立协同后的中控屏界面如下：





*画面仅供参考，请以产品实际为准

1	返回 Windows 桌面。
2	窗口多任务切换。
3	撤销上一次操作。
4	当前窗口移至对端显示。点击该图标，当前选择的应用窗口移至另一个屏幕显示。仅支持扩展模式。
5	当前应用快速保存。快速保持当前应用的操作，如办公软件。
6	一键截图，截图内容自动保存到 PC 的剪切板中。
7	断开车机与电脑间的协同。
8	显示小窗。点击图标，中控屏返回至车机页面，PC 页面缩小至小窗。点击小窗，打开 PC 页面。

切换 PC 与车机页面

④ 方法

点击中控屏的侧边工具栏的，将 PC 页面切换至车机页面，便可以使用鼠标和键盘操作中控屏相关功能。

在车机页面，您可以点击 PC 浮窗，切换至 PC 页面；也可以点击车机页面左上角图标进入通知中心，选择已连接的多屏协同设备切换至 PC 界面。

④ 提示

若您在设置 > 系统 > 权限管理 > 特殊访问权限 > 显示在其他应用的上层界面，关闭多屏协同开关，将不会出现 PC 浮窗。

切换协同模式

④ 方法

您可以在 PC 的华为电脑管家 > 我的设备 > 我的车页面，点击镜像或扩展，进行协同模式切换。

切换音频通道

建立协同后，默认使用车辆音响播放音频，您也可以自由选择音频输出设备：

④ 方法

在 PC 的华为电脑管家 > 我的设备 > 我的车页面，点击协同设置 > 音频切换，选择车辆设备。



④ 提示

- PC 端麦克风被占用时，不能切换音频输出设备。
- 会议或通话仅支持使用 PC 播放。

断开协同

断开 PC 和车机中控屏的协同有多种方式，常用的操作方式如下：

④ 方法

- 在 PC 的华为电脑管家 > 我的设备 > 我的车页面，点击断开连接，根据屏幕提示断开连接。
- 在中控屏，点击工具侧边栏下方的图标或中控屏顶部状态栏的图标，根据屏幕提示断开连接。
- 在中控屏，单击图标，在通知中心滑动多屏协同，根据屏幕提示断开连接。

车主手机 AITO 应用

AITO 应用为您提供车控服务。

1、登录账号

④ 方法

打开 AITO 应用，点击我的 > 注册登录。请使用手机号码注册的华为账号登录。

2、绑定车辆

您可以将车辆添加到 AITO 应用中进行管理。

④ 方法

1. 打开 AITO 应用，点击**我的 > 我的车辆**。点击添加车辆，选择购车预留号码并验证。如出现异常，您可以联系 AITO 用户中心解决。
2. **可选**：选择需要绑定车辆并确定，完成车辆绑定。

3、实名认证

④ 方法

应工信部《车联网卡实名认证管理》有关要求，AITO 应用于 2022 年 9 月 30 日起，取消线上车联网实名认证功能，您可以在 AITO 用户中心完成车联网实名认证。

① 提示

您最多可实名认证十台车。

4、设置安全码

您在进行重要操作前需先设置并验证安全码。

④ 方法

1. 使用车控前，需先设置安全码。点击**我的 > 设置 > 安全管理 > 设置安全码**。
2. 首次设置安全码时需进行**手机认证**，认证通过后方可设置安全码。

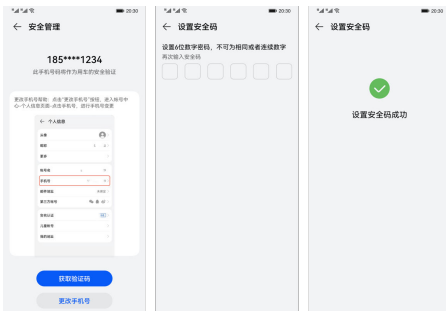

*画面仅供参考，请以产品实际为准

5、手机控车

您可以在 AITO 应用通过手机网络远程对绑定的车辆进行开关车锁、开关车窗、寻车、开关空调、一键备车等操作。

④ 方法

1. 首次绑车时，您可在**爱车**界面下载车辆资源包。
2. 下载成功后，您可在**爱车**页面查看车辆状态，正常使用车锁、后备箱、车窗、空调的车控功能。

6、手机远程控制充电

当车辆网络正常时，您可在充电管理页面控制车辆充电或查看车辆充电状态。

④ 方法

- 开始充电或结束充电：请先确认充电枪插入车辆接口，通过**爱车 > 电量**进入充电管理页面，根据界面提示开始充电或结束充电。
- 预约充电：请您在充电管理页面，开启**预约充电**开关，并设置充电开始及结束时段。如需取消充电预约，请关闭**预约充电**开关。

① 提示

远程充电功能中，预约充电及开始充电功能仅支持交流充电桩使用。如在车辆中控屏已预约充电，将同步至 AITO 应用设置的预约时间中。

7、授权车辆使用

④ 方法

1. 点击**我的车辆 > 授权管理 > 添加授权**进行授权。
2. 根据界面提示填写信息，点击**授权**，通过手机验证后即可授权成功。您可在授权管理页面查看授权用户，点击授权用户可进行取消授权操作。
3. 被授权人接收车辆授权提醒后，即可使用被授权功能。点击**我的 > 我的车辆**，可查看授权状态。

8、解绑车辆

④ 方法

应工信部《车联网卡实名认证管理》有关要求，AITO 应用于 2022 年 9 月 30 日起，取消线上车联网实名认证解绑功能，您可以在 AITO 用户中心完成车联网实名认证解绑。

① 提示

解绑后车辆服务和通讯服务将停止，请您谨慎操作。

手表控车

您可以通过手表上的 AITO 查看您的车辆信息，或远程控制车锁、车窗、空调温度、结束充电等。

① 提示

当前仅 HUAWEI WATCH 3/4/5 系列、HUAWEI WATCH GT 4/GT 5/GT 6 系列支持手表控车功能。

在 HUAWEI WATCH 3/4/5 系列手表上安装 AITO

② 方法

1. 手机下载并安装 AITO 后，登录华为账号且绑定车辆。
2. 手表与手机**运动健康**配对连接。成功后会自动同步华为账号，也可在应用列表中选择**设置 > 账号 > 同步账号**，将手机上的华为账号同步至手表。
3. 进入手表**应用市场**，选择 AITO，进入应用详情点击**安装**。

在 HUAWEI WATCH GT 4/5/6 系列手表上安装 AITO

② 方法

1. 手机下载并安装 AITO 后，登录华为账号且绑定车辆。
2. 手表和手机**华为运动健康** APP 连接后，进入**华为运动健康** APP 设备详情页，点击应用市场，安装 AITO。
3. 在手表应用列表点击 AITO 进入登录界面，根据提示前往手机设置，点击华为账号，点击右上角扫一扫手表界面的二维码完成登录。

查询车辆信息

您可以通过 AITO 主界面查看您的车辆信息，包括续航信息、行驶状态、车锁、车窗、后备箱开关状态以及充电信息等。

AITO 会周期更新车辆信息，您也可以在应用主界面下拉实时更新（HUAWEI WATCH GT 系列手表暂不支持下拉更新功能）。

手表控制车辆

您可以通过 AITO 远程控制车锁、车窗、空调、前后后备箱以及结束充电，还可以选择闪灯或闪灯鸣笛方式寻找车辆。

① 提示

- 通过 AITO 控制后备箱功能，仅在可中控屏解锁后备箱的车型上支持。
- 通过 AITO 进行车锁、车窗以及空调控制时需要输入安全码。进入手机端 AITO，点击**我的 > 设置 > 安全管理 > 设置安全码**进行设置。
- 安全码连续输错 5 次，账号会锁定 24 小时。您可以在手机端 AITO 重置密码。重置后，账号将解除锁定，您可使用新的密码进行车控操作。

② 方法

- 车辆在充电过程中，点击图示绿色字体**预计 2 小时 30 分钟**，进入充电二级界面，选择**结束充电**。

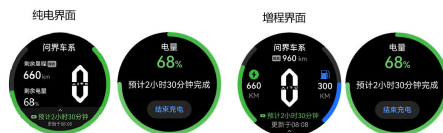

*画面仅供参考，请以产品实际为准

- 在 AITO 主界面上滑进入**车辆控制**界面，可以选择车锁、车窗、寻车、空调、前后后备箱等进行对应的控制操作。

手表语音控车

① 提示

当前仅 HUAWEI WATCH 4 系列支持，请将 AITO 和手表升级到最新版本后使用。

您可以长按手表下键调起语音助手，通过说出以下指令进行远程控车。

功能	语音指令
车辆解锁	解锁我的车/车门解锁
车辆上锁	锁上我的车/车辆上锁
打开前后备箱 (仅纯电车型)	打开/开启前后备箱
打开后备箱	打开/开启后备箱
关闭后备箱	关闭/关上后备箱

车家互联

您可添加**智慧生活**中的部分设备和场景到**控制中心**面板上，以便于您能在车辆中远程操控家中的智能设备和场景。

编辑智能设备和场景

④ 方法

1. 登录**华为账号**，从中控屏顶部向下滑出**控制中心**。
2. 点击**编辑 > 智能设备**。
3. 点击设备或场景上方的**+**添加设备和场景，点击设备或场景上方的**-**移除设备和场景。
4. 编辑完成后，点击**保存**按钮即可。

① 提示

- 中控屏上的场景均由手机**智慧生活**中同步，您可通过手机**智慧生活**编辑和添加适合您需要的场景。
- 当前支持控制的品类有：灯、空调、空气净化器、加湿器、插排、开关等。

操控智能设备

④ 方法

1. 从中控屏顶部向下滑出**控制中心**。
2. 点击需要控制的设备（例如：空调），快捷打开或关闭设备。

快捷开启场景

1. 从中控屏顶部向下滑出**控制中心**。
2. 点击需要开启的场景（例如：**温馨回家**。当您回家开门后，灯光亮起、音箱语音播报“欢迎回家”）。

① 提示

您可在手机**智慧生活**上编辑场景的呈现方式。

手机投屏

手机通过无线连接可以投屏至车内中控屏，投屏后，可以通过中控屏操作手机上的所有应用（如导航、音乐、通话等）

④ 方法

开启手机投屏

1. 在中控屏顶部状态栏点击，开启 WLAN 开关。
2. 从手机顶部右侧向下滑出控制中心，开启 WLAN 和蓝牙开关，点击投屏快捷开关，手机开始自动搜索车机设备。
3. 在手机可用设备列表中选择对应的车机设备后，可以将手机屏幕投屏至中控屏。

连接成功后，手机来电提醒、消息、闹钟等横幅通知默认只在手机显示。如需在车内屏幕上显示，可以点击手机状态栏左上角的投屏图标，关闭**隐私保护**开关。

退出手机投屏

您可以通过以下任一方式退出手机投屏。

• 手机侧退出

- 点击手机状态栏左上角的投屏图标。
- 从手机顶部左侧向下滑出通知中心，点击**断开连接**。
- 从手机顶部右侧向下滑出控制中心，关闭 WLAN 开关。

• 车内屏侧退出

- 在中控屏左侧或右侧边缘向桌面滑动。
- 在中控屏底部的工具栏点击 Home 键，退出投屏。
- 在中控屏顶部状态栏点击，关闭 WLAN 开关。

① 提示

当前仅支持 Miracast 协议的手机投屏方式，华为手机、安卓手机均支持该方式。因各品牌和系统版本操作方式存在差异，投屏操作请以实际情况为准。

车机与后排平板智能互联

车辆与华为平板通过 MagLink™ 套件（包括接口和支架套装）自动连接，父母可通过车辆前排中控屏为孩子点播内容、调节亮度和音量等，孩子在后排用平板看视频或听歌，让父母轻松掌控，孩子安心使用。

MagLink™ 接口

若您的车辆已配备 MagLink™ 接口，配合相应的 MagLink™ 支架套装，可固定平板并为其充电。



*画面仅供参考，请以产品实际为准

⚠ 注意

- 支架请勿挂载物品，可能损坏支架或挂载的物品晃动对第二排乘客产生安全隐患。
- 使用支架套装时，需第二排乘客佩戴好安全带，以免紧急制动或碰撞的场景下，可能会对第二排乘客存在安全隐患。
- 开启小憩模式前，请取下支架套装，以免座椅向后移动时，损坏扩展设备、平板等。
- 未使用支架套装时，请取下并妥善保存。

① 提示

MagLink™ 支架套装需用户自行购买，详情请咨询 AITO 用户中心。

连接车辆中控屏与平板

• 使用 MagLink™ 套件

1. 在平板进入 **设置 > 超级终端 > 本机 > 允许被发现**，选择**附近设备**。（若您的平板系统为 HarmonyOS 5 及以上版本，跳过此步骤。）
2. 将平板放置 MagLink™ 支架上。（若您使用的 MagLink™ 支架套装为充电支架 + 贴片的组合，您还需使用充电线连接平板与 MagLink™ 支架上的 Type-C 接口。）
3. 在中控屏上点击屏幕通知，在弹出框中选择所需平板，点击**连接**。
4. 根据平板与中控屏界面提示进行操作，即可完成连接。

首次连接后，当您再次携带平板进入车内并放置 MagLink™ 支架上，中控屏与平板自动连接。

• 未使用 MagLink™ 套件

- 中控屏与平板登录同一华为账号
 1. 从平板屏幕顶部右侧下滑出**控制中心**，在**超级终端**区域，点击车辆图标进行连接。
 2. 根据中控屏与平板界面提示进行操作，即可完成连接。
- 中控屏与平板登录不同华为账号（该功能当前仅支持系统版本为 HarmonyOS 4.3 及以下的平板使用）
 1. 中控屏进入 **设置 > 连接 > 超级终端 > 本机**，选择**附近设备**。
 2. 从平板顶部右侧下滑出**控制中心**，在**超级终端**中点击 \odot 。
 3. 点击 $+$ ，选择车辆，根据界面提示完成绑定后，拖拽车辆图标至本机完成协同连接。

首次连接成功后，当您再次携带平板进入车内，可在平板屏幕顶部右侧下滑出**控制中心**，在**超级终端**区域，点击车辆图标，车辆中控屏与平板将自动连接。

① 提示

该功能仅支持部分平板机型，具体请参阅支持设备清单。

控制或定位平板

当中控屏状态栏出现 \odot 表示连接成功。点击 \odot 进入**多屏管理**界面，可执行如下任一操作：

- 若需定位平板，请在屏幕底部长按平板图标，并拖动到屏幕提示的区域。
- 点击所需平板图标，执行如下任一操作：

图标	功能
	调节平板亮度。
	调节平板音量。
	触控平板屏幕无效。
	平板熄屏（平板中应用未结束，在后台运行）。

图标	功能
	在弹出菜单中可选择 \times 或 \cup 。
	断开中控屏与平板连接。
	删除平板（下次使用需重新建立连接）。

提示

- 如果前排中控屏需控制第二排平板，不能在中控屏上同时使用超级桌面。
- 车辆与平板连接后，可用语音指令管控平板，例如“调高二排右侧平板屏幕亮度”。请在中控屏进入**设置 > 智慧助手 > 智慧语音 > 语音技能**，了解更多语音技能。





平板控制车辆

若您的平板为 HarmonyOS 4.3 及以下的版本，连接成功后，后排乘客可在平板快捷操作栏直接控制车辆状态，让旅途更加便捷舒适。



*画面仅供参考，请以产品实际为准

您可选择以下任一图标，在弹出悬浮框中控制车辆状态。

图标	功能
	可切换扬声器播放平板的音频音乐（该功能适用于部分平板机型）。
	进入多屏管理界面，具体请参阅本章节中 多屏同看 部分（该功能适用于部分平板机型）。
	调节第二排座椅，例如座椅按摩、座椅加热等。
	调节后排空调，例如空调温度、风量和出风模式等。
	控制天窗开启、通风和关闭。

图标	功能
	控制遮阳帘，例如开启、关闭等。

若您的平板为 HarmonyOS 5.0 及以上版本，连接成功后，在平板快捷操作栏点击 \equiv 图标进入平板控车界面，后排乘客可以控制车辆状态，让旅途更加便捷舒适。

选择以下任一卡片，控制车辆状态。

卡片	功能
投音	可切换扬声器播放平板的音频音乐。
同看	进入多屏管理界面，具体请参阅本章节中 多屏同看 部分。
后排座椅	调节第二排座椅，例如座椅按摩、座椅加热等。
后排空调	调节后排空调，例如空调温度、风量和出风模式等。
天窗	控制天窗开启、通风和关闭。
遮阳帘	点击对应图标控制遮阳帘，例如开启、关闭等。

提示

- 使用前请到平板的应用市场将**平板车载模式**升级至最新版本。
- 受限于平板屏幕大小，车辆控制图标可能显示不全，您可以拖动平板快捷操作栏的拖拽条来显示更多。

多屏同看

您可将中控屏中正在播放的视频分享到平板上，让坐在后排的家人或朋友一起观看。

方法

1. 连接成功后，在中控屏中点击 \cup 进入**多屏管理**界面。
2. 按住中控屏界面图标，拖动至目标位置后松手，平板将同时播放视频。点击 \odot 结束共享。

① 提示

- 使用前请到平板的应用市场将**平板车载模式**更新到 4.0.1.310 及以上版本。
- 该功能仅支持分享到一个平板中。
- 点击  图标进入平板管控界面也会结束共享。

充电加油

在本章中，您可了解车辆充电和加油的方法及注意事项，请仔细阅读本部分。

充电和供电

充电简介

车辆配备有两种充电口，可以使用不同的充电桩为车辆充电。



*画面仅供参考，请以产品实际为准

- 1 慢充充电口
- 2 快充充电口

安全警告

⚠ 危险

- 在车辆使用过程中，高压系统可能处于高电压和高温状态。请遵守标识说明，避免高电压和高温伤害。
- 禁止在未做防护措施的情况下与高电压部件发生物理接触。
- 禁止拆解、移除或更换高电压部件、电缆或连接器。
- 在车辆发生火灾时，应立即联系消防救援部门。

⚠ 警告

- 充电前请检查充电电缆，禁止使用表皮、外壳有破损的充电电缆。
- 充电前请确保车辆充电口和充电枪的充电端口内没有水或异物，金属端子没有生锈或者腐蚀。
- 请在安全的环境下充电，避免充电口受潮、水浸，远离火源。
- 禁止拆卸充电枪、充电插座和充电设备，否则可能导致充电故障，甚至引起火灾。
- 请选择干燥的充电环境，不要在有燃油、涂料、易燃易爆物品使用或存放的环境下使用充电设备。
- 禁止在阴暗潮湿的场地使用充电线缆。

⚠ 警告

- 禁止儿童进行充电作业。
- 禁止触摸充电口。
- 遇大风、雨雪、雷暴等天气充电时，应确认充电环境是否安全，若有风险请勿充电。
- 如果在充电时发现车辆散发出烧焦味，请停止充电。
- 充电时，禁止挤压充电线缆。
- 车辆行驶前请确保充电枪已从车辆充电口上取下。
- 请使用满足标准的充电桩进行充电。
- 充电前，请仔细阅读充电桩的操作说明，并严格按照操作说明充电或停止充电。

⚠ 注意

- 充电前请检查充电枪是否完好，如充电枪能否正常锁止。
- 插入/拔出充电枪时切勿倾斜或晃动充电枪。

充电设置

在**能量**界面，您可以预约充电时间、设置充电限值、使用燃油给电池补电。

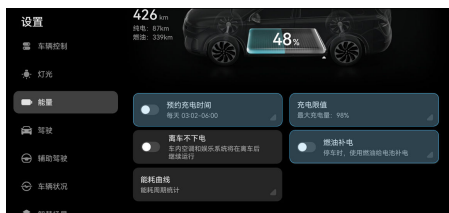

*画面仅供参考，请以产品实际为准

预约充电时间：点击**预约充电时间**，设置开始和结束时间。设置完成后，到达开始时间，车辆在联网状态会自动开始充电。若设置的开始时间早于当前时间，则充电任务第二天生效。

充电限值：点击**充电限值**，可以将自定义充电限值的滑动条拖到您想要的区间。到达充电限值时，会自动停止充电。

燃油补电：点击**燃油补电**，可在车辆停车时，使用燃油给车辆补电，车辆将会在油量低时停止补电。

提示

- 如需使用预约充电功能，请在预约充电时间前插入充电枪，否则可能导致预约充电失败。
- 预约充电仅适用于交流充电场景。

充电状态



*画面仅供参考，请以产品实际为准

当充电完成后，充电口指示灯绿色常亮，仪表显示屏显示充电完成信息。

提示

充电过程中出现故障时，仪表显示屏左侧显示充电失败，充电口指示灯红色常亮。若多次尝试重新充电，仍出现充电失败提示，请联系 AITO 用户中心。

充电时间

您可以在中控屏、仪表显示屏、AITO 应用等场景查看充电状态和时间。

车辆充电时间会受充电限值、车外温度、电池已使用时间等因素影响，每次充电时间可能会不同。充电预估时间和实际充电时间可能有差异，请以实际充电时间为准。

注意

- 车辆充电达到设置的充电限值时，将停止充电。
- 如果气温过高或过低，部分充电电流会被用于降低或升高动力电池的温度。这可能会延长充电时间。
- 低温环境下，动力电池可能会出现充电效率下降或无法充电的情况。此时，您使用充电设备连接车辆充电口进行充电时，系统会自动将动力电池加热至合适的温度，自动进行充电。

提示

为延长动力电池的使用寿命，车辆防浮充系统默认动力电池剩余电量在 97% 以下时可以进行充电并充至 100%，动力电池剩余电量在 97%~100% 之间不能充电状态。当出现浮充时，充电口指示灯显示绿色。

充电口指示灯

灯光状态	说明
红色常亮	充电故障
黄色常亮	充电准备
绿色常亮	充电完成
绿色闪烁	正在充电
蓝色闪烁	正在放电
蓝色常亮	放电完成
白色常亮	充电口盖板已开启未插入充/放电枪

注意

- 您可以通过充电口指示灯和仪表显示屏查看车辆充电是否正常。
- 当充电口指示灯显示红色时，请拔出充电枪，并锁止车辆，等待一段时间后再次进行充电操作，若充电口指示灯仍显示红色，请联系 AITO 用户中心寻求帮助。

交流充电桩充电

可以通过交流充电桩连接车辆慢充充电口对车辆进行充电。

使用交流充电桩充电

方法

1. 停稳车辆，将车辆挡位切换至驻车挡（P 挡）。
2. 按压充电口盖板后边缘打开充电口盖板。



*画面仅供参考，请以产品实际为准

3. 取下慢充电口盖。



*画面仅供参考，请以产品实际为准

4. 将交流充电枪插入车辆慢充充电口，充电口指示灯黄色常亮。
5. 按照交流充电桩的说明指示操作，开始充电。
6. 充电时仪表显示屏会显示充电画面，充电口指示灯绿色闪烁。
7. 充电完成，充电口指示灯绿色常亮。
8. 按压交流充电枪上的按键，拔出交流充电枪。

① 提示

- 如需中途停止充电，需在中控屏进入**设置 > 能量**点击**结束充电**，车辆结束充电后才能拔出交流充电枪。
- 充电完成的电量为您设置的充电限值，请参阅充电简介（195页）内的充电设置。
- 若无法拔出充电枪，可使用应急拉索解锁充电枪（209页）。

9. 装回慢充电口盖，关闭充电口盖板并按压其后部，直至充电口盖板锁止。
10. 将交流充电枪放回交流充电桩原位。

直流充电桩充电

可以通过直流充电桩连接车辆快充充电口对车辆进行充电。

使用直流充电桩充电

① 方法

1. 停稳车辆，将车辆挡位切换至驻车挡（P挡）。
2. 按压充电口盖板后边缘打开充电口盖板。



*画面仅供参考，请以产品实际为准

3. 取下快充充电口盖。



*画面仅供参考，请以产品实际为准

4. 将直流充电枪插入车辆快充充电口，充电口指示灯黄色常亮。
5. 按照直流充电桩的说明指示操作，开始充电。
6. 充电时仪表显示屏会显示充电画面，充电口指示灯绿色闪烁。
7. 充电完成，充电口指示灯绿色常亮。
8. 按压直流充电枪上的按键，拔出直流充电枪。

① 提示

- 如需中途停止充电，需在中控屏进入**设置 > 能量**点击**结束充电**，车辆结束充电后才能拔出交流充电枪。

提示

- 充电完成的电量为您设置的充电限值，请参阅充电简介（195 页）内的充电设置。
- 若无法拔出直流充电枪，请联系直流充电桩厂家进行处理。

9. 装回快充充电口盖，关闭充电口盖板并按压其后部，直至充电口盖板锁止。
10. 将直流充电枪放回快充充电桩原位。

华为家充电桩充电

欢迎使用华为家充电桩（慢充）。使用前请在手机下载安装 AITO 应用。

下载安装 AITO 应用

方法

1. 使用手机扫描桩体左侧铭牌上的二维码，根据页面提示下载安装最新版本 AITO 应用。

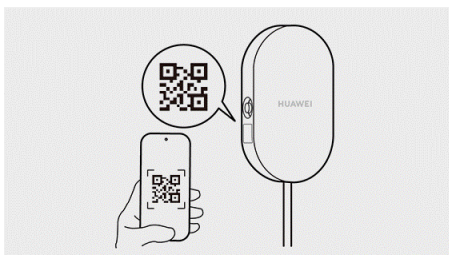

*画面仅供参考，请以产品实际为准

2. 在 AITO 应用内点击**我的 > 注册/登录**，根据页面提示完成华为账号的注册与登录。

绑定家充电桩

方法

1. 在 AITO 应用内点击**我的 > 我的家充电桩 > 添加家充电桩**，或**服务 > 更多服务 > 我的家充电桩 > 添加家充电桩**，扫描家充电桩左侧铭牌上的二维码。
2. 使用家充电桩订单内的安装联系人手机号码完成验证。
3. 输入**家充电桩名称**、**安装地区**与**详细地址**，HCE-001 型号家充电桩需选择**用电容量**，HCE-002 型号家充电桩无需选择。



*画面仅供参考，请以产品实际为准

用电容量指：您向电网公司、物业或第三方供电单位等申请家充电桩用电时，获得审批许可使用的电网容量，例如单相 7kW 或三相 21kW 等。

家充电桩的最大输出功率与**用电容量**相关，详见下表：

家充电桩输入电压制式	用电容量	家充电桩输入电流	家充电桩最大输出功率 (kW)
单相	7kW (默认)	32A	7kW
	21kW (默认)	32A	7kW
三相	11kW	16A	3.5kW

注意

- 家充电桩限制每相输入/输出电流均不超过 32A 。建议前级配电空气开关按照 40A 或以上规格配置，避免工作中空气开关跳闸或产生安全风险。
- 家充电桩可根据 AITO 应用设置的**用电容量**，限制其最大输出功率。绑定后如果家充电桩连接移动网络和蓝牙失败，AITO 应用设置的**用电容量**无法生效，此时家充电桩将工作在默认模式：最大输出功率不超过 7kW 。
- 为保证用电安全，AITO 应用设置的**用电容量**必须小于或等于您获批使用的**用电容量**。

① 提示

- 绑定家充电桩仅需手机联网，不依赖家充电桩是否已连接移动网络。
- 首次绑定家充电桩或重启设备时，家充电桩需几分钟完成初始化，请耐心等待。

常见问题

- 绑定家充电桩失败，提示输入手机号与预留安装联系人手机号不一致怎么办？
 - 检查填写的手机号码是否与家充电桩订单内安装联系人手机号码一致。
 - 在 AITO 应用内点击**我的 > 服务热线**，联系家充电桩售后服务热线处理。
- 我不想用家充电桩订单内预留的手机号绑定家充电桩，能否更换绑桩手机号？
 - **绑定家充电桩**，是将家充电桩与登录 AITO 应用的华为账号绑定，与绑桩过程中接收验证码的手机号无关。订单内预留的手机号，仅用于首次绑桩时关联您的订单。
- 绑定家充电桩失败，提示该桩已绑定其它华为账号怎么办
 - 联系页面提示的已绑定家充电桩用户，**解绑家充电桩**。
 - 在 AITO 应用内点击**我的 > 服务热线**，联系家充电桩售后服务热线处理。
- 家充电桩安装在地下车库等移动网络较差环境，手机无法联网，该怎么绑定家充电桩？
 - 先拍照记录家充电桩二维码。待手机网络恢复后，在**添加家充电桩 > 扫描二维码**页面读取二维码照片，完成后续操作。

连接家充电桩蓝牙

连接家充电桩蓝牙时，鸿蒙/安卓平台与 IOS 平台所需权限列表不同，以鸿蒙/安卓平台为例。

② 方法

1. 在 AITO 应用内点击**我的 > 我的家充电桩 > 蓝牙连接**，或**服务 > 更多服务 > 我的家充电桩 > 蓝牙连接**，进入蓝牙连接页面。
2. 点击**蓝牙连接**，根据页面提示，依次允许并开启各项权限后，AITO 应用自动扫描手机附近，蓝牙名称为 HCE-XXXX 的家充电桩设备，并启动蓝牙配对。
3. 允许配对后，AITO 应用自动连接家充电桩蓝牙，并提示**家充电桩蓝牙连接成功**。

① 提示

- 完成首次蓝牙配对后，当手机位于家充电桩附近，且 AITO 应用正在运行时，将自动扫描并连接家充电桩蓝牙。
- 为获得良好的使用体验，建议日常保持蓝牙连接所需权限为开启状态。
- 仅支持通过 AITO 应用连接家充电桩蓝牙并配对。请勿在手机蓝牙页面手动连接配对家充电桩。

查看家充电桩状态

② 方法

1. 在 AITO 应用内点击**我的 > 我的家充电桩**，或**服务 > 更多服务 > 我的家充电桩**，进入**我的家充电桩**页面。
2. 页面顶部显示家充电桩工作状态与网络状态。已绑定多个家充电桩时，点击家充电桩名称右侧▼切换设备。
3. 工作状态为**设备暂不可用**或**设备告警**时，点击🔴后的问题名称，可查看问题详情与处理建议。



*画面仅供参考，请以产品实际为准

家充电桩工作状态说明：

工作状态名称	工作状态说明	指示灯状态
待机	家充电桩空闲，未连接车辆	白色长亮
已插枪	家充电桩已连接车辆	白色闪烁后长亮
准备供电	家充电桩已连接车辆，车辆响应后启动供电	白色长亮
正在供电	家充电桩正向车辆供电	白色呼吸
供电结束	本次供电已结束	白色长亮

工作状态名称	工作状态说明	指示灯状态
定时供电等待中	家充电桩已开启预约供电，尚未到达预约供电开始时间	蓝色长亮
设备暂不可用	家充电桩工作异常，无法继续使用	红色长亮
设备告警	家充电桩可继续使用，但存在运行风险	红色长亮
家充电桩升级中	家充电桩正在升级软件	蓝色闪烁

家充电桩网络状态说明：

网络状态	网络状态说明
 长亮	家充电桩已连接移动网络
 长亮	家充电桩未连接移动网络
 长亮	AITO 应用已连接家充电桩蓝牙
 长亮	AITO 应用未连接家充电桩蓝牙

提示

进入我的家充电桩页面时，AITO 应用尝试通过网络或蓝牙连接家充电桩，此时工作状态为**连接网络中**。如果连接失败，工作状态为**离线**。

授权管理

用户充电身份识别功能可实现防盗充：

- 开启**用户充电身份识别**后，每次连接家充电桩与车辆时，家充电桩先识别用户身份：需绑定或被授权使用该家充电桩的用户通过 AITO 应用启动供电。
- 关闭**用户充电身份识别**后，每次连接家充电桩与车辆时，家充电桩不识别用户身份：任何人插枪后，家充电桩自动启动供电，无需在 AITO 应用操作。

方法

家充电桩通过移动网络或蓝牙连接 AITO 应用时，在**我的家充电桩**页面点击**授权管理**，打开或关闭**用户充电身份识别**。

提示

- **用户充电身份识别**默认关闭。
- 授权他人使用家充电桩功能将通过软件版本更新提供。

启动与停止供电

启动供电

方法

请先参阅**交流充电桩充电**，完成车辆侧操作。再根据以下场景，选择启动供电方式。

- 未开启**用户充电身份识别**
 - 插枪并等待车辆响应后，家充电桩自动开始供电，无需在 AITO 应用操作。
- 已开启**用户充电身份识别**，未开启**预约供电**
 - 手动启动供电：插枪后，在 AITO 应用的**我的家充电桩**页面点击**立即供电**，家充电桩进入**准备供电**状态并等待车辆响应，收到响应后家充电桩开始供电。
 - 自动启动供电：插枪后，如果手机在家充电桩附近，并且 AITO 应用正在运行时，AITO 应用会自动通过蓝牙连接家充电桩并启动供电，安全便捷。

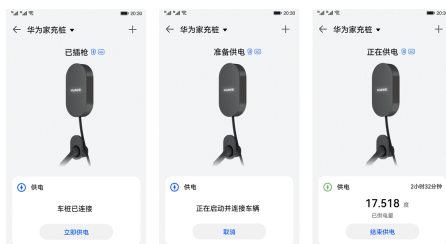

*画面仅供参考，请以产品实际为准

提示

车辆侧如果已开启**预约充电**，无论在 AITO 应用内点击**立即供电**，还是 AITO 应用通过蓝牙连接家充电桩自动启动供电，家充电桩均将停留在**准备供电**状态，直至到达车辆侧**预约充电开始时间**时，家充电桩启动供电。

- 已开启用户充电身份识别，已开启预约供电
 - 手动启动供电：插枪后，在 AITO 应用的**我的家充电桩**页面，点击**确定**激活本次预约供电，家充电桩进入**定时供电等待中**，直至到达预约供电开始时间，家充电桩启动供电。
 - 自动启动供电：插枪后，如果手机在家充电桩附近，并且 AITO 应用正在运行时，AITO 应用会自动通过蓝牙连接家充电桩，并激活本次预约供电，安全便捷。

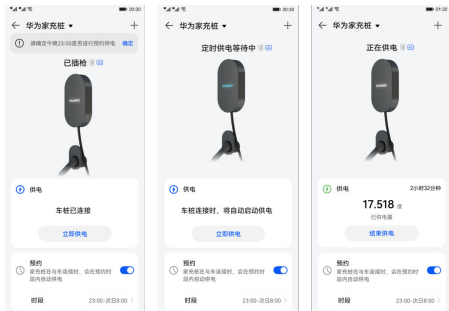

*画面仅供参考，请以产品实际为准

停止供电

方法

在 AITO 应用的**我的家充电桩**页面：

家充电桩工作状态	停止供电方法
正在供电	点击 结束供电 ，停止本次供电。
准备供电	点击 取消 ，取消本次供电。
定时供电等待中	拔出充电枪，取消本次预约供电。

常见问题

家充电桩无法供电怎么办？

- 检查手机网络是否连接正常。
- 检查 AITO 应用内家充电桩的网络连接状态是否正常。
- 检查充电枪头是否插好，AITO 应用显示已插枪状态。若未插好，尝试重新插拔充电枪。
- 检查充电枪头部，汽车充电口是否有异物。
- 断开家充电桩配电箱内的空气开关，等待 5s 后重新上电。

- 家充电桩工作状态为“设备暂不可用”或“设备告警”时，查看问题详情与处理建议。
- 在 AITO 应用内点击**我的 > 服务热线**，联系家充电桩售后服务热线处理。

设备管理

解绑家充电桩

方法

手机联网时，在 AITO 应用的**我的家充电桩**页面，点击**设备管理 > 解绑设备**，完成短信验证与解绑。

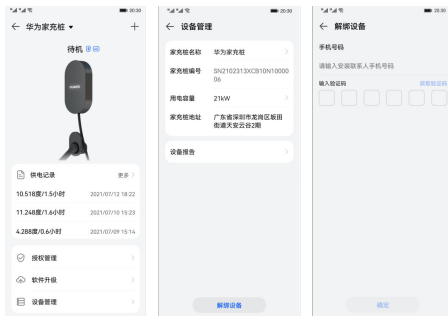

*画面仅供参考，请以产品实际为准

提示

家充电桩工作状态为“离线”、“待机”、“设备暂不可用”或“设备告警”状态才能解绑。

设置家充电桩名称

方法

手机联网时，在 AITO 应用的**我的家充电桩**页面，点击**设备管理**，根据页面提示完成设置。

设置用电容量

方法

家充电桩通过移动网络或蓝牙连接 AITO 应用时，在**我的家充电桩**页面点击**设备管理**，根据页面提示完成设置。

提示

绑定家充电桩后，如果家充电桩连接移动网络失败，AITO 应用需使用蓝牙将绑桩时设置的**用电容量**同步给家充电桩。请点击**同步**，等待用电容量同步成功。如果 AITO 应用曾经连接过家充电桩蓝牙，用电容量将自动同步，无需手动点击**同步**。

查看设备报告

④ 方法

手机联网时，在 AITO 应用的**我的家充电桩**页面，点击**设备管理 > 设备报告 > 设备日志**，查询最近一次的设备问题详情。

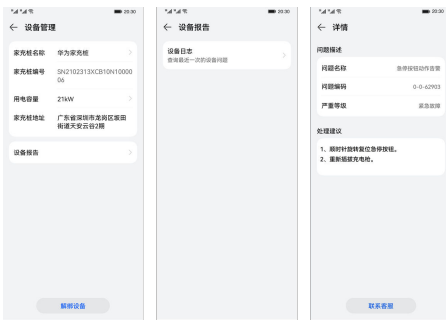

*画面仅供参考，请以产品实际为准

预约供电

家充电桩支持按照预约时段，自动启动与停止供电。为避免盗窃风险，开启预约供电前，需先开启**用户充电身份识别**。插枪后，通过在**我的家充电桩**页面点击提醒条幅内**确认**，或 AITO 应用通过蓝牙连接家充电桩后自动确认，完成身份识别并激活本次预约，家充电桩进入**定时供电等待中**，到达预约供电开始时间，家充电桩启动供电。

④ 方法

1. 家充电桩通过移动网络或蓝牙连接 AITO 应用时，在**我的家充电桩**页面点击**请选择**，设置预约供电**开始时间**、**结束时间**与**重复周期**。
2. 开启预约供电开关。



*画面仅供参考，请以产品实际为准

④ 提示

- 家充电桩在**待机**或**已插枪**状态才能修改或关闭预约供电。
- 家充电桩预约供电和车辆侧预约充电功能相互独立，为避免预约时间不一致，建议只开启家充电桩预约供电。

供电记录

查询供电记录

④ 方法

家充电桩通过移动网络或蓝牙连接 AITO 应用时，在**我的家充电桩**页面可查看最近 3 条供电记录。点击**更多**，可查看家充电桩全部历史供电记录。



*画面仅供参考，请以产品实际为准

④ 提示

- 由于车载充电机转换损耗、线路损耗等原因，供电电量与车辆显示充电电量及电表显示电量可能略有差异。
- 家充电桩连接移动网络成功时，自动上传全部供电记录至云端服务器，AITO 应用联网即可查询全部记录。但家充电桩连接移动网络失败时，同步记录至云端服务器失败，仅可保存在桩内。此时 AITO 应用联网也无法查询到服务器内相关记录，须连接家充电桩蓝牙，查询桩内全部供电记录。

评价与反馈

④ 方法

手机联网时，在 AITO 应用的**我的家充电桩**页面，点击**供电记录 > 更多 > 写评价**，填写提交。

软件升级

家充电桩支持两种软件升级方式：

升级方式	工作原理	适用场景
下载到家充电桩安装	家充电桩通过移动网络，直接从服务器下载软件升级包至家充电桩，并自动完成安装	家充电桩已通过移动网络连接手机 AITO 应用

升级方式	工作原理	适用场景
下载到手机手工安装	AITO 应用首先通过手机网络，从服务器下载软件升级包至手机本地，然后 AITO 应用通过蓝牙连接家充电桩，将软件升级包上传至家充电桩后安装	家充电桩未连接移动网络，或“下载到家充电桩安装”失败，仅可使用蓝牙连接家充电桩升级

下载到家充电桩安装

④ 方法

1. 家充电桩通过移动网络连接 AITO 应用时，在**我的家充电桩**页面点击**软件升级 > 检查更新**。
2. 当检查到新版本时，点击**新版本**。
3. 点击**下载到家充电桩安装**，启动升级并等待完成。

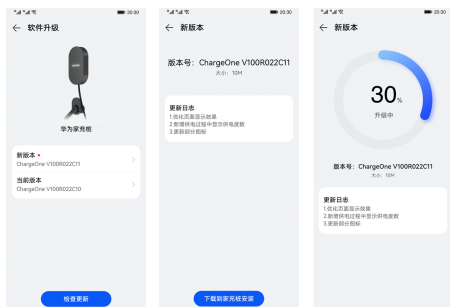

*画面仅供参考，请以产品实际为准

① 提示

- 家充电桩工作状态为“待机”、“设备暂不可用”或“设备告警”时，才能升级软件。
- 家充电桩升级进度达到 99% 后，需要几分钟完成新版本初始化，请耐心等待。
- 升级过程中家充电桩无法启动供电。
- 如遇升级失败，或升级过程中家充电桩失去移动网络连接，请使用“下载到手机手工安装”。

下载到手机手工安装

④ 方法

1. 手机联网时，在**我的家充电桩**页面点击**软件升级 > 检查更新**。
2. 当检查到新版本时，点击**新版本**。
3. 点击**下载升级包到本地**，等待下载完成。
4. AITO 应用连接家充电桩蓝牙后，点击**现在安装**，等待上传与安装完成。

家用便携式充电枪充电

可以通过家用便携式充电枪连接车辆慢充充电口对车辆进行充电。

使用家用便携式充电枪充电

④ 方法

1. 停稳车辆，将车辆挡位切换至驻车挡（P 挡）。
2. 按压充电口盖板后边缘打开充电口盖板。



*画面仅供参考，请以产品实际为准

3. 取下慢充充电口盖。



*画面仅供参考，请以产品实际为准

4. 将家用便携式充电枪插入车辆慢充充电口，充电口指示灯黄色常亮。
5. 按照家用便携式充电枪的说明指示操作，开始充电。
6. 充电时仪表显示屏会显示充电画面，充电口指示灯绿色闪烁。
7. 充电完成，充电口指示灯绿色常亮。

8. 按压充电枪上的按键，拔出充电枪。

提示

- 如需中途停止充电，需在中控屏进入**设置 > 能量**点击**结束充电**，车辆结束充电后才能拔出交流充电枪。
- 充电完成的电量为您设置的充电限值，请参阅**充电简介**（195页）内的充电设置。
- 若无法拔出充电枪，可使用**应急拉索解锁充电枪**（209页）。

9. 装回慢充充电口盖，关闭充电口盖板并按压其后部，直至充电口盖板锁止。
10. 将充电设备放回原位。

警告

- 请使用符合国家标准电源插座对动力电池进行充电。
- 禁止使用有明显磨损或损坏的电源插座。
- 充电前请确保充电枪插头正确插在电源插座上。

提示

家用便携式充电枪需自行购买，请联系AITO用户中心。

AITO 应用充电服务

欢迎使用 AITO 充电服务，您可以寻找附近充电站为您的爱车充电。

寻找充电桩

方法

1. 点击**服务 > 充电服务 > 最优站点**进入充电地图，上拉充电站列表将展示更多附近充电站。

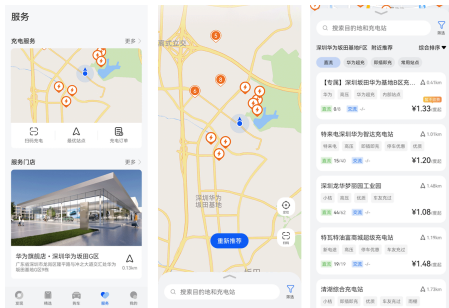

*画面仅供参考，请以产品实际为准

2. 通过**搜索框**可以直接搜索目的地和充电站；点击右侧**筛选**按钮，可以快速筛选不同类型的充电站。

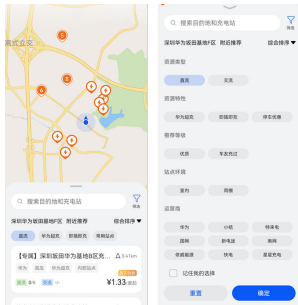

*画面仅供参考，请以产品实际为准

充电站信息

方法

1. 选择合适站点，点击进入站点详情，点击导航图标按钮，选择**发送到车**，可以将充电站位置信息流转到车机上进行导航，或者选择第三方地图软件导航到目标充电站。

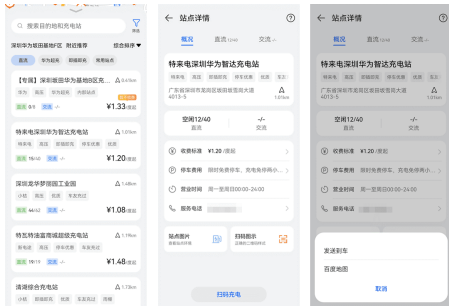

*画面仅供参考，请以产品实际为准

- 在站点详情页中，可以了解充电站的忙闲情况、收费标准、停车费用、营业时间等信息。



*画面仅供参考，请以产品实际为准

扫码充电

您可通过 AITO 充电服务，扫描桩上二维码，启动充电。

方法

- 点击**服务**>**扫码充电**，扫描充电桩上二维码，进入充值页面。

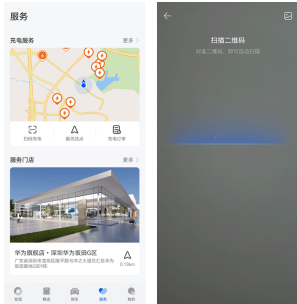

*画面仅供参考，请以产品实际为准

- 根据需求选择支付方式和充值金额，点击**提交订单**，等待充电桩启动充电。

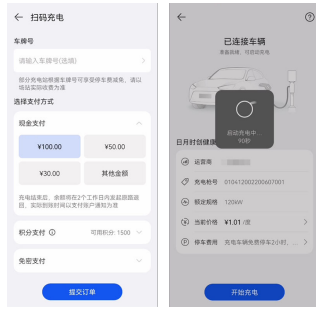

*画面仅供参考，请以产品实际为准

- 充电时，页面展示充电进度，点击**结束充电**按钮即可结束充电。充电结束后，剩余的预付金额将原路退回。



*画面仅供参考，请以产品实际为准

即插即充

方法

点击**服务**>**充电服务**>**我的充电**>**即插即充**，选择对应车辆，勾选即插即充支付账户后，点击**开通即插即充**。



*画面仅供参考，请以产品实际为准

支付设置

④ 方法

点击**服务 > 充电服务 > 我的充电 > 充电支付设置**，在此可以选择开通**积分优先抵扣**和**免密支付**。



*画面仅供参考，请以产品实际为准

申请开票

④ 方法

1. 点击**我的 > 我的订单 > 充电订单**，您可查看过往消费充电订单。
2. 选择您需要开发票的订单，进入**订单详情**页面，点击**申请开发票**按钮，填写发票申请信息后点击**确定**。



*画面仅供参考，请以产品实际为准

3. 提交申请后，发票将发送到您预留邮箱；若您未收到邮件，可点击**重新发送**。



*画面仅供参考，请以产品实际为准

预约充电

可以通过**预约充电**功能自定义充电开始时间。

④ 方法

1. 停稳车辆，将车辆挡位切换至驻车挡（P挡）。
2. 在中控屏进入**设置 > 能量**，点击**开关**，设置**预约充电时间**；也可以开启或关闭**到结束时间未达充电上限，将继续充电**的功能。



*画面仅供参考，请以产品实际为准

④ 提示

设置**预约充电时间**后，实际插枪充电时间超过了**预约充电开始时间**，则插入充电枪后不会充电，请重新设置**预约充电开始时间**。

3. 连接和断开充电枪操作方法请参阅**交流充电桩充电**（196页）。

车外给其他车辆供电

通过**快充充电口**和**V2V放电枪**可实现车辆对其他车辆充电的功能。

④ 方法

1. 停稳车辆，将车辆挡位切换至驻车挡（P挡）。
2. 按压**充电口盖板**后边缘打开**充电口盖板**。

3. 取下快充充电口盖。



*画面仅供参考，请以产品实际为准

4. 将 V2V 放电枪一端插入车辆快充充电口，一小时最大可给对方车辆充 15 度电。



5. 将 V2V 放电枪另一端插入对方车辆充电口。
6. V2V 放电枪插好后，中控屏弹出提示框，点击提示框上的**允许**，开启反向供电功能，开始给对方车辆供电。
7. 供电完成后，在中控屏进入**设置 > 能量**，点击**结束反向供电**关闭反向供电功能，车辆结束供电。
8. 按压 V2V 放电枪上的按键，拔出放电枪。
9. 装回快充充电口盖。
10. 关闭充电口盖板并按压其后部，直到充电口盖板锁止。

⚠ 注意

油量 > 10% 允许进入反向供电功能，油量 < 7% 该功能自动退出。

① 提示

- 增程器故障或油量不足，车辆会自动结束供电。
- 使用该功能时，避免车辆燃油油量过低，影响后续行程。

① 提示

- V2V 放电枪需自行购买，请联系 AITO 用户中心。

车外给其他电器供电

通过慢充电口和 V2L 放电枪可实现车辆对其他电器供电的功能。

④ 方法

1. 停稳车辆，将车辆挡位切换至驻车挡（P 挡）。
2. 按压充电口盖板后边缘打开充电口盖板。
3. 取下慢充电口盖。



*画面仅供参考，请以产品实际为准

4. 将 V2L 放电枪正确插入车辆慢充电口，最大功率可达 3.5kW。



*画面仅供参考，请以产品实际为准

5. V2L 放电枪插好后，中控屏弹出提示框，点击提示框上的**允许**，开启反向供电功能，开始给用电器供电。
6. 供电完成后，在中控屏进入**设置 > 能量**，点击**结束反向供电**关闭反向供电功能，车辆结束供电。
7. 使用完成后，按压 V2L 放电枪上的按键，拔出放电枪。

提示

若无法拔出放电枪，可使用应急拉索解锁放电枪（209 页）。

8. 装回慢充充电口盖。
9. 关闭充电口盖板并按压其后部，直到充电口盖板锁止。
10. 将 V2L 放电枪放回原位。

注意

- 使用该功能需确保油量 $\geq 8\%$ 或电量 $\geq 19\%$ ；油量 $< 8\%$ 或电量 $< 19\%$ 将会退出该功能。
- 车辆对其他电器供电功能建议仅临时使用，长期使用可能会影响动力电池使用寿命。

提示

V2L 放电枪需自行购买，请联系 AITO 用户中心。

应急解锁充电枪

如果慢充电枪解锁功能出现故障时，可以使用慢充应急拉索解锁慢充充电枪。

④ 方法

1. 打开后备箱（65 页）。



*画面仅供参考，请以产品实际为准

2. 使用合适的工具拆卸后备箱左侧装饰盖板。



*画面仅供参考，请以产品实际为准

3. 拉动慢充应急拉索解锁充电枪。

① 提示

若无法解锁交流充电枪，请联系 AITO 用户中心寻求帮助。

加油

加油前注意事项

燃油具有高度易燃性。如果您不正确处理燃油，则存在火灾和爆炸的风险。

加油前，注意下列安全须知：

⚠ 危险

- 您必须远离火源、明火，不得产生火花，不得抽烟。
- 加油过程中，请勿启动车辆。
- 避免吸入燃油蒸汽或让燃油溅到您的皮肤或眼睛。让儿童远离燃油。

⚠ 警告

- 燃油蒸汽或燃油遇到明火或火花会剧烈燃烧，可能导致受伤甚至死亡。
- 为避免人身伤害，请阅读并遵守加油站的所有说明。
- 加注燃油时，不要使用手机。
- 切勿让加油枪处于无人看管状态。
- 避免儿童接近加油枪，切勿让儿童操作加油。
- 静电的积聚会产生火花并点燃燃油蒸汽，因此存在火灾和爆炸的风险。在接触加油枪之前，务必释放积聚的静电。
- 如果过快地将加油枪插入加油口，则燃油可能会喷出。如果燃油箱接近全满，则可能会发生喷出情况，尤其在天气炎热时，因此在开始加油前，请缓慢地插入加油口，确保加油枪牢牢地插入加油管口中。

⚠ 注意

加油时应遵守以下注意事项：

- 在完成加油以及关好燃油加注口盖板之前，不得启动车辆。
- 在加油枪自动发出“咔嚓”声后，停止注油。
- 小心不要使燃油溢出。加注完成后，等待几秒再取出加油枪，防止燃油溅出。如果有燃油溢出应尽快清除漆面的燃油，否则可能会损坏车辆漆面。

⚠ 注意

- 请务必注入无铅燃油，避免损坏催化转化器。

加注燃油

加注燃油时请补充 95# 及以上汽油。

🔗 方法

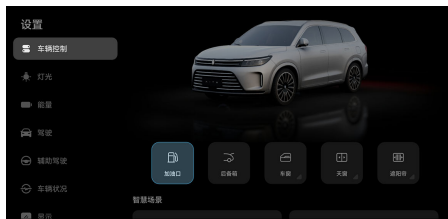

*画面仅供参考，请以产品实际为准

1. 在中控屏进入**设置 > 车辆控制**，点击**加油口**，打开加油口盖板。

📌 提示

打开加油口盖板之前，系统需要 2s~15s 的时间泄压，请耐心等待。

2. 将车辆下电。
3. 逆时针缓慢拧开加油口盖，并将加油口盖放在固定器中，开始加注燃油。



*画面仅供参考，请以产品实际为准

4. 燃油加注完成后请立即将加油口盖装回，至少听到三声“咔嚓”为止。
5. 关闭加油口盖板使其锁止。

⚠ 警告

- 在车辆加油过程中，请勿使用任何形式的火源，否则可能造成火灾。

⚠ 警告

- 若遇到燃油意外与皮肤接触，应立即将皮肤上的燃油清洗干净。
- 如果燃油溅入眼睛，使用清洁的水将眼睛彻底清洗，并立即寻求医疗救助。

⚠ 注意

若未拧紧加油口盖，车辆行驶一段时间后，会导致仪表显示屏“🛢”点亮。

① 提示

- 在寒冷天气加油口盖板可能会结冰，导致加油口盖板无法打开，此时应先进行解冻处理。
- 加注错误型号的燃油会导致增程器损坏；错误加注后，禁止启动车辆，及时联系AITO 用户中心进行处理。
- 加油口盖板打开后应在 20min 内完成燃油加注，否则位于油箱上的油箱隔离阀会自动关闭，导致加油不顺畅或燃油反喷，因此超过 20min 未完成燃油加注时，请关闭加油口盖板，重新点击中控屏上的加油口按键再次打开加油口盖板。

⚠ 注意

应急解锁加油口盖板仅用在紧急状态下，若无法正常解锁加油口盖板应尽快到 AITO 用户中心进行检修。

① 提示

若上述方法无法解锁加油口盖板，请联系 AITO 用户中心。

应急解锁加油口盖板

如果通过中控屏无法正常解锁加油口盖板，可以使用危险警告灯开关应急解锁加油口盖板。



*画面仅供参考，请以产品实际为准

🕒 方法

长按危险警告灯开关 10s 即可应急解锁加油口盖板。

保养维护

在本章中，您可了解车辆保养、维护等内容，
请仔细阅读本部分。

保养须知

汽车保养是指定期对汽车特定项目进行检查、清洁、补给、润滑、调整或更换某些零件的预防性工作，车辆按期正确保养将保证车辆拥有最优的性能表现。

- 可以保证车辆处于最佳的性能状态，随时响应您的用车需求。
- 可以延长整车及零部件等使用寿命，保护车辆的整体价值。
- 可以有效提高车辆性能，降低能耗及其零部件的损耗。
- 可以使得车辆整车性能提升，及时排除车辆故障。
- 可以确保行车安全，给您舒适安全的品质享受。

车辆未按期正确保养可能造成车辆发生相关故障，影响车辆功能表现、增加用车成本及带来行车安全隐患。我们强烈建议您务必按本手册中的保养计划定期于 AITO 用户中心处进行正确地保养，我们将为您提供高品质的纯正零部件，专业的修理及养护等优质服务。

首次保养

- 为了更好的保护您的爱车，AITO 为您提供了首次免费保养项目，请您务必自购车之日起按照以下规定期限（时间与里程数以先到者为准）于 AITO 用户中心完成首次免费保养项目。
- 当您逾期未完成首次免费保养项目时，将视为您自动放弃免费保养权益，AITO 将不再为您另行提供免费保养服务。
- 保养项目及保养期限请参阅保养周期表（219 页）。

常规保养

请根据本手册提供的保养计划到 AITO 用户中心进行保养，能使您的车辆保持最佳状态。

注意

- 长期在极端工况或恶劣环境（如高温、高寒或沙尘等）下使用，建议增加保养频次。
- 因缺乏正确保养导致的车辆损坏和故障将不在保修范围内。

保养项目及保养时间请参阅保养周期表（219 页）。

联系 AITO 用户中心

- 在车辆使用过程中出现任何问题，请联系 AITO 用户中心，我们将为您提供高品质的服务。
- 详细的 AITO 用户中心信息及联系方式，请您访问 AITO 汽车官方网站：<https://aito.auto>。

使用 AITO 纯正零部件

为保障您的车辆拥有最佳的使用性能，AITO 为您提供了高品质的原厂纯正零部件。建议您在维修、保养车辆时使用 AITO 纯正零部件，这将极大保证您的车辆拥有高品质的使用价值。

携带快速指南

《快速指南》中详细介绍了您车辆的三包及质保政策，AITO 为您提供了全国联保服务，当您需要获取保修服务时，用户中心在某些特定情况下可能需要您出示购车发票、三包凭证和《快速指南》，当车辆所有权发生变更时，请您将《快速指南》也同时移交予新用户。

三包条款

三包凭证

三包凭证编号:

产品信息

产品品牌:

型号:

车辆类型:

生产日期:

生产者信息

名称: 赛力斯汽车有限公司

邮政编码: 401135

地址: 重庆市江北区福生大道 229 号

客服电话: 400-008-9999

销售者信息

名称:

邮政编码:

地址:

客服电话:

销售者签章:

修理者信息

网点信息的查询方式:

AITO 用户中心信息及联系方式, 请您访问 AITO 汽车官方网站: <https://aito.auto>。

交付信息

开具购车发票的日期:

交付车辆的日期:

三包条款

家用汽车产品包修期: 整车包修期 4 年/10 万公里, 时间与里程以先到者为准。

家用汽车产品三包有效期: 2 年/5 万公里, 时间与里程以先到者为准。

其他三包责任承诺: 无

注: 三包有效期和包修期自销售者开具购车发票之日起计算; 开具购车发票日期与交付家用汽车产品日期不一致的, 自交付之日起计算。

退换车的使用补偿系数及计算公式:

车价款 (元) × 行驶里程 (km) / 1000 × 0.5%

主要总成和系统的主要零部件种类范围

总成和系统	主要零部件种类范围
增程器（发动机）	曲轴、主轴承、连杆、连杆轴承、活塞、活塞环、活塞销
	气缸盖、凸轮轴、气门、气缸体
行驶驱动电机及其控制器	定子组件、转子组件、轴承、壳体
动力电池	电芯、动力电池箱体
转向系统	转向机总成
	转向柱、转向万向节
	转向拉杆
	转向节
制动系统	制动主缸、轮缸
	智能助力器
	制动踏板及其支架
悬架系统	弹簧
	控制臂、连杆、副车架
传动系统	半轴
车身	车身骨架
	纵梁、横梁
	前后车门本体
污染控制装置	催化转化器

易损耗零部件种类范围及质量保证期

易损耗零部件	质量保证期（以先到者为准）
遥控钥匙电池	3个月/5000公里
雨刮片	3个月/5000公里
轮胎	6个月/1万公里
机油滤清器	1年/1万公里
制动块	1年/2万公里
空调滤芯	1年/2万公里

易损耗零部件	质量保证期（以先到者为准）
空气滤清器滤芯	1年/2万公里
低压蓄电池	1年/2万公里
火花塞	2年/2万公里
燃油滤清器	3年/10万公里
保险丝及普通继电器 (不含集成控制单元)	1年/2万公里

需要根据车辆识别代号等定制的特殊零部件范围包括：

- 防盗系统：遥控钥匙、防盗控制单元
- 全车主线束

动力蓄电池容量衰减限值

期间	容量衰减限值
2年/5万公里（汽车产品三包有效期）	10%
4年/10万公里（汽车产品包修期）	20%
8年/16万公里（动力电池包修期）	25%

注 1：正常使用情况下，动力蓄电池 Ah 容量较额定容量的衰减不超过此表。

注 2：时间与里程以先到者为准。

注 3：参照 GB/T 31467.2-2015《电动汽车用锂离子动力电池包和系统第 2 部分：高能量应用测试规程》，如有新的国标标准颁布，按照新标准执行。

三包责任免除

依据《家用汽车产品修理更换退货责任规定》以下项目将免除三包责任：

- 消费者购买时已经被书面告知家用汽车产品存在不违反法律、法规或者强制性国家标准的瑕疵。
- 消费者未按照使用说明书或者三包凭证要求，使用、维护、保养家用汽车产品而造成的损坏。
- 使用说明书明示不得对家用汽车产品进行改装、调整、拆卸，但消费者仍然改装、调整、拆卸而造成的损坏。
- 发生质量问题，消费者自行处置不当而造成的损坏。
- 因不可抗力造成的损坏。

三包责任争议处理

如您对所使用家用汽车产品的三包责任有任何疑问，请联系 AITO 用户中心或者致电 400-008-9999。

质保政策

质保范围

- 中华人民共和国境内（不含香港特别行政区、澳门特别行政区以及台湾地区）销售的 AITO 汽车产品，在质量担保期内，因产品设计、制造、原材料等车辆产品质量因素导致的故障，用户可凭购车发票及三包凭证于 AITO 用户中心处获取免费保修服务。
- 用户应按照《使用说明书》规范正确使用、维护、修理车辆，因用户使用不当导致的车辆损坏，将无法享受免费保修服务。

整车质保

非营运车辆整车包修期限为 4 年/10 万公里（以先到者为准），营运车辆整车包修期限为 3 年/6 万公里（以先到者为准）。

质量担保明细

质量担保	零部件名称	包修期（以先到者为准）
核心零部件	动力电池总成、驱动电机总成、电机控制器总成、增程器总成	8 年/16 万公里
整车零部件	除核心零部件、易损易耗件的其他整车零部件	4 年/10 万公里
易损易耗件	空气滤清器滤芯、燃油滤清器、空调滤芯、机油滤清器、火花塞、制动块、轮胎、低压蓄电池、遥控钥匙电池、雨刮片、保险丝及普通继电器（不含集成控制单元）	详见《易损耗零部件种类范围及质量保证期》

自费零部件保修

用户于 AITO 用户中心处自费维修的纯正 AITO 零部件存有产品质量问题时，享有零部件包修服务。

- 整车零部件包修期为 1 年/2 万公里（以先到者为准）。
- 核心零部件包修期为 2 年/5 万公里（以先到者为准）。
- 易损易耗件包修期遵循易损耗零部件种类范围及质量保证期规定。
- 自费零部件包修期若短于该零部件剩余原车包修期，则按该零部件剩余原车包修期执行。
- 以上期限以用户自费维修结算之日起计时。

保修免责条款

用户按照《使用说明书》规范正确使用、维护、修理车辆是正常享有保修服务的前提，如用户对所购车辆不当使用，AITO 将会对其直接导致的车辆损坏免除保修责任。除三包规定中法定免责条款外，以下情况 AITO 也将不承担质保责任：

- 非产品质量问题造成的损坏。
- 车辆周期性保养所需零部件及工时费用由用户承担，不在质量保证范围之内。车辆保养项目包括但不限于更换油液、空调滤芯、制动块或制动盘、雨刮片、轮胎等保养项目。

- 不利的自然环境因素导致的损坏，例如冰雹、碎石、鸟粪、路盐、工业烟雾/粉尘、洪水、暴风、雷电、地震、海水、酸雨等。
- 事故、碰撞或外部撞击车辆导致的损坏。
- 使用非 AITO 纯正零部件导致的损坏。
- 用户自行更换仪表或修改里程导致不能确定真实里程数的，按每日 200 公里行驶里程计算，以在 AITO 用户中心最近一次保养之日起计。
- 动力电池总成容量正常衰减在动力电池容量衰减限值范围内。
- 人为或意外情况导致动力电池结构损坏的。
- 质量保证不包括由于车辆停用所造成的经济损失或附加费用，如储存车辆的费用、车辆租借费用等。

其他规定

- 如果车辆出现了故障，请到 AITO 用户中心进行维修，保修服务中产生的工时及零部件费用由 AITO 承担，保修更换下的零部件归赛力斯汽车有限公司所有。
- 如您的三包凭证丢失，请及时联系 AITO 用户中心，进行补办三包凭证。
- 包修期限内因产品质量问题更换的零部件，其包修期限随所换零部件的包修期限终止而终止。

精品附件质保

精品附件为用户选购或赠送的周边产品，质保周期不随整车质保。当您通过购买或赠送方式获得相关精品附件时，可通过获取渠道或致电 400-008-9999 了解相关质保信息。若因产品质量或安装服务问题导致该产品无法正常使用，请联系获取渠道进行相关质保。

汽车保养周期

保养周期表

在执行如下保养服务时需在 AITO 用户中心完成所需的检修和维护。

查看下次保养时间

在中控屏进入**设置 > 车辆状况 > 距离下次保养**，可以查看距离下次保养的时间。

在中控屏进入**车管家 > 维保**，可以查看距离下次保养的时间和保养明细。

重置小计里程

在中控屏进入**设置 > 车辆状况 > 已伴您行驶**点击**重置**，可以重置距上次记录的里程。

首次保养周期表

项目	时间和里程（以先到者为准）
车辆常规维护检查	3 个月或行驶 5 千公里或增程器工作 3 千公里进行检查，以先到者为准
增程器润滑油	3 个月或行驶 5 千公里或增程器工作 3 千公里进行更换，以先到者为准
机油滤清器	

常规保养周期表

项目	时间和里程（以先到者为准）
车辆常规维护检查	每 1 年或每行驶 1 万公里进行检查，以先到者为准
增程器润滑油	每 1 年或增程器每工作 1 万公里进行更换，以先到者为准
机油滤清器	每 1 年或增程器每工作 1 万公里进行更换，以先到者为准
空气滤清器滤芯	每 1 年或增程器每工作 1 万公里进行检查清洁，每 2 年或增程器每工作 2 万公里进行更换，以先到者为准
火花塞	每 3 年或增程器每工作 3 万公里进行更换，以先到者为准
空调滤清器	每 1 年或每行驶 2 万公里进行更换，以先到者为准
制动液	每 3 年或每行驶 6 万公里进行更换，以先到者为准
增程器冷却液	每 4 年或每行驶 10 万公里进行更换，以先到者为准
驱动电机冷却液	每 4 年或每行驶 10 万公里进行更换，以先到者为准
动力电池冷却液	每 4 年或每行驶 10 万公里进行更换，以先到者为准
减速器润滑油（SK-CA DHTF-1）	每 3 年或每行驶 6 万公里进行更换，以先到者为准（前驱动双电机合成箱总成）
减速器润滑油（BOT 805C EV）	每 5 年或每行驶 10 万公里进行更换，以先到者为准（后驱动华为电机总成）

车辆常规维护检查

车辆常规维护检查	
增程器	排气系统；燃油管路和接头；紧固增程器悬挂螺栓；增程器线束、各种传感器；曲轴箱强制通风系统；燃油箱、燃油蒸发管、燃油胶管、碳罐、燃油滤清器、空气滤清器滤芯
底盘和车身	制动功能；方向盘和转向传动机构；门锁、铰链、撑杆、限位器（必要时进行清洁润滑）；检查制动踏板自由行程；制动管路（含真空助力）；紧固底盘和车身底部螺栓、螺母；前、后减振器；轮胎状况和胎压(如果有必要，对车轮进行换位或平衡)；电动助力转向；传动轴护套；前轮制动盘及相关工作组件；后轮制动盘及相关工作组件；车轮螺母；检查油液液位；安全带的状态和功能；车轮定位；整车密封条及限位块、防撞胶贴养护；电动踏板
空调和电子	照明与信号装置；车窗玻璃洗涤系统（包括雨刮、储液罐）；低压蓄电池；空调系统
动力电池系统	电池包总成；电池容量；电池包动力线及电池包安装支架；电池表面清洁；热害保护罩（电池包外侧）
充电系统	慢充电插座总成；慢充电插头总成；快充充电插座总成；车载充电机总成及接插件
高压线束系统	空调 PTC 高压线束总成；电机三相线总成；充电机高压线束总成；动力电池高压线束总成
驱动电机及控制系统	电机表面清洁及接插件；动力总成安装支架及安装螺栓；电机控制器表面清洁及接插件；电机与减速器对接螺栓；减速器表面清洁及接插件；电机及控制器进出水管

说明：

检查这些项目和它们的相关零件，若有必要，请校正、清洁、补充、调整或更换。

动力电池保养

动力电池是车辆的重要部件，在使用过程中请注意以下事项和限制条件：

- 切勿将车辆停放于温度过高或过低的环境中。
- 避免车辆长时间停放，每月至少使用一次车辆。
- 若动力电池外表有磕碰或损坏的痕迹，请联系 AITO 用户中心进行检修。
- 车辆需要保持干燥，避免长时间在潮湿环境下停放，例如积水的停车场等等。
- 避免急加速、超载等，以减少动力电池大电流放电次数，增加动力电池使用寿命。
- 车辆如果长期停放，建议断开低压蓄电池负极，并定期检查动力电池电量，确保动力电池电量保持在 50%~70% 区间。

⚠ 危险

- 非专业人士，请勿触碰、移动、拆解动力电池及相应的高压电缆，或其他带有高压警示标识的部件。
- 当动力电池起火时，迅速离开车辆至安全距离，并联系消防救援部门。

① 提示

如需断开低压蓄电池负极，请联系 AITO 用户中心。

动力电池特性

- 动力电池在正常状态下，车辆续航里程会因为驾驶习惯、路况、气温或开启各用电设备等情况受到影响。
- 动力电池在电量高状态下，制动能量回收功能会减弱回收能量。
- 动力电池在低电量状态下，整车加速性能会减弱。
- 请勿将车辆长时间暴露在 -30°C 以下低温或者 55°C 以上高温环境中，以免影响车辆正常使用或导致动力电池性能下降。
- 动力电池电量低至 0%，必须连接充电枪进行充电；如果动力电池电量低至 0% 且低压蓄电池亏电，可能无法为动力电池进行充电，请联系 AITO 用户中心。

动力电池回收须知

根据国家相关规定，对废旧动力电池的回收处理，应当由具备相应能力和资格的服务机构进行处理。如果您私自将废旧动力电池移交给其他单位或个人，私自拆卸动力电池，由此导致环境污染或安全事故，动力电池所有人应承担相应责任。有关动力电池的维修、循环利用和处理，详情请咨询 AITO 用户中心。

⚠ 危险

- 禁止非法报废或弃置动力电池。
- 动力电池专用于新能源车辆，禁止在车辆外使用动力电池或以任何方式对其进行改装。

低压蓄电池保养

低压蓄电池的使用寿命和功能受很多因素影响，如放电、驾驶风格、行驶条件、气候条件等。

- 检查低压蓄电池的电缆是否正确连接且固定牢靠。
- 如果低压蓄电池多次完全放电，可能缩短其使用寿命。保持低压蓄电池电量充足有助于延长其使用寿命。
- 请勿将车辆长时间暴露在 -30°C 以下低温或者 55°C 以上高温环境中，以免影响车辆正常使用或导致低压蓄电池损坏。

⚠ 警告

- 不要拆解低压蓄电池，不要把低压蓄电池放入火中或者水中。
- 严禁任何时候用双手或用导体同时接触低压蓄电池的正负极柱。
- 使用环境应远离腐蚀性气体和液体，远离易燃易爆品和热源。
- 不要使用锐利的物品刺穿低压蓄电池。

如果发现存在以下任何一种情况或者对产品的安全有任何担心，先停止使用，并采取断开措施，确保人员自身与车辆安全，立即联系相关人员获取进一步的指导。分为以下两种情况：一般情况联系相关人员检修；紧急类情况联系相关人员抢修。

- 一般情况包括：电源线、插头、通信线破裂或损坏；当按照操作说明进行操作时产品不能正常运行等不涉及人身、车辆安全的其他情况。
- 紧急情况包括：有过热、冒烟、冒火花的迹象；电池组损坏（如破裂）、电池漏电；电池内部进水。

如发现存在电池起火的现象请按如下指示操作：

1. 人员迅速离开车辆，并联系消防救援部门。
2. 保证人身安全的情况下，可以使用二氧化碳或者干粉灭火器向火源根部喷射进行灭火。

低压蓄电池的警告标识

图示	说明
	在低压蓄电池附近作业或处理低压蓄电池时，请配戴合适的护目用具，以免飞溅的酸液进入眼睛
	处理低压蓄电池前，请查阅使用说明书的相关信息
	本产品需远离儿童
	低压蓄电池内含有高腐蚀性的有毒酸液
	由于低压蓄电池可能释放爆炸性气体，低压蓄电池附近禁止明火或其他火源
	注意低压蓄电池可能释放爆炸性气体
	需采用正确方式回收低压蓄电池
	本产品可回收利用。

雨刮更换

雨刮片更换频率建议每年一次，若使用雨刮洗涤功能后视野模糊或挡风玻璃上出现明显水痕，进而影响驾驶员驾驶，请及时更换雨刮片。

更换前雨刮片

④ 方法

1. 关闭雨刮功能，将挡位切换至驻车挡（P挡），然后在中控屏点击**设置 > 车辆状况 > 维修检测**，开启雨刮维修模式。

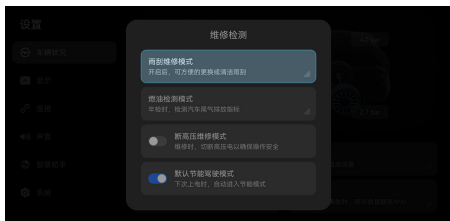

*画面仅供参考，请以产品实际为准

2. 从挡风玻璃上抬起雨刮臂。
3. 按下锁片把雨刮片从雨刮臂上方滑出。



*画面仅供参考，请以产品实际为准

4. 安装新雨刮片。
5. 确保雨刮臂上的雨刮片紧贴挡风玻璃。
6. 拨动雨刮洗涤控制拨杆至任意挡位即可退出雨刮维修模式。
7. 若使用新的雨刮片后问题仍然存在，请用软布或海棉蘸有带非洗涤剂皂液的温水清洁挡风玻璃和雨刮片，没有水珠形成，就表明挡风玻璃已经清洗干净。

⚠ 警告

- 仅可使用经认证适用于汽车玻璃及橡胶的清洁产品，若使用不当，可能会造成损坏或脏污，在挡风玻璃上产生眩光。

⚠ 警告

- 只安装与原装前雨刮片相同的备用前雨刮片。若使用不恰当的雨刮片，可能会损坏雨刮器系统，影响雨量传感器的操作。
- 更换前雨刮片时，请在雨刮片与前风挡玻璃接触位置，放置一块抹布或旧衣物，防止取下前雨刮片时，雨刮臂自动弹回导致前风挡玻璃受损。

更换后雨刮片

④ 方法

1. 关闭雨刮功能。
2. 打开防水盖，使用工具拆卸后雨刮片固定螺母。



*画面仅供参考，请以产品实际为准

3. 取下旧的后雨刮片后，将新后雨刮片安装至原位。

⚠ 注意

- 拆卸过程中为避免损伤玻璃可在后风挡玻璃处放置毛巾等缓冲物。
- 更换雨刮片需要相关知识、经验、适当的工具或设备，请向 AITO 用户中心寻求帮助。

清洁雨刮喷嘴



*画面仅供参考，请以产品实际为准

雨刮喷嘴的位置是在出厂时设置的，不需要再进行调整。

如果雨刮喷嘴被阻塞，用工具清除喷嘴障碍即可。

⚠ 警告

清洁车辆时，切勿操作挡风玻璃清洗器。雨刮清洗液可能会刺激眼睛和皮肤，请阅读并遵循雨刮清洗液制造商的说明。

油液检查

加注口位置介绍

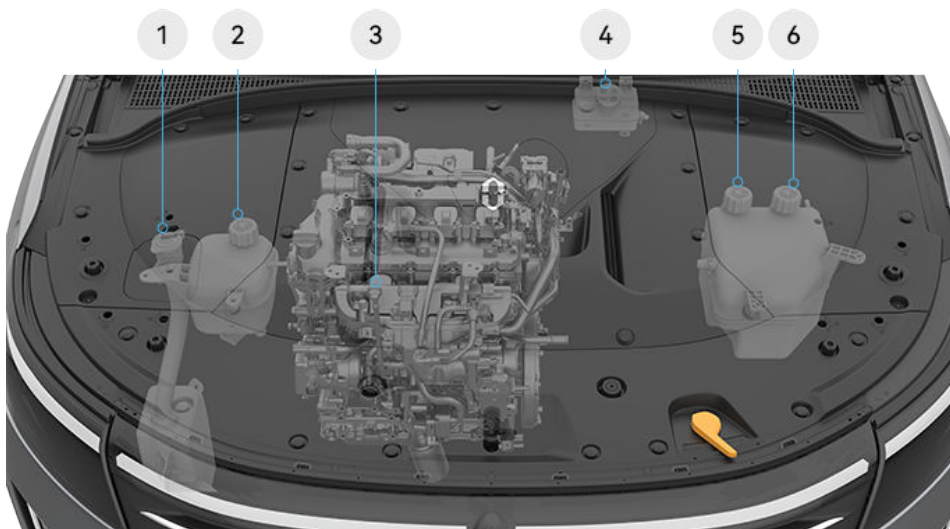

*画面仅供参考，请以产品实际为准

- 1 雨刮清洗液加注口 (228 页)
- 2 增程器冷却液加注口 (228 页)
- 3 增程器润滑油标尺 (227 页)
- 4 制动液加注口 (227 页)
- 5 驱动电机冷却液加注口 (228 页)
- 6 动力电池冷却液加注口 (228 页)

警告

- 车辆保养需要专业技能。如果您缺乏专业知识、经验、适当的工具或设备，建议您将车辆送至 AITO 用户中心。
- 在前机舱进行任何操作前，必须使车辆下电，否则可能导致人身伤害。

拆装前机舱装饰罩

拆卸前机舱中部装饰罩

④ 方法

1. 打开前机舱盖（64 页）。

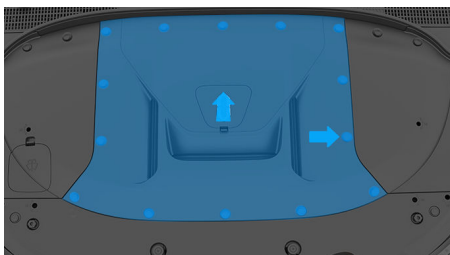

*画面仅供参考，请以产品实际为准

2. 使用工具拆卸前机舱中部装饰罩固定铆钉。
3. 取下前机舱中部装饰罩。

拆卸前机舱左侧装饰罩

④ 方法

1. 打开前机舱盖（64 页）。
2. 拆卸前机舱中部装饰罩。

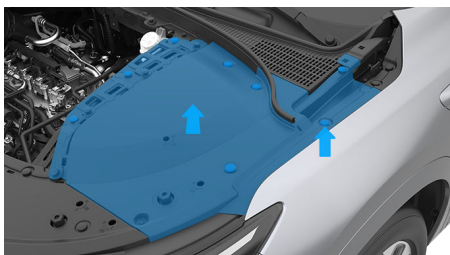

*画面仅供参考，请以产品实际为准

3. 使用工具拆卸前机舱左侧装饰罩固定铆钉。
4. 取下前机舱左侧装饰罩

拆卸前机舱右侧装饰罩

④ 方法

1. 打开前机舱盖（64 页）。
2. 拆卸前机舱中部装饰罩。

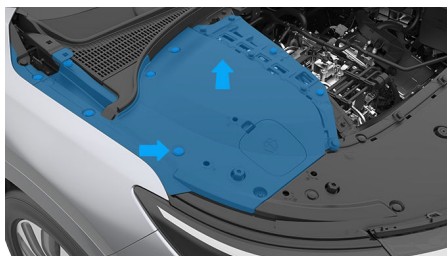

*画面仅供参考，请以产品实际为准

3. 使用工具拆卸前机舱右侧装饰罩固定铆钉。
4. 取下前机舱右侧装饰罩。

安装前机舱装饰罩

按照与拆卸相反的顺序安装前机舱装饰罩即可。

⚠ 注意

安装完成前机舱装饰罩后，请确定检查安装是否牢固。

制动液检查

如果制动液低于推荐液位，仪表显示屏上制动灯“”点亮，或行车过程中发出警报，需在确保安全的情况下立即制动，靠边停车，切勿继续行车，请立即联系 AITO 用户中心请求援助。

警告

如发现制动踏板行程增加或制动液明显损耗，请立即联系 AITO 用户中心。在这些情况下行车可能会导致制动距离延长或制动完全失灵。

制动液液位检查

方法

1. 打开前机舱盖（64 页）。
2. 拆卸前机舱中部装饰罩。

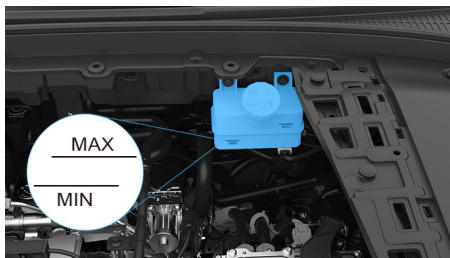

*画面仅供参考，请以产品实际为准

3. 检查制动液液位。

在规定的保养期内检查制动液液位，制动液液位应介于 MIN 与 MAX 标记之间。

查看保养信息了解更换的间隔时间请参阅保养周期表（219 页）。

警告

- 制动液有毒，请保持制动液容器密封，避免儿童接触。如误服制动液，请立即就医。
- 如制动液与皮肤接触或进入眼睛，请立即用大量清水冲洗。

注意

制动液会腐蚀车灯、漆面，若车辆沾染制动液，应立即清除并用清水擦拭清洗接触面。

增程器润滑油检查

润滑油对增程器的性能和寿命影响很大，请根据保养周期表（219 页）信息前往 AITO 用户中心进行保养。

注意

因使用劣质增程器润滑油或增程器润滑油中掺入非认证的添加剂而引起的损坏或故障不在保修范围内。

增程器润滑油油位检查

方法

1. 检查油位前，将车辆水平停放。
2. 打开前机舱盖（64 页）。
3. 取出前机舱内的增程器润滑油标尺并擦干净。
4. 重新完全插入增程器润滑油标尺，再拿出来，然后检查润滑油油位。润滑油油位必须介于 MIN 和 MAX 标记之间。

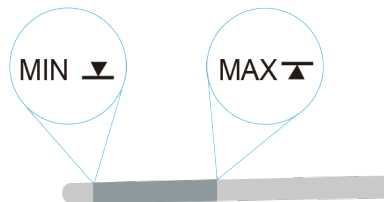

*画面仅供参考，请以产品实际为准

5. 如果润滑油油位接近或低于 MIN 标记，请缓慢添加增程器润滑油，注意不要添加过量。
6. 如有必要，请重新检查润滑油油位，添加增程器润滑油，建议加注至两个标记中间偏上的位置。

注意

- 增程器油位检查，需要等待增程器冷却后进行，以免烫伤。
- 液位介于 MIN 和 MAX 标记之间，说明增程器润滑油油量正常。

雨刮清洗液检查

雨刮清洗液加注口位于前机舱右侧，当车辆缺少清洗液时，应及时加注清洗液。

加注雨刮清洗液

④ 方法

1. 打开前机舱盖 (64 页)。
2. 向上打开前机舱右侧清洗液罐盖板。

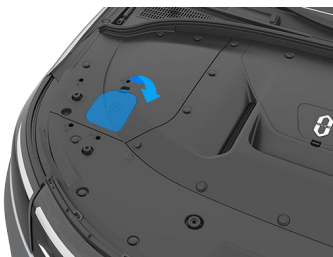

*画面仅供参考，请以产品实际为准

3. 打开清洗液加注口盖。

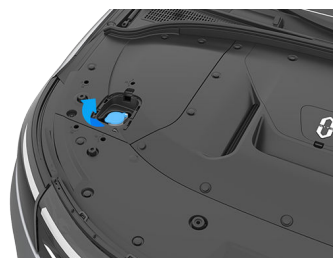

*画面仅供参考，请以产品实际为准

4. 根据需要加注至合适位置。
5. 确保清洗液加注口盖安装到位。

⚠ 警告

- 定期检查洗涤剂喷嘴是否堵塞。
- 当温度低于冰点时，请使用含防冻剂的清洗液，以避免洗涤泵、清洗液罐和洗涤管路结冰。
- 当清洗液罐没有清洗液的情况下，请勿使用洗涤剂。否则会损坏洗涤剂。
- 切勿使用配制的雨刮清洗液，这些液体可能会导致挡风玻璃产生条纹、污点。

冷却液检查

冷却液具有防冻、防高温、防腐蚀等作用。

适量的冷却液对于动力系统的正常工作至关重要，查看保养信息了解更换的间隔时间，请参阅保养周期表 (219 页)。

如果冷却液壶液位低于 MIN 刻度线以下，或仪表显示屏点亮冷却液报警“🔥”指示灯，请尽快联系 AITO 用户中心进行检查。

对警告符号作出响应

冷却液温度过高时，仪表显示屏上将点亮冷却液温度高“🔥”指示灯。

发出警告时需进行以下措施：

- 靠边停放车辆。
- 关闭电源，车辆下电，使其冷却。
- 在冷却液液位正确情况下仍持续显示警告信息，请勿继续驾驶。
- 排除故障。

⚠ 注意

- 建议在冬季来临前检查冷却系统，确保冷却液足够应对冬季的气候条件，如果您打算驾车前往寒冷地区，此举尤为重要。
- 请勿拆除冷却液膨胀壶盖，只能由 AITO 用户中心加注冷却液。

ℹ 提示

停车一段时间，仪表显示屏上的冷却液温度高“🔥”指示灯仍未熄灭，请及时联系 AITO 用户中心。

增程器冷却液检查

④ 方法

1. 打开前机舱盖 (64 页)。
2. 拆卸前机舱右侧装饰罩 (226 页)。

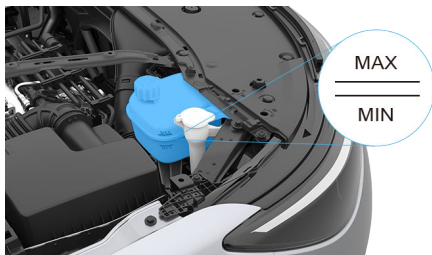

*画面仅供参考，请以产品实际为准

3. 查看增程器冷却液液位是否介于 MIN 和 MAX 标记之间。

驱动电机冷却液检查

④ 方法

1. 打开前机舱盖 (64 页)。
2. 拆卸前机舱左侧装饰罩 (226 页)。

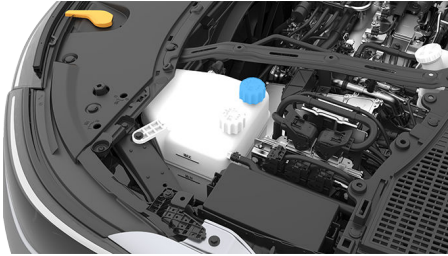

*画面仅供参考，请以产品实际为准

3. 查看驱动电机冷却液液位是否介于 MIN 和 MAX 标记之间。

动力电池冷却液检查

④ 方法

1. 打开前机舱盖 (64 页)。
2. 拆卸前机舱左侧装饰罩 (226 页)。

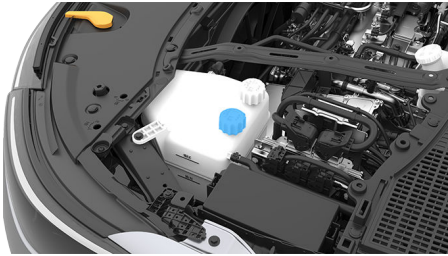

*画面仅供参考，请以产品实际为准

3. 查看动力电池冷却液液位是否介于 MIN 和 MAX 标记之间。

轮胎保养

轮胎对车辆的驾驶性能有较大影响，轮胎类型、尺寸、胎压、额定速度以及适当的轮胎保养都是决定车辆性能的重要因素。

检查和保养轮胎

正确的胎压和良好的驾驶习惯会延长轮胎的使用寿命。

- 请定期检查胎压。
- 请定期检查轮胎是否存在异常磨损或损坏（割伤或裂缝等）。
- 请注意避免让轮胎接触到润滑脂、润滑油和燃油。
- 请注意不要急转弯或急加速。
- 拆卸后的车轮或轮胎尽量存放在阴凉、干燥的地方，避免日晒、雨淋，切勿将其放在距离腐蚀性溶剂、润滑油和燃油等较近的位置。

警告

- 有缺陷的轮胎会有驾驶风险，如果轮胎损坏，过度磨损或压力异常，请不要驾驶车辆，并尽快联系 AITO 用户中心进行检修。
- 驾驶时请密切注意轮胎的状态，并定期检查胎面和胎壁是否存在变形、异常磨损、裂纹、扎铁钉等。
- 轮胎胎压超出正常范围可能会导致轮胎过热、轮胎开裂、胎面分层、轮胎爆裂等，导致车辆意外失控，增加事故或受伤的风险。轮胎压力不足也会缩短车辆续航里程以及轮胎寿命。

注意

轮胎充气后，请务必重新安装气门防尘盖，防止尘土、碎石等损坏气门。

提示

- 胎压报警指示灯点亮时，调整胎压达到推荐值后，须以 25km/h~30km/h 的车速行驶 5min 以上，激活胎压监测系统，此时，胎压报警指示灯熄灭；若胎压报警指示灯仍未熄灭，请及时联系 AITO 用户中心。

提示

- 胎压随温度变化而变化，行车前请检查胎压，并根据实际情况调整胎压。

轮胎磨损

胎面磨损标识是一条穿过轮胎胎面花纹纵向凹槽的狭长标高线。在轮胎的两侧有胎面磨损标识的图标。当胎面与胎面磨损标识的高度相同时，请尽快更换新轮胎。



*画面仅供参考，请以产品实际为准

警告

轮胎花纹沟深变浅时，轮胎湿地性能会变差，从而影响雨天的车辆操控性能。

注意

- 请勿混用制造商、型号或胎面花纹不同的轮胎。同时，请勿混用磨损程度明显不同的轮胎。
- 请勿混用结构不同的轮胎（子午线、带束斜交或斜纹帘布层轮胎）。
- 请勿混用夏季、全天候轮胎和雪地轮胎。

冬季轮胎

在下雪或结冰气候下，建议安装冬季轮胎，四个车轮必须采用相同规格、品牌、结构和胎纹的冬季轮胎，关于使用冬季轮胎的建议，请联系 AITO 用户中心。

注意

- 使用冬季轮胎时应保持足够的胎纹深度，胎纹深度过低会导致抓地力不强。
- 干燥路面上，冬季轮胎的轮胎抓地力可能会小于原装轮胎。

使用防滑链

在积雪或结冰的道路上使用防滑链时，车速不得超过 40km/h 或制造商限制的车速（以较低者为准）。

当进入无积雪或无结冰路段时，应立即拆除防滑链。

警告

- 防滑链只能安装在驱动轮上。
- 使用防滑链的车辆，应避免急转弯和紧急制动。
- 应按照防滑链制造商的安装说明进行操作。
- 错误使用防滑链，可能会对车辆造成严重损坏，甚至导致事故的发生。

注意

车辆未配备防滑链，需自行购买，请联系 AITO 用户中心。

车辆清洗和漆面保养

清洁车外

④ 方法

1. 清洗车辆时，请开启洗车模式（180 页）。
2. 使用清水冲洗车辆表面污垢。
3. 在车辆表面上喷洒清洗剂。
4. 用海绵或软布浸泡清水后擦拭车辆。
5. 使用清水冲洗干净车辆表面。
6. 使用干燥的软布擦拭车辆表面，清除残留的清洗剂及水痕。

⚠ 警告

- 请勿在车辆上电的情况下清洗车辆。
- 请勿用水冲洗前舱内部。

⚠ 注意

- 在清洗车辆前，检查并确认车窗、车门、后备箱、充电口盖等已关闭。
- 清洗车辆时，雨刮可能会自动开启，请确保雨刮处于 OFF 档。
- 切勿使用含有强酸性或强碱性成分的清洗剂清洗车辆表面，否则可能影响车辆外观。
- 在冬季道路撒盐的地区，应定期清洁车底，以防止盐累积，导致车底和悬架加速腐蚀。
- 在清洗完车辆后，请将车辆表面擦拭干净，否则残留的清洁剂会腐蚀车辆外观。
- 在清洗车辆时，禁止将水枪对准车辆底部接插件进行冲洗。
- 避免用高压清洗机或蒸汽清洗机对传感器进行清洁，以免损坏传感器。清洗车辆时应使用较小的水流短时间冲洗雷达或摄像头表面，且至少保持 10 cm 以上的距离。
- 务必严格按高压清洗器使用说明清洁车辆，特别注意工作压力和喷洗距离。如果使用高压清洗器，则喷嘴与车身的表面至少须保持 30 cm 的距离。在清洁过程中请保持喷嘴的移动，避免长时间对准同一部位喷水，以防高压水流浸入车辆零部件内造成损坏。

⚠ 注意

- 加装防虫网会影响车辆散热性能，不建议加装。

④ 提示

- 附着在漆面上的污垢，可能会损坏漆面，建议定期清洗车辆。
- 请定期清理前格栅处的树叶、昆虫、柳絮等杂物。

轮辋

请使用软刷清洁轮辋并用水枪冲洗。

⚠ 注意

切勿使用硬毛刷、钢丝球等刷洗轮辋，以免损坏轮辋漆面。

保养漆面

定期打蜡可保护漆面，有利于保持新车的外观。

④ 提示

打蜡并不能恢复车漆的光泽。

清洁车灯

常温下用清水、柔性清洗剂和柔性清洗工具清洗。

⚠ 注意

- 切勿使用干抹布、干海绵等干燥物品清洁车灯，以免对车灯造成划伤。
- 切勿在车灯表面打蜡抛光，以免损坏车灯。
- 切勿在高温下直接使用清洗剂清洗车灯，先用清水冲洗降温后再清洗。
- 切勿使用含有酒精或有机清洗剂（如粘胶去除剂、玻璃清洗剂、油漆清洗剂、泡沫清洗剂、稀释剂、除冰剂等）清洗车灯，以免损坏车灯。

清洁内饰

④ 方法

1. 使用吸尘器去除杂物和灰尘。

2. 将清洁的海绵或软布用清水浸湿，拧干后擦拭内饰表面。
3. 使用清洁干燥的海绵或软布擦拭内饰表面，清除残留的水痕。

注意

- 当含有有机溶剂类液体（如：香水、消毒液、强力去污剂、汽油等）沾染到内饰请及时清理，避免污染或损坏内饰。
- 切勿使用含有强酸性或强碱性成分的清洗剂清洗内饰表面，可能导致内饰损坏。
- 切勿直接用水清洗内饰，以免渗入损坏车内电气部件。
- 避免尖锐物品划伤内饰。

提示

清洁抬头显示投影仪区域时，请参阅抬头显示（26页）内的**清洁和使用注意**。

中控屏

请使用清洁干燥的微纤维布轻轻擦拭屏幕区域，如有不易擦净的污渍，可将微纤维布略微浸湿再擦拭。

注意

- 切勿使用带有腐蚀性或磨砂颗粒的清洗剂清洗中控屏，否则可能影响或损坏中控屏。
- 清洁过程中，切勿用力按压屏幕，否则可能造成损坏。

清洗安全带

请使用蘸有中性肥皂水的海绵或软布擦拭安全带，擦拭后需待安全带完全干燥后再收入卷收器中。

警告

安全带只能在车上清洗，不可随意拆卸。

保险丝盒

保险丝用于保护车内的电气部件和电路，避免电路短路或过载。如果保险丝或继电器熔断，受其保护的部件和系统将不能正常工作。

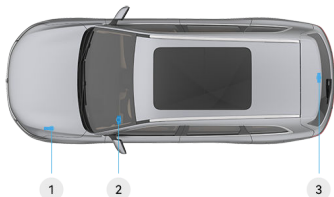

*画面仅供参考，请以产品实际为准

- 1 前机舱内的保险丝盒
- 2 仪表盘左侧的保险丝盒
- 3 后备箱内的保险丝盒

前机舱内的保险丝盒

前机舱内的保险丝盒安装在前机舱左侧。查看保险丝或继电器需要拆除前机舱装饰罩，非专业人员不可进行拆除；如需检查保险丝或继电器请联系 AITO 用户中心。

仪表盘左侧的保险丝盒

仪表盘左侧的保险丝盒安装在仪表盘左侧。查看保险丝或继电器需要拆除仪表盘左侧护板，非专业人员不可进行拆除；如需检查保险丝或继电器请联系 AITO 用户中心。

后备箱内的保险丝盒

后备箱内的保险丝盒安装在后备箱中部。查看保险丝或继电器需要拆除后备箱盖板，非专业人员不可进行拆除；如需检查保险丝或继电器请联系 AITO 用户中心。

警告

- 更换保险丝或继电器前，必须切断车辆的电源。
- 更换保险丝或继电器时，只能使用 AITO 汽车认可且具有相同等级和规格的替代保险丝或继电器。如果保险丝或继电器选用不当，可能会损坏电气系统，甚至导致火灾。

注意

拆卸或更换保险丝和继电器的操作，应由 AITO 用户中心的专业人员进行。

故障救援

在本章中，您可了解车辆应急的处理措施，请仔细阅读本部分。

随车工具

随车工具包含：三角警示牌、充气泵、补胎液罐、牵引环、螺丝刀，位于后备箱盖板下方。

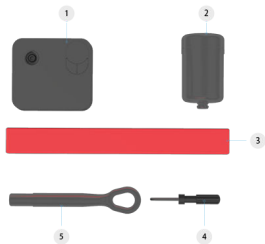

*画面仅供参考，请以产品实际为准

- 1 充气泵
- 2 补胎液罐
- 3 三角警示牌
- 4 螺丝刀
- 5 牵引环

三角警示牌

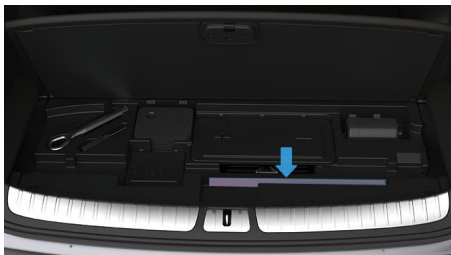

*画面仅供参考，请以产品实际为准

三角警示牌位于后备箱盖板下方，抬起后备箱盖板，即可取出三角警示牌。

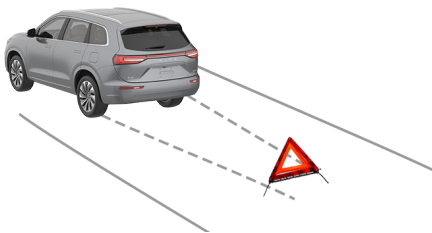

*画面仅供参考，请以产品实际为准

将三角警示牌展开，沿相同道路方向，放置于距离车辆的适当位置。

反光背心

反光背心位于手套箱内。

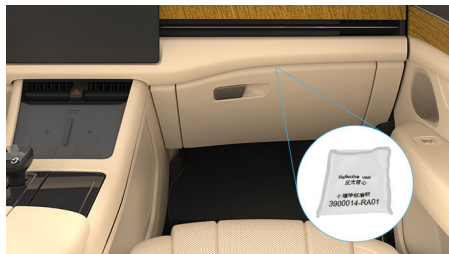







*画面仅供参考，请以产品实际为准

故障指示灯

故障指示灯点亮时，表明车辆已出现故障或者异常。

图标	说明
	安全气囊指示灯：启动车辆时，此灯短暂闪烁后熄灭，这属于正常情况，表示安全气囊系统完成自检；若此灯持续点亮，表示安全气囊存在故障，请将车辆停放至安全位置并联系 AITO 用户中心。
	机油压力低指示灯：此灯点亮，表示增程器机油压力过低，存在损坏增程器的风险，请将车辆停放至安全位置并联系 AITO 用户中心。
	冷却液温度高指示灯：此灯点亮，表示车辆冷却液温度过高，请将车辆停放至安全位置并联系 AITO 用户中心。
	驱动电机故障指示灯：此灯点亮，表示车辆驱动电机出现故障，存在车辆不能继续行驶的风险。请将车辆停放至安全位置并联系 AITO 用户中心。
	低压供电系统异常状态指示灯：此灯点亮，表示低压蓄电池充电系统存在故障，请先尝试启动车辆给低压蓄电池充电，若指示灯仍亮起，请将车辆停放至安全位置并联系 AITO 用户中心。
	动力电池故障指示灯：此灯点亮，表示车辆动力电池出现故障，请将车辆停放至安全位置并联系 AITO 用户中心。
	动力系统防盗指示灯：此灯点亮，动力系统防盗认证失败，车辆不能进行挂挡和启动。请检查车辆钥匙是否在车内，若钥匙在车内，请重新踩踏制动踏板使车辆重新识别钥匙以熄灭此灯，若指示灯仍亮起，请立即联系 AITO 用户中心。
	动力系统故障指示灯：此灯点亮，表示车辆动力系统出现故障，请将车辆停放至安全位置并联系 AITO 用户中心。
	制动系统故障指示灯：此灯点亮，表示制动系统存在故障或制动液位低，存在制动失灵风险。为防止发生交通事故，请将车辆停放至安全位置并联系 AITO 用户中心。
	胎压报警指示灯：此灯闪烁，表示胎压监控系统存在故障；此灯点亮，表示某个轮胎压力超出正常范围或轮胎温度过高，具体参数请参阅胎压监测系统（120 页）。如遇以上两种情况，请将车辆停放至安全位置并联系 AITO 用户中心。
	OBD 故障指示灯：车门打开或关闭车辆电源后短踩制动踏板时，此指示灯点亮，长踩制动踏板后指示灯熄灭；若指示灯仍持续点亮，可能发生跟排放相关的零部件故障，或者 OBD 系统本身故障，请将车辆停放至安全位置并联系 AITO 用户中心。
	冷却液位低指示灯：此灯点亮，表示车辆冷却液液位过低，存在损坏增程器的风险，请将车辆停放至安全位置并联系 AITO 用户中心。
	功率受限指示灯：此灯点亮，车辆功率和加速受限。此时请将车辆停放至安全位置并联系 AITO 用户中心。
	动力电池电量低指示灯：此灯点亮，表示动力电池电量低，请及时给动力电池充电，若继续行驶会影响车辆性能及动力电池使用寿命。

图标	说明
	燃油不足指示灯：此灯点亮，表示燃油即将耗尽，请尽快添加；此灯闪烁，表示油量传感器出现故障，请将车辆停放至安全位置并联系 AITO 用户中心。
	制动系统故障指示灯：此灯点亮，表示制动系统存在故障（除红色指示灯描述的制动系统故障外），存在制动失灵的风险。为防止发生交通事故，请将车辆停放至安全位置并联系 AITO 用户中心。
	电子驻车制动器故障指示灯：此灯点亮，表示电子驻车制动器存在故障，若车辆在坡道上，则存在溜车的风险。为防止发生交通事故，请将车辆停放至安全位置并联系 AITO 用户中心。
	防抱死制动系统故障指示灯：此灯点亮，表示防抱死制动系统存在故障，踩下制动踏板，车辆存在打滑、侧翻等风险。为防止发生交通事故，请将车辆停放至安全位置并联系 AITO 用户中心。
	电子制动力分配故障指示灯：此灯点亮，表示电子制动力分配存在故障，踩下制动踏板，车辆存在打滑、侧翻等风险。为防止发生交通事故，请将车辆停放至安全位置并联系 AITO 用户中心。
EPS	电动助力转向指示灯：此灯点亮或闪烁，表示车辆转向系统存在故障。为防止发生交通事故，请将车辆停放至安全位置并联系 AITO 用户中心。
	车身稳定性系统指示灯：此灯闪烁，表示车身稳定性系统正在工作；此灯点亮，表示车身稳定性系统存在故障，请将车辆停放至安全位置并联系 AITO 用户中心。
	此灯闪烁，表示 ACC 自适应巡航辅助功能激活失败；其中 N 为巡航时的目标车速，以实际显示数字为准。

警告

- 故障灯点亮后，请勿擅自拆卸任何零部件，否则可能造成人身伤害。
- 故障灯点亮后，请及时联系 AITO 用户中心。

故障处理

故障停车

车辆发生故障需要停车时，需在车辆附近放置醒目的警示标识。

④ 方法

1. 打开危险警告灯，穿上反光背心（存放在手套箱内）。



*画面仅供参考，请以产品实际为准

2. 从后备箱内取出三角警示牌（236页），拉开三角警示牌的两个折边以及底部四个支架。
3. 将三角警示牌放置在车后合适位置。反光面朝后，以便提醒后方车辆。

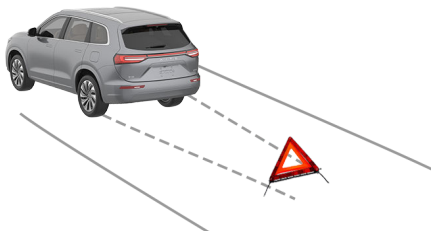

*画面仅供参考，请以产品实际为准

- 在常规道路上，应将三角警示牌放置在车后50m~100m处。
- 在高速公路上，应将三角警示牌放置在车后150m以外，若遇上雨雪天气，需要将距离提升至200m。

跨接启动

低压蓄电池亏电导致车辆无法启动，可以通过跨接启动的方式启动车辆。

跨接启动

④ 方法

1. 打开后备箱，向上提起后备箱地板。

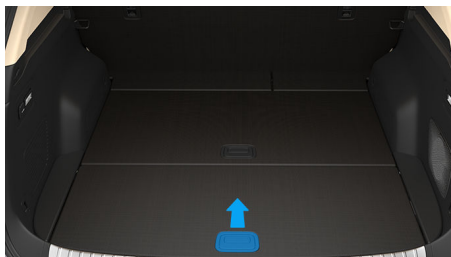

*画面仅供参考，请以产品实际为准

2. 拆下低压蓄电池盖板。

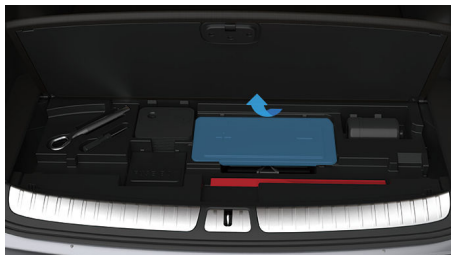

*画面仅供参考，请以产品实际为准

3. 打开低压蓄电池正极端子保护盖。

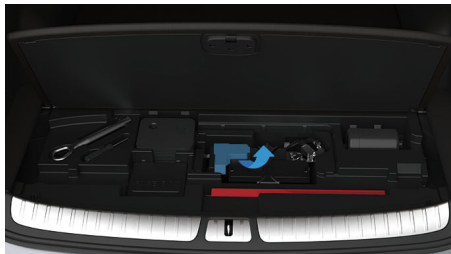

*画面仅供参考，请以产品实际为准

4. 将红色跨接电缆连接到救援车辆低压蓄电池正极端子①，再将红色跨接电缆另一端连接到被救援车辆低压蓄电池正极端子②。

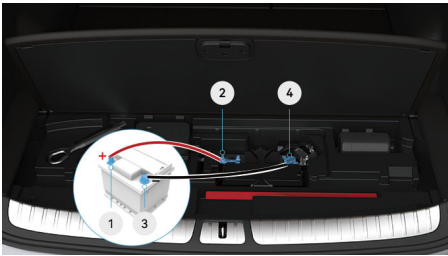

*画面仅供参考，请以产品实际为准

- 将黑色跨接电缆连接到救援车辆低压蓄电池负极端子③，再将黑色跨接电缆另一端连接到被救援车辆低压蓄电池负极端子④。
- 先启动救援车辆，再踩下车辆上的制动踏板启动车辆。
- 车辆启动后，先拆除负极端子④上的黑色跨接电缆，再拆除负极端子③上的黑色跨接电缆并移走黑色跨接电缆。
- 然后拆除正极端子②上的红色跨接电缆，再拆除正极端子①上的红色跨接电缆并移走红色跨接电缆。

⚠ 危险

请严格遵守以下说明，否则可能会损坏电气部件甚至造成人身伤亡。

- 切勿触碰后备箱内的高压部件。
- 请勿使用电压大于 12V 的低压蓄电池。
- 连接跨接电缆时请小心，避免与后备箱内的其他金属部件接触发生短路。

⚠ 注意

- 检查确认跨接电缆和低压蓄电池端子已紧固连接，防止尝试启动的时候出现火花。
- 供电电源电压必须与车辆低压蓄电池的额定电压相同。
- 连接电缆要按正确的顺序连接，先连接正极电缆，然后连接负极电缆。

临时轮胎修理

当轮胎被扎导致漏气时，您可以使用补胎工具临时修复轮胎，补胎工具（236 页）位于后备箱地板下方。

补胎工具包括充气泵和补胎液罐（可以修补一个轮胎）。补胎液注入轮胎后，渗入轮胎上小

面积的刺孔（胎面刺孔直径 $\leq 6\text{mm}$ ），起到临时修补作用。

⚠ 警告

- 补胎前，请务必阅读并遵循补胎工具上的安全提示和使用说明。
- 对于大于 6mm 的刺孔、胎面严重损坏、轮胎侧面损坏、轮胎撕裂或轮胎从轮毂中脱落，请呼叫道路救援。
- 使用补胎液临时修补过的轮胎，行驶速度不得超过 80km/h。
- 发现车辆轮胎泄气时，禁止继续行车，否则可能会造成严重损害。

📌 提示

车辆配备的充气泵设备请以实车为准。

使用补胎工具

请按照以下步骤临时修补小面积的轮胎刺孔：

🔧 方法

- 将车辆驶离道路至安全地点，要求乘客离开车辆并在安全区域等待。
- 开启危险警告灯，在安全位置设置三角警示牌，以免发生事故。
- 确定好漏气点后，移动车辆使漏气点远离路面。
- 取出补胎工具，将补胎液罐安装到充气泵接口处并安装牢固。



*画面仅供参考，请以产品实际为准

- 拆卸轮胎气门防尘盖，将充气管与轮胎气门嘴连接。



*画面仅供参考，请以产品实际为准

- 将充气泵电源插头插入车辆 12V 电源插座上，确保车辆处于解锁状态并打开车门，且仪表盘显示屏置于点亮状态。
- 按下充气泵按键启动充气泵，将轮胎充气至推荐的胎压（251 页）。

⚠ 注意

如果充气泵启动 10min 后，压力表仍显示胎压低于 1.3bar 请关闭充气泵，取下充气管，开动车辆在轮胎滚动大约 5 圈后，轮胎内的补胎液将会均匀分布到轮胎内壁，此时，停车并重新给轮胎充气，如果胎压仍低于 1.3bar，说明轮胎受损严重无法做出应急修复，请呼叫道路救援。

- 按下充气泵按键关闭充气泵，断开补胎液连接胶管，拆下补胎液罐，装回轮胎气门防尘盖。
- 将补胎液罐上附带的有“MAX80km/h 和 50mph”字样的贴纸取下贴于方向盘上，以提示驾驶员在使用本产品后，车速应保持在 80km/h 以内，不得突然加速或制动。驾驶车辆以 25km/h~30km/h 的速度行驶 10min 以上，将车辆停在安全位置上，重新检查胎压。
- 当行驶胎压趋于稳定后，即表示轮胎已经成功修复，请您重复充气操作将气压补充至推荐的胎压（251 页）。

⚠ 警告

- 使用补胎工具修补轮胎后请小心驾驶，避免急转弯或紧急制动。
- 补胎液仅用于单次临时补胎，使用后必须尽快到 AITO 用户中心重新补胎或更换损坏的轮胎。

轮胎充气

如果胎压过低时可以使用车辆配备的充气泵为轮胎充气，使轮胎达到正常胎压，请按照以下步骤给轮胎充气：

④ 方法

- 从后备箱随车工具箱中取出充气泵。
- 拆卸轮胎气门防尘盖，将充气管与轮胎气门嘴连接。



*画面仅供参考，请以产品实际为准

- 将充气泵电源插头插入车辆 12V 电源插座上，确保车辆处于解锁状态并打开车门，且仪表盘显示屏置于点亮状态。
- 按下充气泵按键，给轮胎充气，观察气压表，当达到推荐胎压（251 页）后关闭充气泵，取下充气管和 12V 电源接头。
- 当胎压过高需要泄压时，须关闭充气泵，按下泄压阀按键，观察气压表，直到胎压减小至推荐胎压。
- 安装轮胎气门防尘盖。

⚠ 注意

在使用充气泵的过程中，充气管可能会发热，属正常现象。

重启中控屏

如果中控屏无响应或出现异常，可尝试重启中控屏，并及时去 AITO 用户中心检测。

④ 方法

- 将车辆挂入 P 挡。
- 同时按下方向盘左侧语音键和方向盘右侧下一曲按键，长按 8 秒，即可重启中控屏。



*画面仅供参考，请以产品实际为准

联系道路救援

在中华人民共和国境内（不含香港特别行政区、澳门特别行政区及台湾地区）遇到紧急情况（如车辆无法启动、意外抛锚、轮胎爆胎、事故等），请及时联系 AITO，AITO 将为您提供全年无休的全天候救援服务。

道路救援

当您需要道路救援时，请将车辆停在安全地带，开启危险警告灯并放置三角警示牌，在车上乘客处于安全地带的情况下联系道路救援。

④ 方法

您可以通过以下方式联系道路救援：

- 致电 400-008-9999 联系道路救援。
- 在 AITO 应用进入 **服务 > 更多服务**，点击 **道路救援**。
- 在中控屏进入 **设置 > 车辆状况**，点击 **道路救援**。



*画面仅供参考，请以产品实际为准

① 提示

AITO 在为您提供救助时，可能需要你提供以下信息：

- 车辆识别代码（247页）。
- 需要您描述故障类型及故障发生时的情景，您的描述越详细，对提供救助越有帮助。
- 您所在的精确位置。

SOS 紧急救援

手动呼叫



*画面仅供参考，请以产品实际为准

④ 方法

按压 SOS 按键 3s 内松开，车辆会自动致电 AITO，AITO 会及时提供救援服务。

① 提示

在非紧急情况下请勿按压 SOS 按键。

自动呼叫

当车辆安全气囊触发时，车辆会自动致电 AITO，AITO 会及时提供救援服务。

⚠ 警告

- 低压蓄电池亏电或断开情况下，SOS 救援电话可维持 7min ~ 10min 的通话时长。
- 车辆无网络情况下，无法手动或自动 SOS 呼叫。

激活拖车模式

当车辆需要被牵引时，请开启拖车模式。

④ 方法

切换到 P/N 挡，踩下制动踏板，在中控屏进入 **设置 > 驾驶 > 场景辅助**，点击**拖车模式**开启或关闭拖车模式功能。



*画面仅供参考，请以产品实际为准

在以下情况车辆无法开启拖车模式：

- 连接充电枪。
- 车速大于 5km/h。
- 电子驻车功能故障。

在以下情况车辆将退出拖车模式：

- 车辆下电。
- 开启电子驻车功能。
- 连接充电枪。
- 开启拖车模式后，5min 内未拖车。

⚠ 注意

- 开启拖车模式时，车辆挡位会自动从其他挡位切换至 N 挡，请注意避免车辆溜车引发事故。
- 车辆牵引至救援车上完成牵引后，请退出拖车模式。

牵引车辆

牵引事故车辆

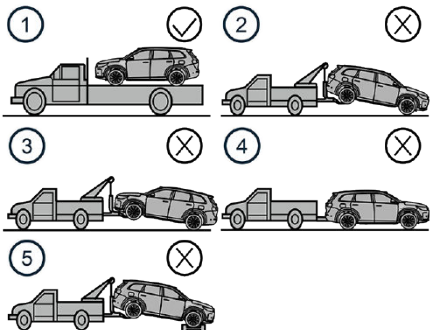

*画面仅供参考，请以产品实际为准

- 需使用图中①的牵引方式，禁止使用图中②③④⑤的牵引方式。
- 拖车前，请开启拖车模式，打开危险警告灯，关闭车门。

⚠ 警告

牵引车辆时，禁止任何人员站在车辆前方、后方或是乘坐车辆。

⚠ 注意

当车辆牵引到平板救援车上时，请使用束缚带和车轮挡块固定轮胎，以防发生事故。

车辆前部牵引

④ 方法

1. 从后备箱地板下方取出牵引环，关闭后备箱。
2. 拆下前牵引盖。



*画面仅供参考，请以产品实际为准

3. 将牵引环顺时针旋入并拧紧。



*画面仅供参考，请以产品实际为准

4. 使用完后，请取下牵引环和装回牵引盖。

⚠ 警告

- 牵引设备只能系在牵引环上，不可系在车辆的其他部位，否则将会损坏车辆。
- 当使用牵引环协助车辆脱困时，牵引环会承受相当大的力量，必须将牵引设备从车辆正前方拉出，不可从侧向角度拉出。
- 当使用牵引环牵引车辆时须极度注意，缓慢牵引车辆，急加速牵引会造成冲击负载，可能造成人员受伤或损坏车辆。

车辆规格

在本章中，您可了解车辆技术参数等内容，请仔细阅读本部分。

车辆识别标签

车辆识别代码

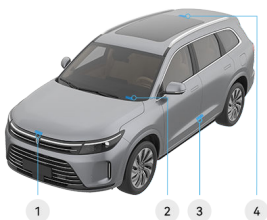

*画面仅供参考，请以产品实际为准

- 1 VIN 码、发动机型号、发动机编号、电机型号和电机编号位于前机舱盖前端。
- 2 VIN 码位于前风挡玻璃左下角。
- 3 VIN 码位于左侧 B 柱内侧。
- 4 VIN 码位于车顶后部内侧。



*画面仅供参考，请以产品实际为准

- 1 VIN 码位于后备箱左侧 D 柱上。
- 2 VIN 码位于后备箱上方中间位置。



*画面仅供参考，请以产品实际为准

- 1 VIN 码位于副驾驶侧座椅下方，打刻在地板横梁上。



*画面仅供参考，请以产品实际为准

- 1 VIN 码位于后备箱地板下方右侧。

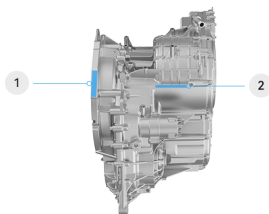

*画面仅供参考，请以产品实际为准

- 1 前电机型号和前电机编号打刻在前电机上。
- 2 VIN 码位于在前电机上。

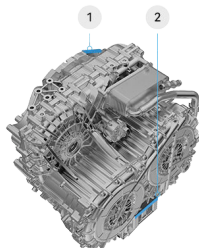

*画面仅供参考，请以产品实际为准

若选装此电机。

- 1 前电机型号和前电机编号打刻在前电机上。
- 2 VIN 码位于前电机上。

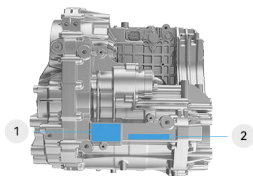

*画面仅供参考，请以产品实际为准

- 1 后电机型号和后电机编号打刻在后电机上。
- 2 VIN 码位于后电机上。

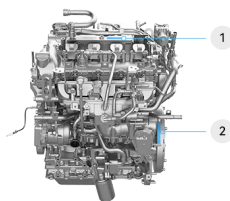

*画面仅供参考，请以产品实际为准

- 1 发动机型号和发动机编号粘贴在发动机上。
- 2 发动机型号和发动机编号打刻在发动机上。

铭牌

整车铭牌



*画面仅供参考，请以产品实际为准

整车铭牌位于右侧 B 柱下方。

胎压标识



*画面仅供参考，请以产品实际为准

胎压标识位于左侧 B 柱下方。

微波窗口



*画面仅供参考，请以产品实际为准

微波窗口用于粘贴车辆电子标识。电子标识应正面朝向车辆正前方，并采用粘贴方式附着于前风挡玻璃内侧。

诊断接口

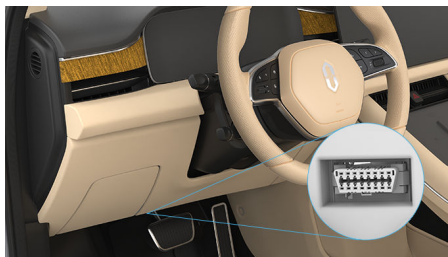

*画面仅供参考，请以产品实际为准

诊断接口位于仪表板左下方，您可使用诊断设备通过诊断接口读取车辆故障代码、车辆识别代码（VIN）、EDR 记录数据等信息。

提示

诊断设备的获取方式请拨打电话 400 - 008 - 9999 咨询。

整车参数

车辆主要尺寸参数

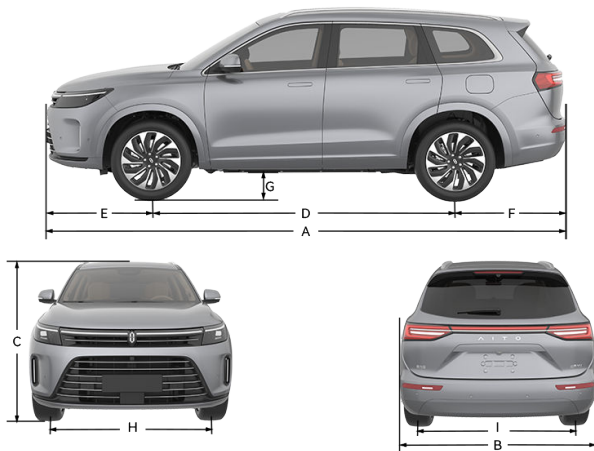

*画面仅供参考，请以产品实际为准

标注	项目	参数 (mm)
A	长度	5020
B	宽度 ¹	1945
C	高度	1760
D	轴距	2820
E	前悬	1050
F	后悬	1150
G	最小离地间隙	190 (整备) / 150 (满载)
H	前轮距	1635
I	后轮距	1650

1: 车辆宽度不包含外后视镜宽度。

车辆主要技术参数

车辆主要技术参数如下。

项目	两驱	四驱
整备质量 (kg)	2370	2460
整备质量前轴荷 (kg)	1190	1270
整备质量后轴荷 (kg)	1180	1190
最大允许总质量 (kg)	2820	2910
最大允许总质量前轴荷 (kg)	1280	1360
最大允许总质量后轴荷 (kg)	1540	1550
最大设计车速 (km/h)	190	
乘坐人数 (人)	5 (五座版) / 6 (六座版)	
最大爬坡度 (%)	30	
最小转弯半径 (mm)	6055	
接近角 (整备)	19°	
离去角 (整备)	22°	
纵向通过角 (整备)	16.8°	

增程器 (发动机) 参数

项目	参数
增程器型号	H15RT
最大净功率/转速 (kW/rpm)	110/5400
额定功率/转速 (kW/rpm)	112/5400
最大扭矩/转速 (N·m/rpm)	216/4000
型式	直列四缸、进气道多点喷射、进气 VVT、低压 EGR
缸径×冲程 (mm)	73.5×88.32
排量 (mL)	1499
排放标准	国六 b

驱动电机参数

项目	型号		
	DHT130 HFE30A31	DET330 ¹ CTZ230XY002	HW200 CTZ196XY0P4
电机类型	永磁同步	永磁同步	永磁同步
额定电压 (V)	350	350	360
额定功率 (kW)	65	70	72
峰值功率 (kW)	130	130	200
额定转矩 (N·m)	135	135	139
峰值转矩 (N·m)	300	300	360
额定转速 (rpm)	4600	5000	4960
峰值转速 (rpm)	14500	16200	17600

1: 若选装。

轮胎和轮辋参数

规格	推荐胎压 (冷胎)				动平衡要求 (g)	轮辋型号
	空载 (kPa/bar)		满载 (kPa/bar)			
	前	后	前	后		
255/50R20	250/2.5		270/2.7		≤5	8J×20
265/45R21						9J×21

轮胎规格请以实车为准。

四轮定位参数 (整备)

车轮定位类型	参数
前轮外倾角	-0° 36'±0° 45'
后轮外倾角	-1° 25'±0° 20'
主销内倾角	10° 57'±0° 45'
主销后倾角	2° 52'±0° 45'
前车轮前束	0° 6'±0° 6'
后车轮前束	0° 10'±0° 5'

动力电池参数

项目	规格
动力电池类型	三元锂离子电池
额定容量 (Ah)	114
标称电压 (V)	351.4

座椅参数

项目	驾驶员侧座椅	副驾驶侧座椅	第二排座椅				第三排座椅	
			五座版		六座版		仅六座	
			四分座椅	六分座椅	普通座椅	零重力座椅	第三排左	第三排右
前后位置 (mm) ¹	向前滑动 200, 向后滑动 40	向前滑动 260, 向后滑动 20	/	/	向前滑动 70, 向后滑动 70	向前滑动 70, 向后滑动 60	/	/
靠背角度 (°) ¹	向前 23, 向后 47		靠背设计角度 27, 向后 9, 向前折叠放平		靠背调节 向前 25, 向后 10	靠背调节 向前 25, 向后 13.5	靠背设计角度 25 向后调整 8 向前折叠放平	
座椅靠背调节角度 (°) ²	23		27		25		25	
扶手调节 (°)	/		/	水平放倒	从设计角度向上可调 6 档, 向下可调 2 档, 每档 4		/	

1: 测量座垫深时。

2: 设定角度。

悬架系统参数

项目	类型
前悬架	麦弗逊式独立悬架
后悬架	多连杆独立悬架

制动系统参数

制动参数

项目	规格
制动液	DOT4
制动液用量 (mL)	900 ± 30
制动液更换周期	每 3 年/每行驶 6 万公里
制动踏板自由行程 (mm)	5~15
驻车制动器	电子驻车制动

制动盘和制动块的合理使用范围

制动盘/制动块	参数 (mm)	
	前轮	后轮
制动盘标准厚度	32.5	24
制动盘使用极限厚度	30.5	22
制动块标准厚度 ¹	10	
制动块使用极限厚度 ¹	2	

1: 不含背板厚度。

能耗参数

由于驾驶习惯、道路状况、气候条件等因素的影响，实际电耗、油耗与纯电动模式下续航里程可能与本表参数不同。

项目	型号	
	SKE6500SSHEVR2	SKE6500SSHEVA3S SKE6500SSHEVA5S
油耗 (CS, L/100km) ¹	6.80	7.40
电耗 (综合, kWh/100km) ¹	20.8	21.9
纯电动模式下续航里程 (km) ¹ ₂	175	162

1: 所列数据均为 WLTC 工况数据。

2: 车辆电量从 100% 消耗至 3% 所行驶的距离。

燃油参数

项目	等级	油箱容积 (L)
汽油	95# 及以上	60

润滑油加注量

项目	规格	用量 (L)
减速器润滑油 (HW200)	BOT 805C EV	1.7±0.1
减速器润滑油 (DHT130)	SK DHTF-01	2.2±0.1
减速器润滑油 (DET330)	EVTf4107	2.5±0.1
增程器润滑油 (H15RT)	SP 0W/20	4.5 (大修发动机时) 4 (更换机油滤清器时)

雨刮清洗液加注量

项目	规格	用量 (L)
雨刮清洗液	-35℃	4

空调制冷剂加注量

项目	规格	用量 (g)
空调制冷剂	R134a	850 ± 10

冷却液加注量

项目	规格	用量 (L)
增程器冷却液	LEC-II-40 (黄色)	8.53 ± 0.2 (两驱)
		8.73 ± 0.2 (四驱)
动力电池冷却液	LEC-II-40 (黄色) / EVC-II-40 (红色)	7.69 ± 0.2 (两驱)
		8.23 ± 0.2 (四驱)
驱动电机冷却液	LEC-II-40 (黄色) / EVC-II-40 (红色)	7.0 ± 0.5 (两驱)
		8.5 ± 0.5 (DHT130 四驱)
		8.4 ± 0.5 (DET330 四驱)

警告

禁止混用不同品牌、不同规格的冷却液，不同品牌、不同规格的冷却液成份存在差异，混用会产生化学反应造成其防冻、防沸、防腐等性能下降、堵塞或腐蚀冷却系统部件，严重情况下甚至会损坏车辆。

缩略语

术语	说明
ACC	自适应巡航辅助
ABS	防抱死制动系统
APA	泊车辅助
AVH	自动驻车
CRBS	制动能量回收
DOW	开门预警
DMS	驾驶员监测系统
EBD	电子制动力分配
EPB	电子驻车制动
ESC	车身稳定控制
ETC	电子不停车收费系统
FCW	前向碰撞预警
HAZ	紧急制动报警
HBA	液压制动辅助
HBB	液压助力辅助
HDC	陡坡缓降
HHC	上坡辅助
HUD	抬头显示
LAS	车道辅助系统
LDW	车道偏离预警
LKA	车道偏离辅助
OBD	故障诊断系统
OTA	远程软件升级
RMI	驱动力防侧翻控制
TCS	牵引力控制系统
TJA/ICA	车道巡航辅助
V2L	车外给其他电器供电

术语	说明
V2V	车外给其他车辆供电
VDC	车身动态控制系统
VIN	车辆识别代码
EDR	汽车时间数据记录系统
DTC	拖滞力矩控制
FCW	前向碰撞预警
AEB	自动紧急制动
LDW	车道偏离预警
LKA	车道保持辅助
BSD	盲区监测预警
DOW	开门预警
RCW	后向碰撞预警
RCTA	后向横穿碰撞预警

单位术语

术语	说明
mm	毫米
m	米
km	千米
km/h	千米每小时
°C	摄氏度
°	度
'	分
%	百分比
g	克
kg	千克
mL	毫升
L	升
V	伏特
A	安培
Ah	安时
kW	千瓦
kW · h	千瓦时
s	秒
min	分钟
rpm	转/分钟
N · m	牛顿米
kPa	千帕
bar	巴

隐私保护

在本章中，您可了解车辆使用时关于隐私信息的内容，请仔细阅读本部分。

隐私保护

我们非常重视您的隐私，基于数据最小化、车辆本地处理、透明可控、身份保护、数据安全五个原则，将隐私保护融入产品的整个设计过程中，全方位守护您的隐私安全，详细可通过官网了解（<https://aito.auto/privacy/data-protection/>）。

我们将基于您在车辆使用过程中，不同功能需要收集的数据类型，提供相应的隐私保护策略。

账号数据

在您使用账号服务的过程中，我们会处理以下个人数据。

- **账号注册信息：**在您注册账号的过程中，需要提供以下个人信息，包括车主账号 ID、华为账号 ID、手机号码、头像、昵称、生日等信息。
- **账号登录信息：**在您登录账号时，我们需要获取如下信息，包括用户 ID、登录记录、登录时间等。同一车辆下的不同账号之间，个人数据相互隔离，互相不可查看，必须通过身份认证（如人脸识别或扫码登录）才能访问本账号下的数据。
- **车辆购买信息：**当您完成购车成为我们的用户时，我们会收集指定的车主信息，包括姓名、手机号码等，用于绑定账号及领取车主权益。

若您需要删除本地或云端的个人数据，我们提供了以下方式。

- **账号相关数据删除：**车主账号可通过恢复出厂设置来删除所有本地个人数据；授权账号可在退出账号时选择是否删除本账号数据。（请参阅**多用户管理**中的删除账号数据操作）。
- **账号注销：**您可以使用 AITO 停止服务，或者访问 AITO 官网的隐私问题页面

（<https://aito.auto/privacy/privacy-questions/>）来终止 AITO 账号使用。注销账号后，您在云端与账号关联的个人信息将被删除或匿名化处理。

车辆数据

- **车联网服务数据：**为了提供车辆 OTA 升级服务，我们会收集车辆标识、系统版本，用于 OTA 升级提醒。当您开启车辆远程控制功能时，我们需要收集并上报车辆状态、车辆位置，处理相关的车辆信息，用于展示车辆状态以及支持远程操作车辆。
- **车辆健康记录数据：**车辆配有一些电子模块和传感器，会采集或记录车辆的运行数据、告警数据、日志信息，这些数据由车辆存储。车辆维修过程中，经过您授权后，可由专业授权维修技师，通过专用设备连接车辆后进行访问。基于提供服务的必要性（包括产品的运行安全状态监测、车辆问题定位和事故分析），这些数据会通过车载网络，周期性的发送给车辆制造商。
- **紧急救援数据：**在车辆发生严重的安全事件，或您手动点击车内 SOS 按键时，车辆会触发紧急呼叫（E-CALL）服务。我们将收集您的车辆状态信息（车辆位置、事故发生时间、车辆 VIN 码等）并转发至呼叫中心，用于紧急救援。
- **道路救援数据：**车辆提供了道路救援功能。当您使用中控屏拨打道路救援电话时，车辆会上报当前位置、呼叫时间、车辆 VIN 码等信息。这些信息会发送至云平台，由云平台转发至呼叫中心以提供救援服务。
- **远程诊断数据：**为了提供远程故障检测服务，只有经过您的授权后，服务人员才能发起远程诊断。完成诊断后会将日志信息、故障信息发送给云平台，以便进行问题分析。

出行娱乐数据

系统支持车内摄像头、麦克风和位置等权限的设置，具体操作请参阅**权限管理**。

- **应用数据**：中控屏预装了基础应用，如地图与导航、通信社交，多媒体等，此类应用在首次使用时会展示应用的隐私协议，请您仔细阅读。中控屏预装或您通过应用市场下载的部分应用，是由我们合作的第三方服务商提供，当您选择使用这些服务时，需要同意并遵循第三方的用户协议、隐私政策。
- **位置服务**：车辆提供了位置服务，用于支持车载地图、导航以及其他车载应用程序的定位功能。定位服务可能会结合使用 GPS、传感器、WLAN、蓝牙、IP 地址、基站来确定您的位置。
- **语音数据**：车内配有麦克风设备，我们默认不会收集语音信息。当您主动唤醒小艺或开启免唤醒功能后，才会收集语音指令，用户语音处理后默认不保存。当您主动开启语音体验改进计划后，收集的语音数据将用于改进产品和提升用户体验，但不会与用户账号或车辆标识符关联。行车记录仪支持语音录制，开启后，行车记录仪会同时录音，相关音视频文件仅在本地保存，不会上传到云端。

系统提供了麦克风设备的总开关，当您关闭麦克风设备时，应用将无法使用麦克风。

- **摄像头数据**：车内配置了 DMS 摄像头和 OMS 摄像头；DMS 摄像头用于人脸识别、疲劳分神监测、主驾自适应调节等功能，您的人脸图像数据仅在车辆本地处理，不会向车外传输；OMS 摄像头支持应用的访问，比如畅连视频通话、相机自拍等。

AITO 应用数据

AITO 为您提供车辆远控功能，需要获取车辆的状态信息、位置信息等。应用集成的发现、精选、购车、充电和门店服务功能，由合作伙伴提供。在您首次使用 AITO 时，会通过弹窗等

形式向您展示隐私政策，用户协议等。只有获得您的授权后，对应的功能才会进行数据采集。若您需要进一步了解各功能处理的个人信息或行使数据主体权利，请参阅 AITO 的隐私政策进行操作。

免责声明

在本章中，您可了解本手册及版权商标信息，
请仔细阅读本部分。

免责声明

权利归属

本文档所包含的所有其他的商标是其各自所有者的财产。本文使用这些商标，并不意味着对其产品或服务拥有所有权（包括知识产权、商业秘密及其他相关权利）。严禁擅自用本文档中显示或汽车上的任何商标。如您有宣传、展示等任何使用需要，您必须取得本手册制作者（以下简称“制作者”）或其公司事先书面授权。

除非制作者另行声明，手册上所生成、制作、推出的所有产品、技术、软件、程序、数据及相关内容信息（包括文字、图片、音视频、网页版面、图表、数据等权利和权益内容）的所有权利（包括知识产权、商业秘密及其他相关权利）均归制作者及/或其公司所有。未经制作者及/或其公司许可，任何人擅自使用本文当内容，均可能会侵犯制作者及/或其公司的权利，我们将会追究侵权者的法律责任。

车载远程信息系统/数据记录仪

车辆配有电子模块，监视和记录各车载系统的数据（包括电机、动力电池、制动系统、电气系统等）。电子模块记录各种驾驶情况及行车情况，包括制动、加速以及其他行车信息。同时还记录车辆功能信息，例如充电事件及状态、各系统的启用/禁用、诊断故障代码、车辆识别代码（VIN）、车速、行车方向和地点。

这些数据由车辆存储，通过车载远程信息系统定期无线传送至赛力斯汽车有限公司；车辆维修过程中，经用户授权后，可由专业授权维修技师进行访问、使用和存储。经过用户授权后，我们可以使用该数据执行以下各种操作：提供远程信息服务；进行故障检修，以及车辆质量、功能及性能评估；使用匿名化的数据进行分析和研究，以完成车辆及车辆系统的改良和设计；以及用于法律规定的其他用途。

赛力斯汽车有限公司将严格遵照相关法律、法规收集、存储、使用、加工、传输、提供或公开数据等，并采取符合法律、法规的安全防护措施保护您的个人信息，详情请访问官方网站上（aito.auto）的AITO 隐私政策。

版权及商标

本文档中的所有信息以及赛力斯汽车有限公司软件版权及其他知识产权归赛力斯汽车有限公司及其授权人所有。未经赛力斯汽车有限公司及其授权人书面许可，任何人不得对本文档内容进行全部或部分复制或修改。